

**PENGARUH *SELF-CONCEPT* TERHADAP
STUDENT ENGAGEMENT DENGAN *FAMILY SUPPORT*
SEBAGAI VARIABEL MEDIASI PADA SISWA
SMA NEGERI 5 BINJAI**

TESIS

OLEH

**TRISNI ADELIA
NPM. 221804009**



**PROGRAM STUDI MAGISTER PSIKOLOGI
PROGRAM PASCASARJANA
UNIVERSITAS MEDAN AREA
MEDAN
2024**

UNIVERSITAS MEDAN AREA

© Hak Cipta Di Lindungi Undang-Undang

Document Accepted 10/1/25

1. Dilarang Mengutip sebagian atau seluruh dokumen ini tanpa mencantumkan sumber
2. Pengutipan hanya untuk keperluan pendidikan, penelitian dan penulisan karya ilmiah
3. Dilarang memperbanyak sebagian atau seluruh karya ini dalam bentuk apapun tanpa izin Universitas Medan Area

Access From (repository.uma.ac.id)10/1/25

**PENGARUH *SELF-CONCEPT* TERHADAP *STUDENT ENGAGEMENT*
DENGAN *FAMILY SUPPORT* SEBAGAI VARIABEL MEDIASI
PADA SISWA SMA NEGERI 5 BINJAI**

TESIS

Diajukan untuk memenuhi salah satu syarat dalam memperoleh
gelar Magister Psikologi (M.Psi) pada Program Pascasarjana
Universitas Medan Area



**PROGRAM STUDI MAGISTER PSIKOLOGI
PROGRAM PASCASARJANA
UNIVERSITAS MEDAN AREA
MEDAN
2024**

UNIVERSITAS MEDAN AREA

© Hak Cipta Di Lindungi Undang-Undang

Document Accepted 10/1/25

1. Dilarang Mengutip sebagian atau seluruh dokumen ini tanpa mencantumkan sumber
2. Pengutipan hanya untuk keperluan pendidikan, penelitian dan penulisan karya ilmiah
3. Dilarang memperbanyak sebagian atau seluruh karya ini dalam bentuk apapun tanpa izin Universitas Medan Area

Access From (repository.uma.ac.id)10/1/25

UNIVERSITAS MEDAN AREA
PROGRAM PASCASARJANA
MAGISTER PSIKOLOGI

HALAMAN PERSETUJUAN

**Judul : Pengaruh *Self-concept* terhadap *Student Engagement* dengan
Family Support Sebagai Variabel Mediasi Pada Siswa SMA
Negeri 5 Binjai**

Nama : Trisni Adelia

NPM : 221804009

Menyetujui :

Pembimbing I



Prof. Hasanuddin, Ph.D

Pembimbing II



Dr. Amanah Surbakti, M.Psi, Psikolog

**Ketua Program Studi
Magister Psikologi**



(Dr. Suryani Hardjo, S.Psi, MA, Psikolog)

**Direktor Program Pascasarjana
Universitas Medan Area**

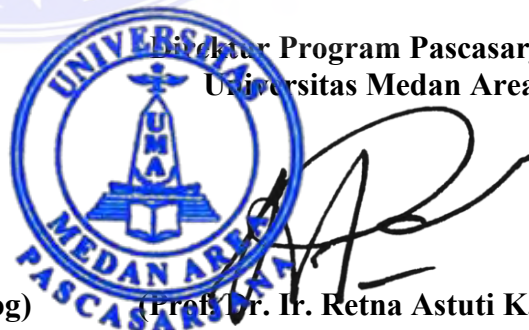

(Prof. Dr. Ir. Retna Astuti K. MS)

HALAMAN PENGESAHAN

**Tesis ini dipertahankan di depan Panitia Penguji Tesis
Program Pascasarjana Magister Psikologi
Universitas Medan Area**

Pada Hari : Selasa
Tanggal : 20 Agustus 2024
Tempat : Program Pascasarjana Magister Psikologi Universitas Medan Area



PANITIA PENGUJI

Ketua : Dr. Salamiah Sari Dewi, M.Psi
Sekretaris : Dr. Suryani Hardjo, S.Psi., MA., Psikolog
Anggota I : Hasanuddin, Ph.D
Anggota II : Dr. Amanah Surbakti, M.Psi., Psikolog
Penguji Tamu : Yudistira Fauzy Indrawan, MA., Ph.D., Psikolog

HALAMAN PERNYATAAN

Saya menyatakan bahwa tesis yang telah saya susun, sebagai syarat memperoleh gelar magister merupakan hasil karya tulis saya sendiri. Adapun bagian-bagian tertentu dalam penulisan ini yang telah saya kutip dari hasil karya orang lain telah saya tuliskan sumbernya secara jelas sesuai dengan norma, kaidah dan etika penulisan ilmiah.

Saya bersedia menerima sanksi pencabutan gelar akademik yang saya peroleh dan sanksi-sanksi lainnya dengan peraturan yang berlaku, apabila dikemudian hari ditemukan adanya plagiat dalam tesis ini.

Medan, 20 Agustus 2024



Trisni Adelia
221804009

HALAMAN PERNYATAAN PERSETUJUAN PUBLIKASI TUGAS AKHIR/SKRIPSI/TESIS UNTUK KEPENTINGAN AKADEMIS

Sebagai sivitas akademik Universitas Medan Area, saya yang bertanda tangan dibawah ini:

Nama : Trisni Adelia
NPM : 221804009
Program Studi : Psikologi
Fakultas : Pascasarjana
Jenis Karya : Tesis

Demi perkembangan ilmu pengetahuan, menyetujui untuk memberikan kepada Universitas Medan Area **Hak Bebas Royalti Non-Ekklusif (*Non-Exclusive Royalty-Free Right*)** atas karya ilmiah saya yang berjudul: **Pengaruh *Self-concept* terhadap *Student Engagement* dengan *Family Support* Sebagai Variabel Mediasi Pada Siswa SMA Negeri 5 Binjai**. Berserta perangkat yang ada (jika diperlukan), dengan Hak Bebas Royalti Non-ekklusif Universitas Medan Area berhak menyimpan, mengalihkan media/formatkan, mengelolah dalam bentuk pangkalan data (database), merawat dan mempublikasikan tugas akhir/tesis saya selama tetap mencantumkan nama saya sebagai penulis/pencipta dan sebagai pemilik Hak Cipta.

Demikian Pernyataan ini saya buat dengan sebenarnya.

Dibuat di : Medan
Pada Tanggal : 20 Agustus 2024
Yang Menyatakan



Trisni Adelia
221804009

ABSTRAK

PENGARUH *SELF-CONCEPT* TERHADAP *STUDENT ENGAGEMENT* DENGAN *FAMILY SUPPORT* SEBAGAI VARIABEL MEDIASI PADA SISWA SMA NEGERI 5 BINJAI

OLEH:

TRISNI ADELIA
NPM. 221804009

Pendidikan merupakan kunci pertama untuk keberhasilan manusia untuk masa depannya. Tujuan yang dirumuskan tidak banyak melibatkan siswa pada kegiatan pembelajaran tingkat tinggi, maka proses pembelajarannya pun akan menunjukkan pada keterlibatan yang rendah pada diri siswa. Konsep diri siswa terhadap tingkat kesulitan tugas atau materi yang dihadapi dapat mempengaruhi perilaku siswa dalam belajar. Siswa yang memiliki *Self-concept* cenderung akan lebih bekerja keras dalam menyelesaikan tugas atau memahami materi. Dalam proses siswa mengembangkan potensi belajar, interaksi mereka dengan lingkungan sosial proksimal mereka (misalnya, lingkungan keluarga) adalah yang paling penting. Tujuan penelitian adalah untuk mengkaji pengaruh *Self-concept* terhadap *family support*, pengaruh *family support* terhadap *student engagement*, pengaruh *Self-concept* terhadap *student engagement*, dan pengaruh *Self-concept* terhadap *student engagement* terhadap *family support* sebagai variabel mediasi. Penelitian ini menggunakan metode kuantitatif. Dalam penelitian ini, teknik pengambilan sampel yang digunakan yaitu *purposive sampling*. Hasil penelitian ini menunjukkan terdapat pengaruh *self-concept* terhadap *family support*, dengan nilai C.R atau t hitung sebesar $5,353 > 1,96$ atau nilai p-value sebesar atau dengan symbol *** ($0,000 < 0,05$). Terdapat pengaruh *family support* terhadap *student engagement*, dengan nilai C.R atau t hitung sebesar $2,412 > 1,96$ atau nilai p-value sebesar $0,016 < 0,05$. Tidak terdapat pengaruh *self-concept* terhadap *student engagement*, dengan nilai C.R atau t hitung sebesar $-0,291 < 1,96$ atau nilai p-value sebesar $0,771 > 0,05$. Terdapat pengaruh *self-concept* terhadap *student engagement* dengan *family support* sebagai mediasi, dengan Sobel test statistik sebesar $2,202 > 1,96$, dan atau dengan nilai p-value (two-tailed) sebesar $0,02 < 0,05$.

Kata Kunci: *Self-concept*; *Student Engagement*; dan *Family Support*

ABSTRACT

THE EFFECT OF SELF-CONCEPT ON STUDENT ENGAGEMENT WITH FAMILY SUPPORT AS A MEDIATION VARIABLE IN STUDENTS OF SMA NEGERI 5 BINJAI

BY:

**TRISNI ADELIA
NPM. 221804009**

*Education is the first key to human success for the future. The formulated objectives do not involve students in high-level learning activities, so the learning process will also show low involvement in students. Students' self-concept regarding the level of difficulty of the task or material they face can influence students' behavior in learning. Students who have a self-concept tend to work harder in completing assignments or understanding the material. In the process of students developing learning potential, their interactions with their proximal social environment (for example, the family environment) are of the utmost importance. The aim of the research is to examine the influence of Self-concept on family support, the influence of family support on student engagement, the influence of Self-concept on student engagement, and the influence of Self-concept on student engagement on family support as a mediating variable. This research uses quantitative methods. In this research, the sampling technique used was purposive sampling. The results of this research show that there is an influence of self-concept on family support, with a C.R or t value of $5.353 > 1.96$ or a p-value of or with the symbol *** ($0.000 < 0.05$). There is an influence of family support on student engagement, with a C.R or t value of $2.412 > 1.96$ or a p-value of $0.016 < 0.05$. There is no influence of self-concept on student engagement, with a C.R or t value of $-0.291 < 1.96$ or a p-value of $0.771 > 0.05$. There is an influence of self-concept on student engagement with family support as mediation, with Sobel test statistics of $2,202 > 1.96$, and/or with a p-value (two-tailed) of $0.02 < 0.05$.*

Keyword: *Self-concept; Student Engagement; and Family Support*

KATA PENGANTAR

Puji dan syukur penulis panjatkan kepada Tuhan Yang Maha Kuasa atas segala karunia-Nya sehingga tesis ini berhasil diselesaikan. Tema yang dipilih dalam penelitian ini ialah *Self-concept terhadap Student Engagement dengan Family Support* dengan judul **Pengaruh *Self-concept* terhadap *Student Engagement* dengan *Family Support* Sebagai Variabel Mediasi Pada Siswa SMA Negeri 5 Binjai.**

Terima kasih penulis sampaikan Bapak Prof. Hasanuddin, Ph.D selaku pembimbing I dan Ibu Dr. Amanah Surbakti, S.Psi, M.Psi yang telah banyak memberikan saran, pengarahan serta motivasi sehingga penulis bisa menyelesaikan tesis ini. Ungkapan terima kasih juga disampaikan kepada Papa, Mama, serta seluruh keluarga atas segala doa dan perhatiannya.

Penulis menyadari bahwa tugas akhir/tesis ini masih memiliki kekurangan, oleh karena itu kritik dan saran yang bersifat membangun sangat penulis harapkan demi kesempurnaan tugas akhir/tesis ini. Penulis berharap tugas akhir/tesis ini dapat bermanfaat baik untuk kalangan pendidikan maupun masyarakat. Akhir kata penulis ucapkan terima kasih.

Medan, 20 Agustus 2024

Trisni Adelia
221804009

DAFTAR ISI

HALAMAN PERSETUJUAN.....	i
HALAMAN PENGESAHAN.....	ii
HALAMAN PERNYATAAN.....	iii
HALAMAN PERNYATAAN PERSETUJUAN PUBLIKASI.....	iv
ABSTRAK.....	v
<i>ABSTRACT</i>	vi
KATA PENGANTAR.....	vii
DAFTAR ISI.....	viii
DAFTAR TABEL.....	x
DAFTAR GAMBAR.....	xi
DAFTAR LAMPIRAN.....	xii
BAB I PENDAHULUAN.....	1
1.1. Latar Belakang Masalah.....	1
1.2. Rumusan Masalah.....	10
1.3. Tujuan Penelitian.....	10
1.4. Hipotesis Penelitian.....	11
1.5. Manfaat Penelitian.....	11
BAB II TINJAUAN PUSTAKA.....	13
2.1 Student Engagement.....	13
2.1.1 Pengertian <i>Student Engagement</i>	13
2.1.2 Kategori <i>Student Engagement</i>	15
2.1.3 Dimensi <i>Student Engagement</i>	15
2.1.4 Faktor - Faktor yang Mempengaruhi <i>Student Engagement</i>	16
2.2 Self-concept.....	20
2.2.1 Pengertian <i>Self-concept</i>	20
2.2.2 Faktor-Faktor Yang Mempengaruhi <i>Self-concept</i>	22
2.2.3 Aspek-aspek <i>Self-concept</i>	29
2.3 Family Support.....	34
2.3.1 Pengertian <i>Family Support</i>	34
2.3.2 Jenis-Jenis <i>Family Support</i>	36
2.3.3 Faktor yang Mempengaruhi <i>Family Support</i>	37
2.3.4 Aspek <i>Family Support</i>	38
2.4 Kerangka Konsep.....	40
2.4.1 Pengaruh <i>Self-concept</i> terhadap <i>Family Support</i>	40
2.4.2 Pengaruh <i>Family Support</i> terhadap <i>Student Engagement</i>	42
2.4.3 Pengaruh <i>Self-concept</i> terhadap <i>Student engagement</i>	43
2.4.4 Pengaruh <i>Self-concept</i> Terhadap <i>Student Engagement</i> Terhadap <i>Family Support</i> Sebagai Variabel Mediasi.....	46
2.5 Kerangka Penelitian.....	50
BAB III METODE PENELITIAN.....	51
3.1. Tipe Penelitian.....	51
3.2. Identifikasi Variabel-variabel Penelitian.....	51
3.3. Definisi Operasional.....	51
3.4. Populasi dan Sampel.....	52
3.5. Teknik Pengambilan Sampel.....	53

3.6	Metode Pengumpulan Data	54
3.7	Prosedur Penelitian	58
3.8	Teknik Analisis Data	58
BAB IV HASIL PENELITIAN DAN PEMBAHASAN.....		62
4.1	Orientasi Kancan Penelitian	62
4.2	Persiapan Penelitian	63
4.2.1	Persiapan Administrasi.....	63
4.2.2	Persiapan Alat Ukur	64
4.3	Pelaksanaan Penelitian	64
4.3.1	Pelaksanaan Skoring	64
4.4	Analisis Data dan Hasil Penelitian	65
4.4.1	Statistik Deskriptif Penelitian	66
4.4.2	Analisis Inferensial Menggunakan <i>Struktural Equation Modeling</i> (SEM)	66
4.5	Pembahasan	101
4.5.1	Pengaruh <i>Self-Concept</i> terhadap <i>Family Support</i>	101
4.5.2	Pengaruh <i>Family Support</i> terhadap <i>Student Engagement</i>	103
4.5.3	Pengaruh <i>Self-Concept</i> terhadap <i>Student Engagement</i>	104
4.5.4	Pengaruh <i>Self-Concept</i> terhadap <i>Student Engagement</i> dengan <i>Family Support</i> sebagai Variabel Mediasi	105
BAB V SIMPULAN DAN SARAN		108
5.1	Simpulan.....	108
5.2	Saran	108
DAFTAR PUSTAKA		110
LAMPIRAN.....		114

DAFTAR TABEL

1.	Tabel 3.1 Jumlah Siswa SMA N 5 Binjai	53
2.	Tabel 3.2 Kisi-Kisi Distribusi Penyebaran Aitem Skala <i>Student Engagement</i>	56
3.	Tabel 3.3 Kisi-Kisi Distribusi Penyebaran Aitem Skala Konsep Diri	57
4.	Tabel 3.4 Kisi-Kisi Distribusi Penyebaran Aitem Skala Dukungan Keluarga	58
5.	Tabel 3.5 <i>Goodness-of-Fit Index</i>	61
6.	Tabel 4.1 Beberapa Nilai Batas (<i>Cutt off Value</i>) Kriteria Pengujian <i>Standard GOF</i>	69
7.	Tabel 4.2 Standardized Regression Wight Iterasi/Tahapan 1 (<i>Self-concept</i>)	71
8.	Tabel 4.3 Standardized Regression Wight Iterasi/Tahapan 3 (<i>Self-concept</i>)	74
9.	Tabel 4.4 Hasil Uji GOF Variabel <i>Self-concept</i> Iterasi 4_Fit	76
10.	Tabel 4.5 Standardized Regression Wight Iterasi/Tahapan 1 (<i>Student Engagement</i>)	78
11.	Tabel 4.6 Hasil Uji GOF Variabel <i>Student Engagement</i> Iterasi 3_Fit	81
12.	Tabel 4.7 Standardized Regression Wight Iterasi/Tahapan 1 (<i>Family Support</i>)	84
13.	Tabel 4.8 Hasil Uji GOF Variabel <i>Family Support</i> Iterasi 1_Fit	85
14.	Tabel 4.9 <i>Standardized Regression Weights</i>	87
15.	Tabel 4.10 <i>Squared Multiple Correlations</i>	87
16.	Tabel 4.11 Assessment of Normality	88
17.	Tabel 4.12 Uji Bootsrap	90
18.	Tabel 4.13 Uji Outlier	91
19.	Tabel 4.14 Hasil Uji GOF Variabel <i>Family Support</i> Iterasi 1_Fit	92
20.	Tabel 4.15 Hasil Pengujian Validitas Indikator dalam Full Model_Fit	93
21.	Tabel 4.16 Hasil Pengujian <i>Construct Reliability & Variance Extract</i>	95
22.	Tabel 4.17 <i>Regression Weights Model Fit</i>	98

DAFTAR GAMBAR

1. Gambar 2.1 Kerangka Konseptual	50
2. Gambar 4.1 Diagram Variabel <i>Self Concept</i>	70
3. Gambar 4.2 Hasil Analisis Iterasi/Tahapan 1 (<i>Self-concept</i>)	71
4. Gambar 4.3 Hasil Analisis Iterasi/Tahapan 2 (<i>Self-concept</i>)	73
5. Gambar 4.4 Hasil Analisis Iterasi/Tahapan 3 (<i>Self-concept</i>)	74
6. Gambar 4.5 Hasil Analisis Iterasi/Tahapan 4 (<i>Self-concept</i>)	75
7. Gambar 4.6 Diagram Variabel <i>Student Engagement</i>	77
8. Gambar 4.7 Hasil Analisis Iterasi/Tahapan 1 (<i>Student Engagement</i>)	78
9. Gambar 4.8 Hasil Analisis Iterasi/Tahapan 2 (<i>Student Engagement</i>)	80
10. Gambar 4.9 Hasil Analisis Iterasi/Tahapan 3 (<i>Student Engagement</i>)	81
11. Gambar 4.10 Diagram Variabel <i>Family Support</i>	83
12. Gambar 4.11 Hasil Analisis Iterasi/Tahapan 1 (<i>Family Support</i>)	84
13. Gambar 4.12 Full Model CFA Gabungan	86
14. Gambar 4.13 Full Model CFA Gabungan Fit (<i>Standardized Estimate</i>)	87
15. Gambar 4.14 Diagram Path Pengujian (Hipotesis 1 s.d 3)	98
16. Gambar 4.15 Perhitungan Sobel test (Hipotesis 4)	99

DAFTAR LAMPIRAN

1. Lampiran 1. Lembar <i>Informed Consent</i>	115
2. Lampiran 2. Skala Penelitian	116
3. Lampiran 3. Data Penelitian.....	119
4. Lampiran 4. Hasil Analisis Data Penelitian	177
5. Lampiran 5. Surat Izin Penelitian.....	193



BAB I

PENDAHULUAN

1.1. Latar Belakang Masalah

Berdasarkan Undang-Undang Nomor 20 Tahun 2003 tentang Sistem Pendidikan Nasional, dikatakan bahwa pendidikan adalah usaha sadar dan terencana untuk mewujudkan suasana belajar dan proses pembelajaran agar peserta didik secara aktif mengembangkan potensi dirinya untuk memiliki kekuatan spiritual keagamaan, pengendalian diri, kepribadian, kecerdasan, akhlak mulia, serta keterampilan yang diperlukan dirinya, masyarakat, bangsa, dan negara. Penyelenggaraan pendidikan ditujukan pada penyiapan generasi penerus yang berperan dalam perkembangan bangsa dan negara Indonesia pada masa yang akan datang. Hal ini menegaskan bahwa pendidikan memiliki fungsi untuk membina kepribadian, mengembangkan kemampuan, meningkatkan pengetahuan dan keterampilan yang ditujukan pada peserta didik untuk diaplikasikan dalam kehidupan.

Pendidikan merupakan kunci pertama untuk keberhasilan manusia untuk masa depannya. Oleh karena itu pentingnya pendidikan untuk mengembangkan berbagai ilmu pengetahuan, karena pendidikan yang berkualitas dapat meningkatkan kecerdasan suatu bangsa. Pendidikan merupakan sumber kemajuan suatu bangsa, karena dengan pendidikan yang baik kualitas sumber daya manusia suatu bangsa tersebut dapat ditingkatkan. Sumber daya manusia merupakan aset utama dalam membangun suatu bangsa, tidak terkecuali bagi bangsa Indonesia.

Pendidikan yang baik dapat membantu manusia meningkatkan kemampuan berpikir kritis, memecahkan masalah dan berinovasi dalam hal apapun. Hal ini akan

membantu manusia untuk mempersiapkan dirinya dengan lebih baik dalam menghadapi tantangan dan perubahan di masa depan. No.20 tahun 2003 tentang sistem pendidikan nasional pasal 3 disebutkan tentang tujuan pendidikan yakni mengembangkan potensi peserta didik agar menjadi manusia yang beriman dan bertakwa kepada Tuhan yang Maha Esa, berakhlak mulia, sehat, berilmu, cakap, kreatif, mandiri serta menjadi warga negara yang demokratis serta bertanggung jawab.

Indonesia merupakan negara yang sangat peduli terhadap pelaksanaan pendidikannya. Berbagai upaya yang telah dilakukan oleh pemerintah demi keberlangsungan pendidikan menuju yang lebih baik. Hal ini dapat terlihat dari isi UUD 1945 Pasal 31 ayat (3) dan (4), pasal tersebut memberi penegasan bahwasanya pemerintah berkewajiban dalam mengusahakan penyelenggaraan pengajaran nasional dalam upaya mencerdaskan kehidupan bangsa yang diatur dalam Undang-undang dengan memprioritaskan anggaran untuk pendidikan sekurang-kurangnya 20% dari APBN (Anggaran Pendapatan dan Belanja Negara Indonesia) dan APBD (Anggaran Pendapatan dan Belanja Daerah).

Pendidikan yang berkualitas pada saat ini masih terus diupayakan oleh pemerintah. Upaya pendidikan yang berkualitas tidak hanya diupayakan oleh pemerintah, pihak lain juga sudah turut andil dalam peningkatan pendidikan. Pihak swasta, lembaga pendidikan serta masyarakat umum. Sebagian masyarakat yang mengerti akan investasi pendidikan, berusaha untuk berlomba-lomba mencari sekolah terbaik untuk putra-putri mereka. Dengan biaya yang mahal dan fasilitas yang mewah, sekolah terbaik itu dapat memberikan pelayanan pendidikan yang baik dan berkualitas.

Pendidikan perlu secara berkelanjutan ditingkatkan kualitasnya, baik aspek SDM ataupun aspek fisik. Inilah beban tugas dan tanggung jawab yang harus dipikul oleh seluruh komponen pendidikan, baik secara moral maupun akademis. Oleh karena itu, perlu secara terus menerus meningkatkan kualitas pendidikan dengan memanfaatkan segala potensi yang dimilikinya, baik itu potensi pendidik, peserta didik, karyawan, maupun sarana dan prasarana yang ada. Mengingat begitu luasnya cakupan yang harus dibahas, tulisan kualitas pendidikan ini membatasi pada potensi pendidik, utamanya ditinjau dari sudut sistem pembelajaran yang dilaksanakan.

Dengan kondisi kualitas pendidikan Indonesia yang terbilang sangat kurang dibandingkan negara-negara lain di dunia, banyak yang menjadi faktor penghambat kemajuan pendidikan di Indonesia. Menurut Kurniawan (2016), faktor yang menjadi penentu keberhasilan suatu sistem pendidikan bisa dikarenakan oleh peserta didiknya, peran seorang guru, kondisi ekonomi, sarana dan prasarana, lingkungan, serta masih banyak faktor yang lainnya.

Atas dasar tersebut di atas dituntut pada semua peserta didik berperan aktif dalam proses pembelajaran. Program pembelajaran yang banyak melibatkan siswa akan tampak dalam komponen-komponen pembelajarannya. Dari sisi tujuan pembelajaran, keaktifan siswa akan tampak dalam rumusan-rumusan tujuan yang dikembangkan oleh guru. Rumusan tujuan akan menggambarkan jenis dan kadar kegiatan yang akan dilakukan oleh siswa.

Tujuan yang dirumuskan tidak banyak melibatkan siswa pada kegiatan pembelajaran tingkat tinggi, maka proses pembelajarannya pun akan menunjukkan pada keterlibatan yang rendah pada diri siswa. Demikian juga dari segi pendekatan

dan metode pembelajaran yang dirancang. Guru hendaknya memilih dan menggunakan pendekatan dan metode pembelajaran yang lebih banyak melibatkan siswa, sehingga siswa memiliki *student engagement* yang baik.

Student engagement merupakan kemampuan siswa dalam melibatkan diri saat proses belajar berlangsung baik secara kognitif, emosional, dan behavioral (Skinner & Pitzer, 2012). Pengertian tersebut selaras dengan pendapat Fredricks, Blumenfeld, & Paris (2014) bahwa *student engagement* diukur menggunakan tiga dimensi yaitu keterlibatan perilaku, keterlibatan emosional, dan keterlibatan kognitif. Sebaliknya, *student engagement* yang rendah/ketidakterlibatan siswa dapat diidentifikasi dari rendahnya upaya siswa dalam mengikuti pembelajaran, seperti dalam kegiatan ketika menyelesaikan pekerjaan dan kualitas dari hasil pekerjaan, tingkat partisipasi siswa dan ketidakhadiran siswa (Berkley, 2014).

Fredericks, Blumenfeld, & Paris (2014) menemukan bahwa siswa yang menunjukkan hasil prestasi akademik yang positif adalah siswa yang memiliki *student engagement* di sekolah, sebaliknya siswa yang memiliki tingkat *student engagement* yang rendah cenderung menunjukkan hasil angka putus sekolah (DO) dan ketidakpuasan yang tinggi. *Student engagement* ini menjadi hal penting dalam proses pendidikan karena akan memberikan dampak positif pada hasil pembelajaran.

Siswa yang memiliki *student engagement* yang besar pada sekolah memberikan efek positif berupa penyerapan materi ajar yang baik, proses pembelajaran yang interaktif dan kondusif, proses sosialisasi dan organisasi anggota kelas yang baik, serta hasil akhir pembelajaran siswa dapat menunjukkan prestasi yang lebih baik sehingga mengurangi angka putus sekolah akibat

ketidakpuasan, ketertekanan, dan rendahnya prestasi akademik. Selaras dengan hal ini (Trowler, 2010) menyatakan bahwa *student engagement* berhubungan dengan hasil belajar yang baik.

Student engagement menjadi hal penting karena memiliki beberapa peran dalam pembelajaran (Reeve, 2012). Pertama, *student engagement* merupakan syarat dari pengalaman pembelajaran yang produktif, ketika siswa sedang mengembangkan pengetahuan membutuhkan usaha, perhatian, komitmen dan interaksi yang aktif dalam proses pembelajaran. Kedua, *student engagement* dapat memprediksi keberfungsian dari suatu lembaga pendidikan. Hal ini menggambarkan kemampuan suatu lembaga pendidikan dalam menghasilkan prestasi akademik yang baik dari siswa serta kelulusan mereka apakah benar-benar berasal dari instisusi atau lembaga tempat mereka belajar. Ketiga, *student engagement* memberikan umpan balik terhadap kinerja dari pengajar. Dalam hal ini akan terlihat kemampuan para pendidik dalam memotivasi peserta didiknya. Keempat, *student engagement* merupakan indikasi bagi peran positif dalam proses pembelajaran. Hal ini patut diketahui oleh suatu institusi pendidikan mengenai hal-hal yang mempengaruhi *student engagement*.

Siswa yang tidak memiliki *student engagement* akan menimbulkan masalah-masalah seperti munculnya perilaku prokrastinasi (menunda-nunda pengerjaan tugas) dan menyontek tugas teman merupakan bentuk nyata apa yang terjadi pada siswa sehubungan dengan tidak adanya *student engagement* dalam proses pembelajaran. *Student engagement* dikatakan penting karena tidak adanya hal ini menjadi pertanda awal terjadinya permasalahan siswa hingga berakibat pada *droup out* (Prihatsanti, dkk 2016).

Reeve, (2012) mengatakan bahwa siswa yang memiliki *student engagement* rendah ditunjukkan dengan bentuk menarik diri, kurang perhatian terhadap kegiatan sekolah, memiliki kemampuan yang buruk, terlibat dalam perilaku bermasalah. Fredricks, et al (2014) dalam studi literturnya juga menjelaskan bahwa permasalahan seperti rendahnya prestasi belajar, meningkatnya kebosanan dan kasus *drop out* akibat dari tidak adanya *student engagement*.

Appleton, Christenson dan Furlong (2008) juga mengatakan bahwa siswa yang tidak terlibat (*disengagement*) dalam proses pembelajaran akan bersikap apatis, mengobrol dengan teman, tidak bersemangat, tidak fokus atau bahkan tidur saat proses belajar berlangsung. Christenson (2012) menambahkan bahwa *student engagement* menurun ketika siswa berada pada tingkat sekolah dasar dan menengah dan mencapai tingkat terendah pada sekolah menengah atas berkisar 40-60%. Sebagaimana penelitian Sa'diyah dan Qudsyi (2016) menemukan bahwa masih banyak siswa remaja di Indonesia yang tidak menunjukkan keterlibatan siswa, salah satunya adalah bolos sekolah, banyak siswa yang tidak terlibat dalam kegiatan kelas, seperti tidur, bermain ponsel dan keluar dari ruang kelas.

Permasalahan tentang *student engagement* di SMA Negeri 5 Binjai adalah ditemukan berbagai hal tingkah laku siswa dalam proses belajar berlangsung, bisa dilihat dari lingkungan sekolah didalam atau pun diluar banyak yang menunjukkan sikap belajar yang kurang optimal; diantaranya siswa yang tidak peduli saat guru menyampaikan materi dengan bermain gadget dibangkunya, tertidur saat guru menyampaikan materi, mengobrol dengan teman sebangku saat guru menyampaikan materi, tidak menyelesaikan tugas dengan tidak tepat waktu, siswa permisi keluar kelas saat guru menyampaikan materi sampai usai jam pelajaran,

bahkan sampai siswa bolos demi menghindari PR sekolah, jajan dikantin saat belum jam istirahat ada yang beralasan tidak sarapan dirumah, tidak memakai atribut sekolah dengan lengkap, memakai baju, celana, kaos kaki yang mengikuti trend yaitu baju dan celana pendek ketat kaos kaki yang pendek dibawah mata kaki, bahkan ada siswa yang mengantung rokok di kantongnya.

Bahwa bisa dilihat bahwa kegiatan itu menjadi hal biasa yang dilakukan siswa, namun tanpa disadarinya itu menjadi masalah siswa dengan tidak melibatkan dirinya dalam belajar. Kelulusan siswa di SNBP atau jalur undangan umumnya jauh lebih sedikit dari jumlah siswa. SNBP kepanjangannya Seleksi Nasional Berdasarkan Prestasi yang dipilih dari yang siswa mendapatkan nilai terbaik sebagai perwakilan siswa untuk mengikuti SNBP. Namun dari beberapa siswa yang mengikuti jalur SNBP umumnya yang lulus seleksi sedikit. Karena siswa harus bersaing dengan seluruh siswa yang ada di Indonesia.

Selain itu problematika dalam pendidikan yang terlihat pada siswa SMA Negeri 5 Binjai adalah berupa prestasi belajar yang rendah, hal ini terindikasi banyaknya siswa yang mengikuti ujian remedial, bolos sekolah, bosan, dan bullying. Permasalahan yang terjadi dapat tercermin dari munculnya perilaku negatif yang ditampilkan siswa, sehingga berdampak terhadap belajar siswa. Perilaku negatif yang dimunculkan siswa yang bermasalah dapat berupa kondisi apatis dalam proses belajar, tidak memiliki semangat untuk datang ke sekolah, tidur di kelas, mengobrol ketika guru menerangkan, dan bahkan membuat beberapa perilaku menyimpang lainnya saat proses belajar mengajar.

Sejalan dengan permasalahan tersebut diatas, dalam sebuah penelitian Dharmayana (2012), menyatakan terdapat beberapa hal negatif siswa dalam belajar

diantaranya, tingginya tingkat kebosanan dalam belajar di kelas, mudah jenuh, komunikasi siswa dengan guru yang tidak baik, siswa malas belajar, kurang fokus, cabut, bolos sekolah, tidak mau berusaha keras, dan pesimis. Fredricks, Blumenfeld, dan Paris (2014), sebelumnya juga membahas hal yang sama terkait kondisi siswa bermasalah, pada kondisi ini siswa menganggap sekolah dan segala aktifitasnya adalah hal yang membosankan, tidak menyukai cara belajar di sekolah, dan merasa tidak puas dengan sekolah.

Berbagai perilaku negatif yang ditampilkan siswa diatas dapat dikatakan karakteristik perilaku yang mengindikasikan masalah pada *student engagement* atau keterlibatan siswa (Fredricks dkk., 2014). Hal ini diperkuat dengan penelitian oleh Hirschfield dan Gasper (2011), yang menyatakan bolos sekolah, tawuran, dan kurangnya rasa hormat kepada guru dapat mengarahkan siswa atau anak pada permasalahan terkait *student engagement*. Begitupun Santrock (2012), menggambarkan kondisi siswa terhadap sekolah yang merasa kurang puas dengan lingkungannya, kurang berkomitmen terhadap sekolahnya, dan bahkan kurang menyukai guru yang mengajar di kelas.

Student engagement dipengaruhi oleh beberapa faktor. Faktor-faktor tersebut dapat berasal dari faktor internal, misalnya kepribadian berupa *Self-concept* yang rendah ataupun berasal dari faktor eksternal misalnya lingkungan sekolah, *family support* (dukungan keluarga), teman, guru, kondisi sosial-ekonomi dll. Landasan teori mengenai keterlibatan siswa menjelaskan keterkaitan antara faktor individu dan lingkungan tersebut. Caraway et al (dalam Suciningtyas, 2016) menemukan bahwa *Self-concept* berkorelasi dengan keterlibatan siswa di jenjang Sekolah Menengah Atas.

Siswa yang memiliki konsep diri akademik yang positif meningkatkan kemampuan meregulasi diri, motivasi berprestasi dan mendorong *student engagement* yang baik dalam proses pembelajaran (Galugu, 2019). Siswa yang memiliki *Self-concept* yang tinggi memiliki semangat yang tinggi ketika mengikuti pembelajaran di kelas, sehingga berdampak pada perilaku siswa dalam mengikuti pembelajaran, konsentrasi yang dicurahkan siswa selama mengikuti pembelajaran, hingga ketepatan dan keakuratan siswa ketika menganalisis tugas-tugas yang diberikan oleh guru. Hasil tersebut sesuai dengan analisis yang telah dilakukan oleh Mukaromah et al. (2018) konsep diri siswa terhadap tingkat kesulitan tugas atau materi yang dihadapi dapat mempengaruhi perilaku siswa dalam belajar, siswa yang memiliki *self concep* akan cenderung akan lebih bekerja keras dalam menyelesaikan tugas atau memahami materi.

Konsep diri mencakup bagaimana individu bersikap, merasa, dan mengevaluasi kemampuannya hingga akhirnya individu akan menjadi lebih percaya diri dan yakin akan kemampuannya (Marsh, 2013). Hattie (Kavale & Mostert, 2014) mendefinisikan konsep diri akademis sebagai penilaian individu dalam bidang akademis. Beberapa penelitian juga telah menunjukkan bahwa terdapat korelasi yang positif dan signifikan antara *Self-concept* dan *student engagement*.

Dalam proses siswa mengembangkan potensi belajar, interaksi mereka dengan lingkungan sosial proksimal mereka (misalnya, lingkungan keluarga) adalah yang paling penting (Mudrak et al., 2020). *Family support* termasuk status sosial ekonomi keluarga, dukungan orang tua, harapan orang tua, sumber daya

sosial dan material keluarga, dll., mempengaruhi pengembangan kompetensi pembelajaran dan motivasi (Elliot et al., 2017; Ericsson et al., 2018).

Keterlibatan keluarga untuk mendukung siswa dalam menjalani proses pendidikan memberikan harapan bagi siswa untuk terlibat di sekolah dan bahkan dapat mengendalikan prestasinya (Wang et all, 2012).

Dari uraian diatas peneliti tertarik untuk melakukan penelitian dengan judul Pengaruh *Self-concept* Terhadap *Student Engagement* Dengan *Family Support* Sebagai Variabel Mediasi Pada Siswa SMA Negeri 5 Binjai.

1.2. Rumusan Masalah

Rumusan masalah dalam penelitian adalah sebagai berikut:

1. Apakah ada pengaruh *Self-concept* terhadap *family support*?
2. Apakah ada pengaruh *family support* terhadap *student engagement* ?
3. Apakah ada pengaruh *Self-concept* terhadap *student engagement* ?
4. Apakah ada pengaruh *Self-concept* terhadap *student engagement* terhadap *family support* Sebagai Variabel Mediasi ?

1.3. Tujuan Penelitian

Penelitian ini bertujuan ingin mengkaji tentang;

1. Pengaruh *Self-concept* terhadap *family support*
2. Pengaruh *family support* terhadap *student engagement*
3. Pengaruh *Self-concept* terhadap *student engagement*
4. Pengaruh *Self-concept* terhadap *student engagement* terhadap *family support* Sebagai Variabel Mediasi

1.4. Hipotesis Penelitian

Hipotesis yang diajukan dalam penelitian ini adalah;

1. Terdapat pengaruh *Self-concept* terhadap *family support* pada siswa SMA Negeri 5 Binjai
2. Terdapat pengaruh *family support* terhadap *student engagement* pada siswa SMA Negeri 5 Binjai
3. Terdapat pengaruh *Self-concept* terhadap *student engagement* pada siswa SMA Negeri 5 Binjai
4. Terdapat pengaruh *Self-concept* terhadap *student engagement* dengan *family support* sebagai variabel mediasi pada siswa SMA Negeri 5 Binjai

1.5. Manfaat Penelitian

a. Manfaat teoritis

Pada tatanan teoritis, penelitian ini diharapkan dapat memberikan kontribusi yang bermanfaat bagi khazanah ilmu pengetahuan untuk dapat digunakan sebagai penunjang penelitian lebih lanjut serta memperkaya wawasan, khususnya dalam bidang pengetahuan ilmu psikologi pendidikan yang mengkaji tentang *student engagement*, *Self-concept* dan *family support*.

b. Manfaat Praktis

Penelitian ini diharapkan memberi manfaat secara praktis; dapat memberikan masukan kepada siswa, guru dan orang tua agar dapat menyadari bahwa tujuan pendidikan adalah membentuk karakter pada siswa. Saat proses pembelajaran berlangsung siswa yang *Student engagement* (keterlibatan siswa) adalah berupa manifestasi dari pembentukan karakter; disiplin, kerja keras, kreatif,

kemandirian, rasa ingin tahu, menghargai prestasi, gemar membaca, peduli terhadap lingkungan, peduli sosial, dan rasa tanggungjawab.



BAB II

TINJAUAN PUSTAKA

2.1 *Student Engagement*

2.1.1 *Pengertian Student Engagement*

Student engagement menurut Trowler (2010) sebagai keterlibatan siswa dari segi waktu, usaha dan sumber daya lainnya yang diwujudkan siswa dalam bentuk perilaku, emosi dan kognitif dalam aktivitas pembelajaran untuk mengoptimalkan pengalaman siswa, meningkatkan hasil belajar, perkembangan siswa dan reputasi sekolah. Sejalan dengan definisi yang disampaikan oleh Kuh (2017) bahwa *student engagement* sebagai waktu dan usaha siswa yang ditujukan pada kegiatan yang secara empiris terkait dengan hasil yang diinginkan sekolah serta mendorong siswa untuk berpartisipasi dalam kegiatan tersebut. Coates (Kuh, 2017) mendefinisikan *student engagement* sebagai keterlibatan siswa dengan kegiatan dalam proses pembelajaran dan kondisi sekolah yang cenderung menghasilkan pembelajaran berkualitas tinggi.

Student engagement adalah keterikatan siswa dalam belajar, yang membuat siswa dapat secara aktif mengikuti seluruh aktivitas pembelajaran di sekolah secara perilaku, emosional, dan kognitif (Fredricks dkk., 2014). Batasan siswa dinyatakan “*engagement*” melalui penggunaan “komitmen” pada Kamus *Merriam Webster’s Collegiate Dictionary* (11th ed.). Begitupun *The American Heritage College Dictionary* (4th ed.), “*engagement*” dapat diartikan wujud dari perilaku siswa yang memiliki komitmen aktif dalam dirinya. Pada kondisi ini siswa mampu melibatkan dirinya sendiri terlebih dahulu secara perilaku untuk dapat berpartisipasi, sehingga dapat dikatakan terikat penuh dalam belajar. Pada *New Oxford Dictionary* juga

dinyatakan, siswa menjadi terlibat harus memiliki keinginan dalam diri untuk mampu menarik diri terlibat dahulu secara emosi (Fredricks dkk., 2014). Oleh karena itu, siswa dalam tahapannya terlebih dahulu berada pada fase *involved* untuk pendidikan (belajar) dan lingkungan. Ketika hal ini terpenuhi siswa akan menjadi *engaged* (terlibat) dalam pembelajarannya (Roberts & McNeese, M.N, 2010).

Appleton and Furlong (2008) mengatakan bahwa *student engagement* dapat dipahami sebagai proses perkembangan yang terdiri dari pemikiran, perasaan, keyakinan, dan perilaku siswa dalam kaitannya dengan konteks sekolah dan proses belajar dalam kehidupannya. Trowler (2010) menjelaskan *student engagement* mengenai sejauh mana siswa termotivasi dan berkomitmen untuk belajar, menunjukkan perilaku dan sikap positif, dan memiliki hubungan baik dengan guru, teman sebaya, serta adanya dukungan orang tua dalam pembelajaran.

Gibbs dan Poskitt (2010) mendefinisikan *student engagement* sebagai tingkat partisipasi dan kepentingan intrinsik siswa di sekolah. Keterlibatan dalam sekolah melibatkan perilaku dan sikap, serta menambahkan bahwa siswa dengan *student engagement* yang baik akan mencari kegiatan di dalam dan luar kelas, yang mengarah pada keberhasilan pembelajaran. Mereka menampilkan rasa ingin tahu, keinginan untuk tahu lebih banyak, dan tanggapan emosional yang positif untuk belajar.

Berdasarkan definisi yang disampaikan oleh para ahli diatas maka dapat disimpulkan bahwa *student engagement* adalah usaha siswa untuk melibatkan diri secara *behavioral*, *emotional*, dan *cognitive* dalam aktivitas pembelajaran yang bertujuan untuk meningkatkan prestasi belajar siswa dan reputasi sekolah.

2.1.2 Kategori *Student Engagement*

Trowler (2010) membagi student engagement dalam 3 kategori yakni :

a. *Positive Engagement*

Kategori *positive engagement* adalah kategori yang paling tinggi. Pada kategori ini, siswa menghadiri sekolah, berpartisipasi dengan antusias, memiliki minat terhadap pelajaran, dan memenuhi atau melebihi persyaratan dari tugas yang diberikan.

b. *Non Engagement*

Kategori non engagement merupakan kategori yang lebih rendah dari *positive engagement*. Pada kategori ini siswa tidak terlibat dalam pembelajaran dan tidak juga bolos sekolah. Artinya, siswa hanya duduk diam di dalam kelas, mengalami kebosanan dan mengumpulkan tugas secara terlambat.

c. *Negative Engagement*

Kategori yang terakhir adalah *negative engagement*. Pada kategori ini siswa sama sekali tidak peduli dengan pembelajaran yang sedang dijalani, mengganggu proses pembelajaran. Siswa melakukan penolakan dan tidak datang ke sekolah.

2.1.3 Dimensi *Student Engagement*

Trowler (2010) mengemukakan aspek *student engagement* yang terdiri dari tiga dimensi, yaitu :

- a. *Behavioral engagement* yaitu keterlibatan siswa yang ditunjukkan dalam bentuk perilaku. Siswa yang memiliki *behavioral engagement* biasanya menunjukkan perilaku seperti mematuhi norma-norma perilaku seperti kehadiran dan keterlibatan, dan tidak menunjukkan perilaku yang mengganggu

atau negatif. Behavioral engagement yang baik pada siswa ditunjukkan dengan mematuhi norma yang berlaku di sekolah seperti hadir tepat waktu, terlibat dalam pembelajaran dan tidak mengganggu proses pembelajaran.

- b. *Emotional engagement* yaitu keterlibatan siswa yang ditunjukkan dalam bentuk afeksi. Siswa yang memiliki keterlibatan secara emosional biasanya menunjukkan reaksi afeksi seperti minat, kesenangan dan rasa memiliki. *Emotional engagement* yang siswa akan ditunjukkan dengan tertarik menjalani proses belajar, menikmati proses pembelajaran dan memiliki sense of belonging terhadap pembelajaran.
- c. *Cognitive engagement* yaitu keterlibatan siswa yang ditunjukkan dengan menggunakan kognitifnya dalam proses pembelajaran. *Cognitive engagement* yang baik pada siswa akan ditunjukkan dengan usaha siswa untuk memenuhi atau melampaui persyaratan dari tugas yang diberikan dan menikmati tantangan selama proses pembelajaran.

Dari uraian diatas disimpulkan bahwa aspek keterlibatan siswa/*student engagement* terdiri dari 3 dimensi yaitu, dimensi *Behavioral engagement*, *Emotional engagement* dan *Cognitive engagement*. Ketiga aspek yang dikemukakan oleh Trowler (2010) ini peneliti gunakan sebagai penyusunan instrumen dalam mengukur keterlibatan siswa/*student engagement*).

2.1.4 Faktor - Faktor yang Mempengaruhi *Student Engagement*

Gibbs dan Poskitt (2010) menyampaikan faktor-faktor yang mempengaruhi *student engagement*, diantaranya yaitu:

- a. Dukungan Sosial. Dukungan sosial dapat terlihat adanya hubungan orang tua, guru, atau orang-orang disekitarnya dan teman dengan siswa Gibbs dan Poskitt

(2010) dalam literturnya menekankan pentingnya hubungan yang baik antara orang tua, guru dan siswa. Siswa yang menerima bantuan dan dukungan emosional dalam pembelajaran mereka akan memiliki *student engagement* yang baik. Dukungan emosional memberikan kontribusi kuat untuk keberhasilan akademik siswa. Hubungan dan keterkaitan dengan rekan-rekan, guru, teman dan sekolah berkaitan dengan motivasi, keterlibatan dan kehadiran yang pada akhirnya berdampak pada prestasi akademik yang tinggi. Dampak hubungan dan dukungan sosial yang baik pada siswa pada proses dan hasil belajar menunjukkan bahwa hubungan ini merupakan faktor penting dalam mempengaruhi *student engagement*.

- b. *Relational learning*. Penelitian menunjukkan bahwa kelompok sebaya adalah konteks yang penting bagi remaja untuk mengembangkan keyakinan dan perilaku mereka. Menurut Johnson (2008) sekolah yang memberikan kesempatan para siswa untuk memenuhi kebutuhan motivasinya dan berfokus pada pembelajaran kolaboratif cenderung memiliki siswa yang lebih terlibat. Hattie (2009) dalam studinya mengatakan bahwa pengaruh teman sebaya pada pembelajaran menunjukkan dampak positif mempengaruhi proses belajar. Selain peran teman sebaya dalam belajar, memberikan persahabatan dan memberikan umpan balik, dukungan emosional yang teman sebaya berikan juga berpengaruh pada *student engagement* dalam pembelajaran.
- c. Disposisi untuk menjadi seorang pembelajar. Disposisi adalah sikap yang diperoleh melalui pengalaman yang membuat individu cenderung berperilaku dengan cara tertentu. Kurikulum Selandia Baru membahas mengenai siswa yang mampu mengelola dirinya sendiri akan memiliki karakteristik tangguh dan

dapat diandalkan serta kemampuan untuk menghasilkan ide dan cara berpikir baru. Karakteristik ini serupa dengan karakter yang ditampilkan dalam literatur tentang *student engagement* yang tinggi.

- d. Motivasi dan minat belajar. Hattie (2009) dalam penelitiannya terhadap 327 pelajar menunjukkan bahwa motivasi memiliki efek tinggi pada pembelajaran siswa. Hattie (2009). mencatat bahwa motivasi siswa tinggi ketika siswa kompeten, memiliki otonomi yang cukup, menetapkan tujuan yang berharga, mendapatkan umpan balik, dan didukung oleh orang lain. Temuan tersebut jelas menunjukkan hubungan yang kuat antara motivasi dan faktor-faktor lain yang terkait dengan *engagement*.
- e. Agensi pribadi/otonomi kognitif. Tsai, et al (2008) mengatakan bahwa pendekatan pengajaran yang efektif adalah dengan membangun rasa kemampuan dan otonomi siswa termasuk di dalamnya mendengarkan siswa, mengajukan pertanyaan kepada mereka, mengakui keinginan mereka, menanggapi pertanyaan mereka, menyediakan waktu untuk refleksi, mengakui perspektif siswa dan memungkinkan mereka untuk bekerja sendiri. Berkembangnya literatur tentang agensi siswa menekankan perlunya guru untuk mempertimbangkan peran aktif siswa sebagai peserta aktif dan rekan yang dihargai oleh orang dewasa dalam pendidikan.
- f. *Self-efficacy*. Literatur menunjukkan bahwa siswa yang terlibat secara kognitif memiliki rasa percaya diri tentang diri mereka sebagai pelajar yang mampu. hal ini menunjukkan keterkaitan dengan *self-efficacy*. Siswa yang memiliki *self efficacy* yang tinggi berpartisipasi lebih aktif dalam pembelajaran, lebih rajin, bertahan lebih baik, dan menyelesaikan tugas lebih baik daripada siswa yang

memiliki *self-efficacy* yang lebih rendah. *Self efficacy* sangat berpengaruh dalam *student engagement* dan akhirnya akan mempengaruhi pencapaian dan hasil pembelajaran (Gibbs & Poskitt, 2010).

- g. *Orientation Goal*. *Orientation Goal* mempengaruhi upaya siswa dalam tugas-tugas pembelajaran dan mengarahkan fokus tindakan dimasa depan (Hattie, 2009). *Goal* menjadi sangat efektif dalam mewujudkan pembelajaran dan pencapaian, *goal* tersebut harus dipahami dan dapat dicapai serta bermanfaat (Harlen, 2006). *Orientation goal* mengacu pada fokus siswa pada penguasaan tugas yang dihadapi atau pada bagaimana dia melakukan hal tersebut (Martin, 2007). Siswa yang fokus pada goal yang terkait dengan peningkatan kompetensi belajar mereka cenderung termotivasi secara intrinsik, mencari tantangan dan lebih tahan dalam menghadapi kegagalan.
- h. *Academic self-regulated learning*. Regulasi diri akademik berkaitan dengan sejauh mana siswa termotivasi untuk belajar, berpikir tentang pembelajaran mereka, dan secara proaktif menggunakan proses pengaturan diri untuk meningkatkan pembelajaran mereka (Cleary & Zimmerman, 2004). Siswa yang telah diajarkan bagaimana menjalankan proses pengaturan diri dan diberi kesempatan untuk menggunakannya, menunjukkan tingkat keterlibatan dan prestasi yang tinggi (Hattie, 2009).
- i. Djaali mengatakan bahwa faktor internal yang memberikan pengaruh cukup besar terhadap student engagement adalah konsep diri. konsep diri merupakan salah satu faktor internal yang mempengaruhi siswa dalam mencapai suatu hasil belajar yang baik. *Self-concept* adalah pandangan seseorang tentang dirinya sendiri yang menyangkut apa yang ia ketahui dan rasakan tentang perilakunya,

isi pikiran dan perasaannya serta bagaimana perilakunya tersebut berpengaruh pada orang lain dengan terbentuknya konsep diri yang positif dalam diri siswa dan adanya bimbingan dari orang tua yang intensif, siswa akan lebih giat dan lebih bersemangat dalam belajar karena ia tahu bahwa bukan dirinya sendiri saja yang berkeinginan untuk maju, akan tetapi orang tuanya pun demikian.

Dari uraian diatas disimpulkan bahwa faktor yang mempengaruhi keterlibatan siswa/*student engagemen* adalah; dukungan sosial, *relational learning*, disposisi untuk menjadi seorang pembelajar, motivasi dan minat belajar, agensi pribadi/otonomi kognitif, *self-efficacy*, *orientation goal orientation goal*, *academic self-regulated learning* dan *Self-concept*.

2.2 Self-concept

2.2.1 Pengertian Self-concept

Self-concept merupakan gambaran, penilaian, persepsi tentang diri. *Self-concept* berkembang begitu manusia lahir dan terbentuk dari pengalaman dan interaksi dari lingkungan sekitarnya. Individu dengan *self-concept* yang tinggi lebih banyak memiliki pengalaman yang menyenangkan dari pada individu dengan *self-concept* yang rendah, hal ini juga akan berdampak pada kehidupannya nanti (Andriasar, 2015). Berarti setiap orang memiliki komponen dirinya yang saling berkaitan dimana secara keseluruhan akan menggambarkan siapa dirinya. Gambaran tersebut dalam psikologi disebut dengan *self-concept*, yang mempengaruhi afeksi dan motivasi seseorang.

Self-concept pada mulanya berasal dari perasaan di hargai dan tidak di hargai. Perasaan inilah yang menjadi landasan dari pandangan, penilaian, atau bayangan seseorang mengenai dirinya sendiri (Djaali, 2008). Dari uraian di atas

dapat dinyatakan bahwa *self-concept* adalah pandangan, penilaian seseorang mengenai siapa dirinya, dan bagaimana seseorang mampu memahami dirinya. Hal ini sejalan dengan pendapat Ubaedy (2008) yang menjelaskan bahwa *Self-concept* manusia itu ada yang positif dan ada yang negatif dan terbentuk melalui serangkaian pengalaman, pengetahuan, pergaulan, pemahaman hidup (Ubaedy, 2008).

Pandangan seseorang terhadap dirinya terbentuk dari bagaimana dia diperlakukan dalam keluarga, sebab keluarga adalah lingkungan pertama yang membentuk diri seseorang. Hal ini di dukung oleh pendapat Erikson bahwa anak taman kanak-kanak yaitu anak yang berusia 5 sampai 6 tahun berada pada tahap perkembangan yang keempat yaitu tekun dan rendah diri (*industry versus inferiority*) (Essa, 2003). Dengan demikian sangat jelas bahwa *Self-concept* awalnya terbentuk dari lingkungan keluarga. Selanjutnya Patrick mengemukakan bahwa *Self-concept* semua hal yang terkait dengan aspek emosional yang merupakan salah satu dimensi manusia (Matthews, 2000).

Menurut Soemanto (2012) *Self-concept* adalah pikiran atau persepsi seseorang tentang dirinya sendiri, merupakan salah satu faktor penting yang mempengaruhi tingkah laku. Menurut Hurlock (2011), *Self-concept* adalah kesan (*image*) individu mengenai karakteristik dirinya, yang mencakup karakteristik fisik, sosial, emosional, aspirasi dan achievement. Desmita (2017) mengemukakan bahwa *Self-concept* akan memperlihatkan kemandirian siswa dalam belajar. Menurut Rini (2002) *Self-concept* dapat didefinisikan sebagai keyakinan, pandangan dan penilaian seseorang terhadap dirinya.

Djaali, (2008) mengemukakan yang di maksud dengan *Self-concept* adalah pandangan individu tentang dirinya sendiri yang menyangkut apa yang ia ketahui

dan rasakan tentang perilakunya tersebut berpengaruh terhadap orang lain. Jadi, *self-concept* merupakan cara pandang individu terhadap dirinya sendiri. Pandangan tersebut berkaitan dengan apa yang ia ketahui, rasakan tentang perilakunya. Selain itu, *self-concept* juga berkaitan dengan bagaimana perilaku individu berpengaruh terhadap orang lain.

Dari uraian di atas dapat disimpulkan bahwa *self-concept* adalah pandangan dan penilaian individu terhadap dirinya sendiri baik yang bersifat fisik, sosial, maupun psikologis yang dapat di dapat dari hasil interaksinya dengan orang lain.

2.2.2 Faktor-Faktor Yang Mempengaruhi *Self-concept*

Hurlock (2002) menyatakan banyak kondisi dalam kehidupan remaja yang turut membentuk pola kepribadian melalui pengaruhnya pada konsep diri. Beberapa diantaranya sama dengan kondisi pada masa kanak-kanak, tetapi banyak yang merupakan akibat dari perubahan-perubahan fisik psikologis yang terjadi. Menurut Hurlock (2002) Faktor-faktor yang mempengaruhi konsep diri remaja, yaitu:

1. Usia kematangan

Remaja yang matang lebih awal, yang diperlakukan seperti orang yang hampir dewasa, mengembangkan konsep diri yang menyenangkan sehingga dapat menyesuaikan diri dengan baik. Remaja yang matang terlambat, yang diperlakukan seperti anak-anak, merasa salah dimengerti dan bernasib kurang baik sehingga cenderung berperilaku kurang dapat menyesuaikan diri.

2. Penampilan diri

Penampilan diri yang berbeda membuat remaja merasa rendah diri meskipun perbedaan yang ada menambah daya tarik fisik. Tiap cacat fisik merupakan sumber yang memalukan yang mengakibatkan perasaan rendah diri.

Sebaliknya, daya tarik fisik menimbulkan penilaian yang menyenangkan tentang ciri kepribadian dan menambah dukungan sosial.

3. Kepatutan seks

Kepatutan seks dalam penampilan diri, minat, dan perilaku membantu remaja mencapai konsep diri yang baik. Ketidapatutan seks membuat remaja sadar diri dan hal ini memberi akibat buruk pada perilakunya.

4. Nama dan julukan (*labeling*)

Remaja peka dan merasa malu bila teman-teman sekelompok menilai namanya buruk atau bila mereka memberi nama julukan yang bernada cemoohan.

5. Hubungan keluarga

Seorang remaja yang mempunyai hubungan yang erat dengan seorang anggota keluarga akan mengidentifikasikan diri orang ini dan ingin mengembangkan pola kepribadian yang sama. Bila tokoh ini sesama jenis, remaja akan tertolong untuk mengembangkan konsep diri yang layak untuk seksnya.

6. Teman sebaya

Teman-teman sebaya mempengaruhi pola kepribadian remaja dalam dua cara. Pertama, konsep diri remaja merupakan cerminan dari anggapan tentang konsep teman-teman tentang dirinya. Kedua, ia berada dalam tekanan untuk mengembangkan ciri-ciri kepribadian yang diakui oleh kelompok.

7. Kreativitas

Remaja yang semasa kanak-kanak didorong agar kreatif dalam bermain dan dalam tugas-tugas akademis, mengembangkan perasaan individualitas dan identitas yang member pengaruh yang baik pada konsep dirinya. Sebaliknya,

remaja yang sejak awal masa kanak-kanak didorong untuk mengikuti pola yang sudah diakui akan kurang mempunyai perasaan identitas dan individualitas.

8. Cita-cita

Bila remaja mempunyai cita-cita yang tidak realistis, ia akan mengalami kegagalan. Hal ini akan menimbulkan perasaan tidak mampu dan reaksi-reaksi bertahan dimana ia menyalahkan orang lain atas kegagalannya. Remaja yang realistic tentang kemampuannya lebih banyak mengalami keberhasilan daripada kegagalan. Ini akan menimbulkan kepercayaan diri dan kepuasan diri yang lebih besar yang memberikan konsep diri yang lebih baik.

Konsep diri menurut Fitts (Hendriati Agustiani, 2006) dipengaruhi oleh beberapa faktor sebagai berikut.

- a. Pengalaman, terutama pengalaman interpersonal, yang memunculkan perasaan positif dan berharga
- b. Kompetensi dalam area yang dihargai oleh individu dan orang lain.
- c. Aktualisasi diri, implementasi dan realisasi dari potensi yang sebenarnya

Menurut Coopersmith (2010), ada 4 faktor yang berperan dalam pembentukan konsep diri yaitu sebagai berikut.

- a. Faktor kemampuan. Setiap orang mempunyai potensi, oleh sebab itu seseorang harus diberikan peluang agar dapat melakukan sesuatu.
- b. Faktor perasaan berarti. Seseorang yang selalu dipupuk dengan perasaan berarti akan membentuk sikap positif pada dirinya. Sebaliknya, jika seseorang selalu mendapat perlakuan negatif dari oranglain maka akan tumbuh sikap negatif pada dirinya.

- c. Faktor kebajikan. Bila seseorang telah memiliki perasaan berarti, maka akan tumbuh kebajikan dalam dirinya.
- d. Faktor kekuatan. Pola perilaku berkarakteristik positif memberi kekuatan bagi seseorang untuk melakukan perbuatan baik.

Sedangkan Pudjijogyanti (2010) mengemukakan beberapa faktor yang mempengaruhi perkembangan konsep diri sebagai berikut.

a. Peranan citra fisik

Tanggapan mengenai keadaan fisik seseorang biasanya didasari oleh adanya keadaan fisik yang dianggap ideal oleh orang tersebut atau pandangan masyarakat umum. Seseorang akan berusaha untuk mencapai standar di mana ia dapat dikatakan mempunyai keadaan fisik ideal agar mendapat tanggapan positif dari orang lain. Kegagalan atau keberhasilan mencapai standar keadaan fisik ideal sangat mempengaruhi pembentukan citra fisik seseorang.

b. Peranan jenis kelamin

Peranan jenis kelamin salah satunya ditentukan oleh perbedaan biologis antara laki-laki dan perempuan. Masih banyak masyarakat yang menganggap peranan perempuan hanya sebatas urusan keluarga. Hal ini menyebabkan perempuan masih menemui kendala dalam mengembangkan diri sesuai dengan potensi yang dimiliki. Sementara di sisi lain, laki-laki mempunyai kesempatan yang lebih besar untuk mengembangkan potensi yang dimiliki.

c. Peranan perilaku orang tua

Lingkungan pertama dan utama yang mempengaruhi perilaku seseorang adalah lingkungan keluarga. Dengan kata lain, keluarga merupakan tempat pertama dalam pembentukan konsep diri seseorang. Salah satu hal yang terkait dengan

peranan orang tua dalam pembentukan konsep diri anak adalah cara orang tua dalam memenuhi kebutuhan fisik dan psikologis anak.

d. Peranan faktor sosial

Interaksi seseorang dengan orang lain dan lingkungan sekitarnya merupakan salah satu hal yang membentuk konsep diri orang tersebut. Struktur, peran, dan status sosial seseorang menjadi landasan bagi orang lain dalam memandang orang tersebut.

Jalaluddin Rakhmat (2003) juga memberikan pendapatnya tentang faktor-faktor yang mempengaruhi konsep diri. Berikut 2 faktor yang mempengaruhi konsep diri menurut Jalaluddin.

a. Orang Lain

Gabriel Marcel (2003), filsuf eksistensial yang mencoba menjawab misteri keberadaan “The Mystery of Being”, memberikan pendapatnya tentang peranan orang lain dalam memahami diri kita, “*The fact is that we can understand ourselves by starting from the other, or from others, and only by starting from them*”. Kita mengenal orang lain terlebih dahulu untuk mengenal diri sendiri. Konsep diri seseorang dibentuk oleh penilaian orang lain terhadap dirinya. Harry Stack Sullivan (2003) menjelaskan bahwa jika seseorang diterima orang lain, dihormati, dan disenangi karena keadaan dirinya, maka orang tersebut cenderung akan menerima dan menghormati dirinya sendiri. Sebaliknya, jika orang lain meremehkan, menyalahkan, dan menolak seseorang, maka orang tersebut cenderung akan membenci dirinya sendiri. (Rakhmat, 2003) melakukan sebuah penelitian tentang korelasi penilaian orang lain terhadap diri sendiri. Ditemukan hasil bahwa orang yang dinilai baik oleh orang lain

cenderung menilai baik pula dirinya sendiri. Artinya, harga diri orang tersebut sesuai dengan penilaian orang lain.

Tidak semua orang mempunyai pengaruh yang sama terhadap diri seseorang. Orang lain yang paling berpengaruh adalah orang yang paling dekat dengan seseorang tersebut, dan G. H. Mead (Rakhmat, 2003) menyebutnya *significant others*. Ketika seseorang masih kecil, orang terdekat adalah orang tua, saudara, dan orang yang tinggal serumah dengannya di rumah Dewey dan Humber (Jalaluddin Rakhmat, 2003) menamainya *affective others*. *Affective others* adalah orang lain yang di mana kita merasa mempunyai ikatan emosional dengannya.

Senyuman, pujian, penghargaan, dan pelukan dari orang-orang terdekat tersebut menjadikan seseorang menilai positif dirinya sendiri. Sebaliknya, ejekan, cemoohan, dan hardikan dari orang-orang terdekat membuat seseorang menilai negatif dirinya sendiri. Dalam perkembangannya, *significant others* meliputi semua orang yang mempengaruhi perilaku, pikiran, dan perasaan seseorang. Mereka mengarahkan tindakan dan membentuk pikiran seseorang, serta menyentuh seseorang secara emosional.

Seseorang mencoba menghimpun penilaian semua orang yang pernah berhubungan dengannya ketika tumbuh dewasa. Menurut (Rakhmat, 2003), pandangan seseorang tentang keseluruhan pandangan orang lain terhadap orang tersebut disebut *generalized others*. Memandang diri sendiri sebagaimana orang lain memandang berarti mencoba menempatkan diri sebagai orang lain, dan hal ini disebut pula sebagai *role taking*.

b. Kelompok Rujukan (*Reference Group*)

Seseorang tentunya menjadi anggota dari suatu kelompok atau lebih di dalam kehidupan bersosial dan bermasyarakat, seperti kelompok kemasyarakatan, kelompok profesi, dan sebagainya. Setiap kelompok tentu mempunyai aturan masing-masing yang berbeda satu sama lain. Kelompok yang secara emosional mengikat seseorang, dan berpengaruh terhadap pembentukan konsep dirinya dinamakan kelompok rujukan.

Seseorang akan mengarahkan perilaku dan menyesuaikan diri dengan berpandangan pada kelompoknya, seperti aturan yang ada dan ciri dari kelompok tersebut.

Pendapat tentang faktor-faktor eksternal yang mempengaruhi perkembangan konsep diri juga di kemukakan oleh Puspasari (2007) sebagai berikut.

a. Pengaruh Keterbatasan Ekonomi

Lingkungan dengan keterbatasan ekonomi akan menghasilkan permasalahan perkembangan yang berkaitan dengan pertumbuhan aktualisasi diri. Dengan kata lain, kesulitan ekonomi pada seseorang akan menghasilkan konsep diri yang rendah.

b. Pengaruh Kelas Sosial

Pengaruh kelas sosial dapat digambarkan secara sederhana pada kelompok minoritas yang mengalami kesulitan dalam mendapatkan pekerjaan akibat rendahnya pendidikan atau tidak ada kesempatan dalam mendapatkan pekerjaan. Hal tersebut dapat menimbulkan perasaan tertinggal dari peradaban

yang ada. Kemudian mereka cenderung berperilaku melindungi diri dalam mempertahankan haknya.

c. Pengaruh Usia

Pada beberapa individu, konsep diri dapat meningkat atau menurun sesuai kondisi atau pengalaman dari individu itu sendiri. Pada anak yang usianya terbilang muda, konsep diri yang dimiliki terhadap hubungan dengan orang tuanya tergolong positif terutama pada tipe hubungan yang berisi unsur protektif antara orang tua dengan anaknya. Pada usia ini, peran orang tua masih cukup besar masuk ke dalam diri anak. Sedangkan anak dengan usia yang lebih dewasa memiliki deskripsi diri yang akan berbeda antara hubungan dirinya dengan orang tuanya sehingga tingkat intervensi orang tua terhadap anak menjadi terbatas.

Dari uraian di atas, dapat ditarik kesimpulan bahwa faktor-faktor yang mempengaruhi pembentukan dan perkembangan konsep diri seseorang dibedakan menjadi faktor yang berasal dari dalam diri dan faktor eksternal yang berasal dari luar diri. Faktor yang berasal dari dalam diri meliputi usia kematangan, kompetensi, pengalaman, aktualisasi diri, perasaan berarti, kebajikan, citra fisik, jenis kelamin, dan usia. Sedangkan faktor yang berasal dari luar diri meliputi penamplan diri, nama dan julukan (*labeling*), orang tua, faktor sosial, keterbatasan ekonomi, kelas social, kreativitas, dan cita-cita.

2.2.3 Aspek-aspek *Self-concept*

Colhoun dan Acocella (Ghufron & Risnawita, 2010) mengatakan *Self-concept* terdiri dari 3 aspek, yaitu:

1. Pengetahuan

Pengetahuan adalah apa yang individu ketahui tentang dirinya. Individu didalam benaknya terdapat satu daftar yang menggambarkan dirinya, kelengkapan atau kekurangan fisik, usia, jenis kelamin, kebangsaan, psikologis, suku, pekerjaan, agama dan lain-lainnya.

2. Harapan

Pada saat-saat tertentu, seseorang mempunyai suatu aspek pandangan tentang dirinya, Individu juga mempunyai satu aspek pandangan tentang kemungkinan dirinya menjadi apa di masa depan.

3. Penilaian

Di dalam penilaian, individu berkedudukan sebagai penilai tentang dirinya sendiri. Apakah bertentangan dengan (1) "siapakah saya", pengharapan bagi individu ; (2) "seharusnya saya menjadi apa", standar bagi individu. Hasil penilaian tersebut disebut harga diri.

Dariyo, (2017) mengatakan konsep diri terdiri dari 5 aspek yaitu:

1. Aspek Fisiologis

Dalam arti berkaitan dengan unsur-unsur fisik seperti, warna kulit, bentuk tubuh, berat atau tinggi badan, raut muka, memiliki kondisi badan yang sehat, normal/cacat dan lainnya.

2. Aspek Psikologis

Aspek-aspek psikologis meliputi tiga hal yaitu: a) kognisi, kecerdasan, minat dan bakat, kreativitas, kemampuan konsentrasi. b) afeksi, ketahanan dan ketekunan kerja, motivasi berprestasi, toleransi stress. c) konasi, kecepatan dan ketelitian kerja, coping stress, resiliensi. Pemahaman dan penghayatan unsur-

unsur aspek psikologis tersebut akan mempengaruhi penilaian terhadap diri sendiri. Penilaian yang baik akan meningkatkan konsep diri yang positif sebaliknya penilaian yang buruk cenderung akan mengembangkan konsep diri yang negatif.

3. Aspek Psiko-Sosiologis

Pemahaman individu yang masih memiliki hubungan dengan lingkungan sosialnya. Seseorang yang menjalin hubungan dengan lingkungannya dituntut untuk dapat memiliki kemampuan berinteraksi sosial, komunikasi, menyesuaikan diri dan bekerja sama dengan mereka.

4. Aspek Psiko-Spiritual

Kemampuan dan pengalaman individu yang berhubungan dengan nilai- nilai dan ajaran agamanya. Aspek spiritual disebut juga dengan aspek teologi yang bersifat transsendental. Aspek spiritual meliputi 3 unsur yaitu: ketaatan beribadah, kesetiaan.

5. Aspek Psiko-Etika dan Moral

Suatu kemampuan memahami dan melakukan perbuatan berdasar nilai- nilai etika dan moralitas. Oleh karena itu, proses penghayatan dan pengamatan individu terhadap nilai-nilai moral tersebut menjadi sangat penting, karena akan dapat menopang keberhasilan seseorang dalam melakukan kegiatan penyesuaian diri dengan orang lain.

Menurut Berzonsky (Dariyo, 2014) berpendapat bahwa untuk memahami konsep diri seseorang dilihat melalui empat aspek yaitu:

1. Aspek diri fisik (*physical self*), melalui penilaian seseorang terhadap keadaan fisik yang dimilikinya, antara lain: tubuh, pakaian dan benda yang dimilikinya.

2. Aspek diri sosial (*social self*), meliputi peranan sosial yang dimainkan individu dan sejauh mana penilaian individu terhadap performancenya.
3. Aspek diri moral (*moral self*), meliputi nilai-nilai prinsip yang memberikan arti bagi kehidupan individu.
4. Aspek diri psikis (*psychological self*), meliputi pikiran-pikiran, perasaan-perasaan dan sikap individu terhadap dirinya.

Berdasarkan uraian diatas dapat disimpulkan bahwa aspek-aspek konsep diri dalam penelitian ini antara lain adalah: Aspek diri fisik, psikis, sosial, dan moral.

2.2.4 Ciri-Ciri Konsep Diri

Konsep diri terbentuk antara lain karena hasil interaksi individu dengan orang-orang lain yang berarti *significant others* dalam kehidupannya. Interaksi dengan orang-orang lain yang berarti inilah yang sebagian besar mempengaruhi perkembangan konsep diri, sehingga dapat terbentuk konsep diri yang cenderung positif dan negatif pada setiap individu (Tam & Watkins, 1995).

1. Konsep Diri Positif

Konsep diri positif dapat di samakan dengan evaluasi diri positif, penghargaan diri yang positif, perasaan harga diri yang positif, dan penerimaan diri yang positif. Hal ini mempunyai kontribusi besar terhadap afeksi dan motivasi seseorang. Konsep diri yang positif akan menjadi penentu keberhasilan seseorang dalam meraih kesuksesan mereka lebih punya kesiapan mental untuk belajar, lebih punya dorongan yang kuat untuk bekerja dengan giat, lebih tahan dalam mengatasi kesulitan dan lebih mampu mencapai level

prestasi yang tinggi, memiliki motivasi yang tinggi dalam mengembangkan potensinya.

Myers, (1992) mengemukakan bahwa orang yang memiliki konsep diri positif memiliki karakteristik antara lain : yakin akan kemampuannya sendiri mampu menerima penghargaan dan kesalahan dengan senang hati, berani mengambil resiko, percaya diri, tidak rendah diri, bertanggung jawab dan berani mengakui kesalahan dan ketidaktahuan, memiliki empati pada orang lain, optimis pada kompetisi, ingin mencoba permainan baru, suka diskusi dengan topik yang baru, dan mengklarifikasi peristiwa-peristiwa secara komprehensif.

Uraian di atas dapat di simpulkan bahwa orang yang memiliki konsep diri positif memiliki ciri-ciri sebagai berikut: menghargai kemampuan fisik, menyukai penampilan diri, dapat menyesuaikan diri dengan baik terhadap teman dan keluarga, menyukai tantangan, mandiri, bertanggung jawab, dan mengharapkan prestasi terbaik.

2. Konsep Diri Negatif

Burn (1998) mengemukakan bahwa konsep diri negatif sama dengan evaluasi diri yang negatif, membenci diri, perasaan rendah diri, dan tiadanya perasaan menghargai pribadi dan penerimaan diri, orang yang tidak menerima dirinya sendiri cenderung tidak menerima orang lain (1998). Berarti anak yang memiliki konsep diri negatif akan mengembangkan penyesuaian sosial yang kurang baik, mengalami perasaan yang tidak menentu, inferioritas, menggunakan banyak mekanisme pembelaan, dan memiliki level harga diri yang rendah. Ciri- ciri orang yang memiliki konsep diri rendah adalah tidak percaya diri, cenderung berharap yang paling buruk, kurang berusaha keras

dalam tugas-tugasnya, terutama tugas- tugas yang penuh tantangan, kurang sukses dalam karir dan hubungannya dengan orang lain. Konsep diri negatif akan berpengaruh pada munculnya emosi negative seperti yang di tunjukkan dalam sikap kesedihan, tekanan, dan depresi.

Seseorang yang memiliki konsep diri negatif sering menemukan pengalaman yang negatif, hampir dalam sepanjang kehidupannya. Akibat pengaruh negatif ini menyebabkan mereka menjadi tertutup, lebih defensif dan hati-hati dalam kehidupan, cenderung mengalami kegagalan akademis, memiliki harga diri yang rendah, lebih kaku dan memiliki aspirasi yang kurang realistis.

Uraian di atas dapat di simpulkan bahwa orang yang memiliki konsep diri negatif memiliki ciri-ciri sebagai berikut: kurang menghargai kemampuan fisik, kurang menyukai penampilan diri, kurang dapat menyesuaikan diri terhadap teman dan keluarga, kurang menyukai tantangan, tidak mandiri, kurang bertanggung jawab, dan tidak mengharapkan prestasi terbaik.

2.3 Family Support

2.3.1 Pengertian Family Support

Chaplin (2001) mendefinisikan dukungan/ *support* adalah mengadakan atau menyediakan sesuatu untuk memenuhi kebutuhan orang lain. Lebih lanjut dijelaskan bahwa memberikan dorongan atau pengobaran semangat dan nasihat kepada orang lain dalam satu situasi pembuat keputusan. Sementara itu, definisi keluarga/ *family* menurut Chaplin (2001) adalah satu kelompok individu yang terkait oleh ikatan perkawinan/ darah, secara khusus mencakup seorang ayah, ibu dan anak. Lebih luas lagi ia menyebutkan bahwa keluarga juga dapat dikatakan

sebagai satu kelompok pribadi yang hidup bersama-sama dalam satu rumah tangga. Dengan demikian dapat disimpulkan bahwa dukungan keluarga adalah memberikan dorongan/ semangat/ nasihat/ pengobaran semangat dalam satu situasi pembuatan keputusan oleh satu kelompok individu yang terikat perkawinan atau darah secara khusus, mencakup seorang ayah, ibu, dan anak.

Sarwono (2004), mengemukakan bahwa dukungan keluarga atau *family support* adalah suatu upaya yang diberikan kepada orang lain, baik moril maupun materil untuk memotivasi orang tersebut dalam melaksanakan kegiatan. Menurut Setiadi (2008), dukungan keluarga merupakan penerimaan keluarga terhadap anggotanya yang diwujudkan dalam sikap dan tindakan. Anggota keluarga dipandang sebagai bagian yang tidak terpisahkan dalam lingkungan keluarga.

Menurut Friedmen (2010) Family Support merujuk pada dukungan yang dirasakan oleh anggota keluarga dan dapat diakses (Anggota keluarga menerima dukungan serta pendukung siap untuk memberikan bantuan dan juga pertolongan jika dibutuhkan). Dukungan keluarga dapat berasal dari dalam keluarga seperti dukungan dari pasangan, orang terdekat, atau keluarga besar (dalam jaringan sosial keluarga). Jaringan sosial keluarga merupakan jaringan anggota keluarga yang dimiliki oleh keluarga itu sendiri seperti saudara.

Family support juga diartikan sebagai suatu proses hubungan antar keluarga dan lingkungannya. Tiga dimensi interaksi sosial yang bersifat timbal balik (Sifat dan frekuensi dari hubungan timbal balik), komunikasi yang terjaga, serta keterlibatan emosional perasaan keakraban dan rasa percaya terhadap anggota keluarga. Dukungan keluarga merupakan proses yang terjadi selama masa hidup, dengan sifat dan tipe dukungan yang bervariasi pada masing-masing tahap siklus

kehidupan keluarga. Dukungan keluarga memungkinkan keluarga berfungsi dengan penuh kompetensi dan sumber. Hal tersebut meningkatkan adaptasi dan kesehatan keluarga (Friedman 2010).

Maka dapat dipahami *family support* atau dukungan keluarga adalah keluarga mendukung setiap kegiatan yang dilakukan siswa dengan melibatkan setiap kegiatan yang dilakukan.

2.3.2 Jenis-Jenis *Family Support*

Sarafino (2011) menyebutkan bahwa dukungan sosial keluarga dapat dibedakan menjadi 5 jenis, yaitu:

1. Dukungan emosional (*emotional support*).

Melibatkan ungkapan rasa empati dan perhatian terhadap individu, sehingga individu itu merasa nyaman, dicintai dan diperhatikan. Dukungan ini meliputi perilaku seperti memberikan perhatian dan afeksi serta bersedia mendengarkan keluh kesah orang lain.

2. Dukungan penghargaan (*esteem support*).

Melibatkan ekspresi yang berupa pernyataan setuju dan penilaian positif terhadap ide-ide, perasaan dan performa orang lain. Dukungan ini akan membantu membangun perasaan menghargai terhadap diri sendiri pada individu dan menghargai kompetensinya.

3. Dukungan instrumental (*instrumental support*).

Melibatkan bantuan langsung, misalnya yang berupa bantuan finansial atau bantuan dalam mengerjakan tugas-tugas tertentu.

4. Dukungan informasi (*informational support*).

Dukungan yang bersifat informasi ini dapat berupa saran, pengarahan dan umpan balik tentang bagaimana cara memecahkan persoalan.

5. Dukungan jaringan (*network support*).

Menyediakan suatu perasaan keanggotan dalam sebuah kelompok orang-orang yang berbagai kepentingan dan aktivitas sosial.

Berdasarkan uraian diatas, dapat disimpulkan bahwa jenis dukungan keluarga terdiri atas dukungan nyata, dukungan pengharapan, dukungan emosional, dukungan penghargaan, dukungan instrumental, dukungan informasi dan dukungan jaringan.

2.3.3 Faktor yang Mempengaruhi *Family Support*

Faktor yang mempengaruhi dari dukungan keluarga menurut hasil penelitian yang dilakukan oleh Firmansyah (2017) menunjukkan ada beberapa faktor yang mempengaruhi dari dukungan keluarga, yakni :

1. Pengetahuan : Analisis penelitian didapatkan bahwa proporsi keluarga yang memiliki tingkat pengetahuan baik tidak begitu jauh dengan keluarga yang memiliki tingkat pengetahuan sedang, hal ini disebabkan karena adanya tingkat pendidikan, usia dan pekerjaan yang berbeda. Tingkat pendidikan, usia dan pekerjaan berpengaruh pada pengalaman dan paparan dari informasi yang diterima keluarga.
2. Spiritual : Analisis peneliti mengenai spiritual keluarga cenderung terbentuk dari agama yang dianut oleh masyarakat setempat, terbentuknya spiritual membuat akumulasi nilai tertinggi dari spiritual keluarga adalah memiliki keyakinan bahwa penyakit yang diderita adalah kehendak tuhan dan nilai

terendah didapatkan dari spiritual keluarga yaitu memberikan keyakinan kepada anggota keluarga untuk selalu menjaga kesehatan mereka.

3. Emosional Keluarga : Faktor emosional memiliki arti bagaimana keluarga dalam memecahkan masalah yang dihadapi, hal tersebut dipengaruhi dengan adanya perbedaan usia, tingkat pendidikan dan pekerjaan yang berbeda-beda.
4. Tingkat Ekonomi : Tingkat penghasilan dari keluarga dan juga ekonomi keluarga berpengaruh terhadap bagaimana keluarga memberikan dukungan, terutama finansial, keluarga yang memiliki penghasilan diatas rata-rata cenderung memiliki nilai skor yang lebih tinggi dalam memberikan dukungan.
5. Latar Belakang Budaya : Seimbangnyanya dari proporsi latar belakang budaya keluarga menunjukkan bahwa keluarga mampu memodifikasi budaya turun temurun dimana budaya tersebut berhubungan dengan pemeliharaan kesehatan keluarga (Firmansyah, Lukman, and Mambangari 2016).

Dari uraian diatas disimpulkan bahwa faktor yang mempengaruhi *family support* terdiri dari 5 faktor yaitu, pengetahuan, spritual, emosional keluarga, tingkat ekonomi, dan latar belakang budaya. Kelima faktor yang mempengaruhi *family support*.

2.3.4 Aspek Family Support

Menurut Sarafino (Bhochhibhoya, 2017) terdapat empat aspek dukungan keluarga yaitu:

1. Dukungan emosional (*Emotional Support*)

Dukungan ini merujuk pada rasa empati, kepedulian, perhatian, hal positif dan semangat yang diterima individu sehingga individu merasakan kenyamanan dan dicintai. Pada aspek dukungan emosional ditandai dengan; siswa merasa

mendapatkan adanya partisipasi orang tua saat anak mengerjakan PR dan menghadapi keadaan-keadaan sulit disekolahnya, memberikan semangat dalam belajar, dan menciptakan suasana belajar yang nyaman dirumah.

2. Dukungan Penghargaan (*Esteem Support*)

Dukungan ini merujuk pada kesediaan orang tua dalam meluangkan dan menghabiskan waktunya bersama anak sehingga dengan demikian anak merasa bahwa dirinya adalah bagian dari keluarga, orang tua/keluarga yang memberikan dukungan penghargaan senantiasa memberikan reward dan punishment pada anak dalam proses disekolahnya.

3. Dukungan Instrumental (*Tangible or Instrumental Support*)

Dukungan ini merujuk pada bantuan atau pertolongan secara langsung berupa bantuan fasilitas atau materi yang diterima oleh siswa, ditandai dengan; menyediakan fasilitas belajar, seperti ruangan belajar tersendiri dirumah, penyediaan alat belajar, seperti alat tulis, buku dan lain-lain.

4. Dukungan Informasional (*Informational Support*)

Dukungan ini merujuk pada penerimaan nasihat, arahan, saran dan umpan balik mengenai apa yang dilakukan oleh siswa, ditandai dengan perilaku mensupport dalam hal; pengaturan waktu belajar dan cara mengatasi kesulitan.

Selanjutnya menurut Taylor (2012) dukungan keluarga memiliki 3 aspek yaitu:

1. Dukungan informasional

Ditandai dengan pemberian nasehat atau informasi kepada orang lain guna membantu individu memutuskan pilihan terbaiknya.

2. Dukungan instrumental

Ditandai dengan pemberian pelayanan dan bantuan finansial kepada orang lain.

3. Dukungan emosional

Ditandai dengan pemberian kehangatan dan pengayoman kepada orang lain.

Berdasarkan pendapat beberapa ahli tentang aspek dukungan keluarga diatas, maka disimpulkan peneliti menggunakan aspek-aspek dukungan emosional (*emotional support*), dukungan penghargaan (*esteem support*), dukungan instrumental (*tangible or instrumental support*), dukungan informasional (*informational support*) sebagai dasar dalam menyusun skala dukungan keluarga.

2.4 Kerangka Konsep

2.4.1 Pengaruh *Self-concept* terhadap *Family Support*

Keluarga merupakan unit terkecil dalam masyarakat. Keluarga menempati posisi diantara individu dan masyarakat, sehingga berpengaruh terhadap perkembangan individu didalam keluarga. Antara individu satu dengan yang lainnya tidak dapat dipisahkan, sehingga antar anggota keluarga saling memberi dukungan. Dukungan yang diberikan keluarga memiliki beberapa keuntungan; keuntungan pertama adalah memenuhi kebutuhan individu, dan keuntungan yang kedua adalah memenuhi kebutuhan masyarakat. Dukungan seperti ini disebut dukungan keluarga (*family support*).

Family support didefinisikan oleh Gottlieb sebagai konfirmasi verbal dan non verbal, saran, bantuan yang nyata atau tingkah laku yang diberikan oleh orang-orang yang akrab dengan subyek didalam lingkungan keluarganya. Pendapat yang senada di ungkapkan oleh Sarason, yang mengatakan bahwa dukungan keluarga adalah keberadaan, kesediaan, kepedulian dari orang-orang yang di andalkan, menghargai, menyayangi.

Sebagai suatu sistem, keluarga mempunyai anggota yaitu ayah, ibu dan anak atau semua individu yang tinggal di dalam rumah tangga tersebut. Anggota keluarga tersebut saling berinteraksi, interelasi dan interdependensi untuk mencapai tujuan bersama. Keluarga dipandang sebagai suatu kesatuan dari sejumlah anggota keluarga berada dalam satu ikatan dan saling mempengaruhi.

Sebagai suatu system fungsi keluarga tidak dapat berjalan secara baik jika anggota keluarga memiliki *Self-concept* yang negatif, seperti perilaku individu yang peka terhadap kritik, responsif terhadap pujian, krisis berlebihan, cenderung merasa tidak disenangi orang lain, serta bersikap pesimis terhadap tantangan dan persaingan. Dalam menghadapi anggota keluarga yang berperilaku seperti tersebut diatas akan sulit memberikan support, karena apapun yang dilakukan keluarga pasti tidak akan direspon secara positif.

Sebaliknya jika anggota keluarga memiliki *Self-concept* yang positif. Seseorang dengan konsep diri positif cenderung lebih mudah beradaptasi pada berbagai situasi. Ia melihat berbagai hal dari sisi positif. Bahkan, hal yang buruk pun dipandang memiliki hikmah dan bukan merupakan akhir. Konsep diri ini lebih optimis, percaya diri, serta selalu berpikir ada sesuatu yang dapat dipecahkan. Adapun contoh dari konsep diri positif adalah sebagai berikut: a). menganggap orang lain sama dengan diri. b). merasa yakin dapat mengatasi berbagai masalah. c). dapat menerima pujian tanpa malu. d). mempunyai kesadaran bahwa orang lain memiliki keinginan, perasaan, serta perilaku yang belum tentu bisa diterima seluruh masyarakat. e). kemampuan dan keinginan untuk terus memperbaiki diri.

Anak yang memiliki *Self-concept* positif akan terlihat dari perilaku yang tenang, tidak temperamental, karena emosi dianggap sebagai inti dari

pengembangan konsep diri. Hasil penelitian Brown Geoffrey L. et all. (2019) menunjukkan bahwa anak-anak yang temperamental akan memengaruhi pengasuhan dyadic dari orang tuanya. Karena temperamental berkaitan dengan konsep diri, keberadaan anak yang memiliki konsep diri negative akan berpengaruh terhadap dukungan dari keluarga.

Dengan karakteristik individu yang memiliki *Self-concept* positif akan mempermudah mendapat dukungan keluarga (*family support*) dari para anggota keluarga yang lain.

2.4.2 Pengaruh *Family Support* terhadap *Student Engagement*

Student engagement dapat ditunjukkan saat siswa mampu melibatkan dirinya dengan sekolah maka siswa dapat memperlihatkan tingkat perhatian, usaha, presistensi, emosi positif, serta komitmen dalam proses belajarnya. Reeve & Tseng (2011) mengemukakan bahwa *student engagement* adalah perilaku yang memfokuskan perhatian, usaha, ketekunan, minat dan antusiasme terhadap tugas. *Student engagement* juga mampu mengurangi masalah perilaku emosional seperti kemarahan, kecemasan, dan kebosanan. Appelton, et.al (2008) mengemukakan bahwa *student engagement* di lingkungan tempat belajar sangatlah penting, penyebab utama banyaknya individu yang merasa bosan, tidak termotivasi hingga sama sekali tidak ingin terlibat dengan proses belajar yang pada akhirnya perilaku tersebut membuat mereka terlepas (tidak terlibat) dari aspek akademis dan lingkungan hidup sosial dalam proses belajar.

Student engagement dipengaruhi oleh hubungan yang suportif dari orangtua kepada siswa (Bempechat & Shernoff, 2012). Dari sisi perkembangan sendiri memang keberadaan orangtua dapat memberi dampak positif bagi kompetensi

sosial dan output perkembangan lainnya, yang tentunya dipengaruhi oleh kelekatan yang stabil dan kuat antara orangtua dan anak sejak ia dilahirkan hingga ia menjejak masa remaja serta dewasa (Bempechat & Shernoff, 2012). Kemudian menurut Estell dan Perdue dibandingkan dukungan teman sebaya dan guru, dukungan orangtua yang ada sejak anak masih kecil ternyata dapat memberi dampak yang signifikan terhadap keterlibatan siswa remaja di sekolah (Estell & Perdue, 2013).

2.4.3 Pengaruh *Self-concept* terhadap *Student engagement*

Fredricks et al, (2004) mendefinisikan *student engagement* melalui tiga dimensi yaitu *emosional engagement* (ketertarikan, kegembiraan, rasa memiliki), *behavioral engagement* (partisipasi, tidak adanya perilaku yang mengganggu dan perilaku yang negatif) dan *cognitif engagement* (seperti usaha siswa untuk menyelesaikan tugas dan strategi yang di gunakan dalam belajar). Sedangkan menurut Chapman, (2003) yaitu *student engagement* merupakan kemauan untuk berpartisipasi dalam kegiatan rutin sekolah dengan indikator kognitif, perilaku dan afektif dalam melaksanakan tugas-tugas belajar tertentu.

Salah satu faktor internal yang memberikan pengaruh cukup besar terhadap *student engagement* adalah konsep diri. Konsep diri merupakan salah satu faktor internal yang mempengaruhi siswa dalam mencapai suatu hasil belajar yang baik. Konsep diri adalah pandangan seseorang tentang dirinya sendiri yang menyangkut apa yang ia ketahui dan rasakan tentang perilakunya, isi pikiran dan perasaannya serta bagaimana perilakunya tersebut berpengaruh pada orang lain dengan terbentuknya konsep diri yang positif dalam diri siswa dan adanya bimbingan dari orang tua yang intensif, siswa akan lebih giat dan lebih bersemangat dalam belajar

karena ia tahu bahwa bukan dirinya sendiri saja yang berkeinginan untuk maju, akan tetapi orang tuanya pun demikian (Djaali, 2011).

Seseorang yang memiliki konsep diri yang baik atau positif akan lebih bersikap optimis dan antusias terhadap sesuatu yang di lakukan, berani menghadapi hal-hal baru, tidak takut apabila mengalami kegagalan serta akan merasa penuh percaya diri. Hal ini dapat di artikan, apabila siswa memiliki konsep diri yang baik, maka siswa tersebut akan lebih sering terlihat aktif dalam setiap kegiatan pembelajaran karena ia merasa antusias dan tidak takut untuk mencoba setiap tantangan yang akan di berikan oleh guru (Urfa, 2016).

Pernyataan tersebut di perkuat dengan adanya pendapat Hamachek sebagaimana yang di kutip oleh Rijal Abdillah (2011) menyatakan bahwa konsep diri merupakan kunci untuk membangun komunikasi terbuka antara guru dan murid sehingga mampu menciptakan partisipasi aktif antara keduanya dalam kegiatan belajar mengajar. Menurut teori tersebut seorang siswa pasti mempunyai konsep diri. Konsep diri ini terbentuk dari pandangan para siswa bersangkutan tentang kemampuannya dalam pelajaran di sekolah (Abdillah, 2011).

Penelitian yang di lakukan oleh Joseph Terence W, (2009) Data yang dihasilkan cukup signifikan Terdapat korelasi positif yang kuat ($r(52) = 0,68, p < 0,001$) di temukan antara variabel dependen (konsep diri) dan variabel independen (keterlibatan untuk seluruh populasi). Penelitian selanjutnya yang di lakukan oleh Galugu & Samsinar, (2019) Penelitian ini di lakukan dengan menggunakan analisis uji interaksi atau yang di kenal dengan *moderated regression analysis (MRA)*. Berdasarkan uji hipotesis dapat di simpulkan bahwa dukungan guru dan konsep diri berkorelasi positif terhadap tingkat keterlibatan siswa di sekolah.

Selain itu, konsep diri berfungsi sebagai variabel moderator. Dukungan guru terutama dukungan emosional dapat meningkatkan konsep diri yang lebih positif. Hal ini dikarenakan konsep diri yang positif mendorong pengaturan diri siswa, motivasi berprestasi, dan perasaan senang. lalu variabel moderator menunjukkan melalui konsep diri diketahui bahwa koefisien determinasinya 72,3%. Artinya variabel moderator seperti konsep diri siswa memperkuat hubungan antara dukungan guru dengan keterlibatan siswa di sekolah.

Pernyataan tersebut di dukung dengan pendapat desmita bahwa dengan memiliki konsep diri yang baik atau positif seseorang akan bersikap optimis, berani mencoba hal-hal baru, merasa antusias dan penuh percaya diri. Sebaliknya, semakin jelek atau negatif konsep diri, maka seseorang akan bersikap pesimis, tumbuh rasa tidak percaya diri, takut gagal dan tidak berani mencoba hal-hal baru. Sehingga konsep diri yang dimiliki siswa akan mempengaruhi bagaimana cara siswa tersebut berperilaku atau bertindak. Semakin positif gambaran yang dimiliki siswa, maka siswa akan semakin terlibat aktif dalam proses pembelajaran. Dan sebaliknya, semakin negatif gambaran yang dimiliki siswa, maka siswa akan semakin pasif dalam proses pembelajaran.

Konsep diri siswa yang memahami tentang dirinya atau kepribadiannya maka siswa tersebut akan mengetahui kelebihan dan kekurangannya. Sehingga siswa akan lebih mudah dalam melakukan interaksi baik dengan guru maupun teman, kemudian akan timbul keterlibatan khususnya dalam proses pembelajaran. Dengan demikian, konsep diri terhadap keterlibatan siswa sebesar 59,9% secara tidak langsung berpengaruh terhadap keterlibatan siswa dalam pembelajaran (Urfa, 2016). Konsep diri merupakan gambaran, penilaian, persepsi tentang diri. Konsep

diri berkembang begitu manusia lahir dan terbentuk dari pengalaman dan interaksi dari lingkungan sekitarnya. Individu dengan konsep diri yang tinggi lebih banyak memiliki pengalaman yang menyenangkan dari pada individu dengan konsep diri yang rendah, hal ini juga akan berdampak pada kehidupannya nanti (Fitri Andriasar, 2015).

Konsep diri yang positif ditandai dengan siswa yang fokus dalam proses belajar. Dari perilaku siswa kita bisa melihat jika konsep diri siswa positif, siswa tidak bermain handphone saat pelajaran berlangsung, dari kognitif kita bisa melihat jika konsep diri siswa yang positif di tandai dengan siswa lebih paham dengan materi yang di sampaikan oleh gurunya dan dari emosional siswa kita bisa melihat jika konsep dirinya positif siswa sangat senang menerima pelajaran yang diberikan oleh gurunya.

Berdasarkan pemaparan teori tersebut, maka peneliti menyimpulkan bahwa terdapat hubungan antara konsep diri terhadap *student engagement*. Semakin tinggi konsep diri yang dimiliki siswa, maka siswa akan lebih terlibat secara aktif dalam pembelajaran.

2.4.4 Pengaruh *Self-concept* Terhadap *Student Engagement* Terhadap *Family Support* Sebagai Variabel Mediasi

Dalam dunia pendidikan masih banyak ditemukan berbagai permasalahan yang tidak kunjung usai seperti prestasi rendah, sulit belajar, masalah perilaku dan emosi, yang mana dapat berujung pada putus sekolah. Seperti pada hasil penelitian terdahulu yang menemukan bahwa kebanyakan siswa justru merasa bosan dan terasingkan saat disekolah, bahkan di antara mereka sampai berhenti bersekolah (Larson & Richards, dalam Shernoff dkk., 2013).

Permasalahan pendidikan yang ditemukan di SMA ini dapat ditinjau sebagai masalah keterlibatan (adanya *disengagement*) siswa terhadap sekolahnya. Keterlibatan siswa terhadap sekolahnya yang meliputi dimensi kognitif, perilaku, dan emosi dapat disebut dengan istilah *student engagement*.

Student engagement dapat ditunjukkan saat siswa mampu melibatkan dirinya dengan sekolah maka siswa dapat memperlihatkan tingkat perhatian, usaha, presistensi, emosi positif, serta komitmen dalam proses belajarnya (Skinner dkk., dalam Handelsman dkk., 2005)

Keterlibatan siswa kepada sekolahnya dapat menjadi prediktor yang signifikan untuk meneruskan motivasi dan komitmen dalam performa belajar di jenjang perkuliahan (Shernoff, et.al 2003). Sebaliknya, jika siswa tidak mampu terlibat dengan sekolahnya, kemungkinan besar dapat mengalami kegagalan mendapatkan nilai yang baik, tidak lulus dalam kursus, atau tidak mendapatkan penghargaan langsung lainnya yang berkaitan dengan kesuksesan dalam tugas sekolah (Davis & McPartland, 2012). Pada kasus jangka panjang, masalah pada *student engagement* dapat berujung pada putus sekolah (Reschly & Christenson, 2012).

Sebagai salah satu pencegah meningkatnya angka putus sekolah, *student engagement* dapat dipengaruhi oleh faktor kontekstual di luar sekolah, salah satunya yaitu keluarga (*Comittee on Increasing High School Students' Engagement and Motivation to Learn*, 2014).

Lebih jauh lagi, seperti yang disampaikan Bempechat dan Shernoff, *student engagement* dipengaruhi oleh hubungan yang suportif dari orangtua kepada siswa

(Bempechat & Shernoff, 2012). Dari sisi perkembangan sendiri memang keberadaan orangtua dapat memberi dampak positif bagi kompetensi sosial dan output perkembangan lainnya, yang tentunya dipengaruhi oleh kelekatan yang stabil dan kuat antara orangtua dan anak sejak ia dilahirkan hingga ia menjejak masa remaja serta dewasa (Bempechat & Shernoff, 2012). Kemudian menurut Estell dan Perdue (2013) dibandingkan dukungan teman sebaya dan guru, dukungan orangtua yang ada sejak anak masih kecil ternyata dapat memberi dampak yang signifikan terhadap keterlibatan siswa remaja dsekolah (2013).

Menurut Curtis, selama masa belajar, orangtua diharapkan dapat mendukung anak remajanya seperti membantu membuat jadwal belajar, mempersiapkan bahan pelajaran, berkamuikasi dengan guru mengenai performa belajar anaknya, dan memberikan serta memperkuat semangat belajar anak (Curtis, dalam Stevens & Borup, 2015).

Performa belajar anaknya, dan memberikan serta memperkuat semangat belajar anak (Curtis, dalam Stevens & Borup, 2015). bentuk dukungan yang diberikan orangtua saat para siswa berada di rumah nampaknya belum cukup memenuhi kebutuhan para siswa untuk terlibat dengan sekolahnya. Dari penelitian terdahulu, orangtua yang memberikan dukungan kepada anak remajanya secara otonomi dan terlibat dalam pekerjaan sekolah (seperti berbicara tentang sekolah anak dan membantu mereka mengatasi kesulitan) mampu menginternalisasi nilai agar anak bersekolah dengan baik, sebagaimana yang ditunjukkan ketika mereka mengerjakan tugas rumah secara rutin, menikmati pekerjaan sekolahnya dan melakukan yang terbaik untuk kesuksesan mereka di sekolah (Grolnick & Ryan, 2019). Selain itu, orangtua yang mendukung dan menyemangati anaknya saat

belajar dirumah berdampak pada pencapaian *Self-concept* (konsep diri) yang lebih tinggi, memiliki motivasi yang lebih besar, dan memiliki sikap yang lebih positif.

Lebih jauh lagi, rendahnya dukungan dari orangtua dapat berdampak pada rendahnya *Self-concept* anak remaja (Van Roekel, dalam Ruholt, Gore, & Duker, 2015). Siswa yang tidak mendapatkan dukungan dari keluarga akan menjadi individu yang kurang mampu mengembangkan *Self-concept* secara lebih baik. Pentingnya peranan orang tua memiliki pengaruh dalam meningkatkan *Self-concept* siswa, karena siswa merasa senantiasa didukung dan disupport oleh orang tuanya. Selanjutnya dalam lingkungan sekolah, orangtua yang menjalin hubungan kerja sama dengan sekolah anak remajanya dapat memberikan pesan penting pada anak seperti tentang pentingnya pendidikan, dapat memberikan solusi konstruktif tentang masalah akademik, dan mendorong anak untuk memberi keputusan bijak dalam hal pendidikan (Berk, 2012).

2.5 Kerangka Penelitian

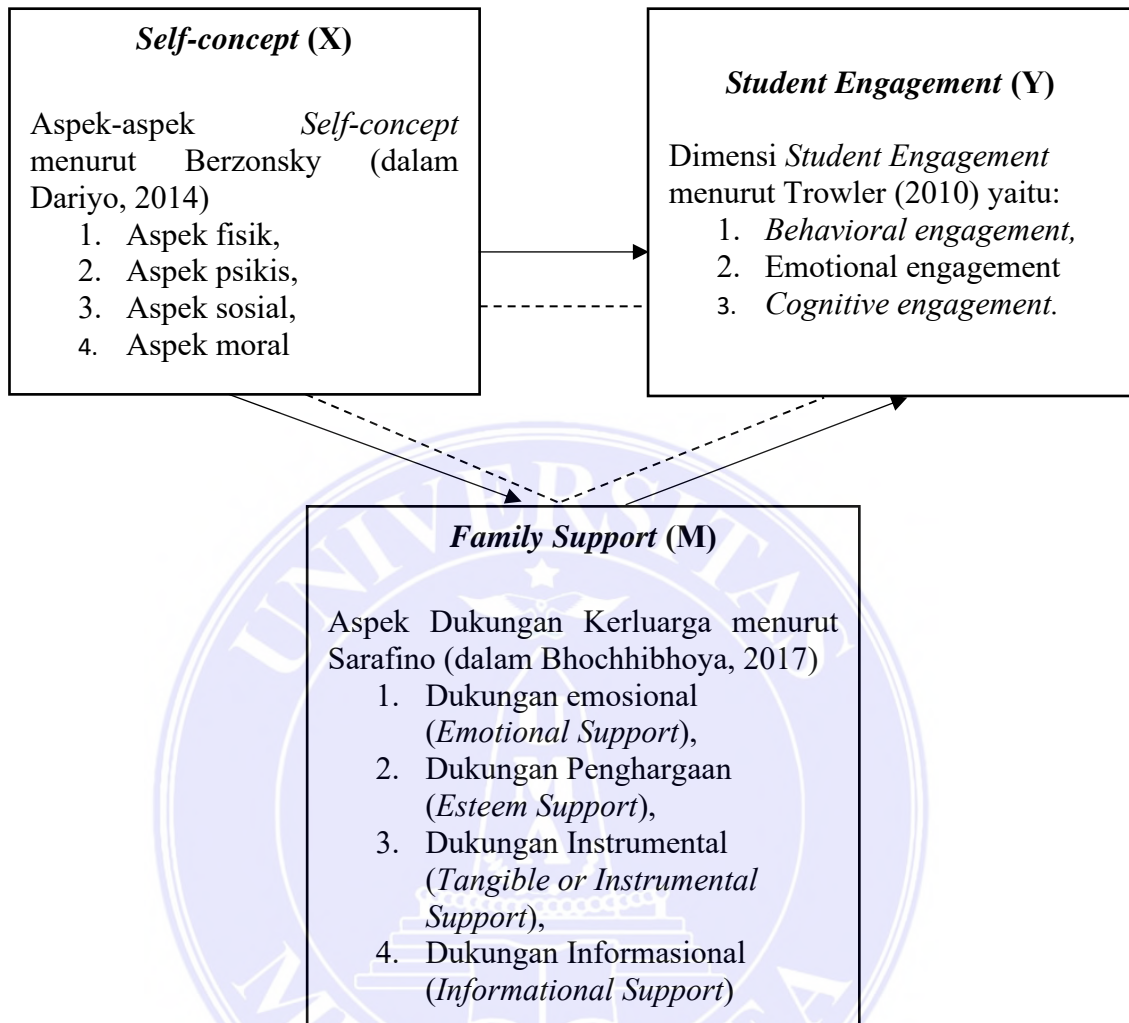

Gambar 2.1 Kerangka Konseptual

BAB III

METODE PENELITIAN

3.1. Tipe Penelitian

Pada dasarnya metode penelitian merupakan cara untuk menyimpulkan, menyusun dan menganalisis data tentang masalah yang menjadi objek peneliti. Penelitian ini menggunakan metode kuantitatif. Metode penelitian kuantitatif menurut Sugiyono (2012) adalah metode penelitian yang berlandaskan pada filsafat positivisme, digunakan untuk meneliti populasi atau sampel tertentu, pengumpulan data menggunakan instrumen penelitian, analisis data bersifat kuantitatif atau statistik, dengan tujuan untuk menguji hipotesis yang telah ditetapkan.

3.2. Identifikasi Variabel-variabel Penelitian

Variabel-variabel dalam penelitian ini adalah *Self-concept*, *student engagement*, dan *family support*. Adapun fungsi masing-masing variabel tersebut adalah sebagai berikut:

- a. Variabel tergantung : *Student Engagement*
- b. Variabel bebas : *Self-concept*
- c. Variabel mediasi : *Family Support*

3.3. Definisi Operasional

3.3.1 *Student Engagement*

Student engagement adalah usaha siswa untuk melibatkan diri secara *behavioral*, *emotional*, dan *cognitive* dalam aktivitas pembelajaran yang bertujuan untuk meningkatkan prestasi belajar siswa dan reputasi sekolah. Untuk mengukur *student engagement* digunakan skala *student engagement* berdasarkan dimensi *Student Engagement* menurut Trowler (2010) yaitu; 1. *Behavioral engagement*, 2.

Emotional engagement dan 3. *Cognitive engagement*. Semakin tinggi skor *student engagement* maka menunjukkan bahwa siswa memiliki *student engagement* yang baik, dan sebaliknya.

3.3.2 *Self-concept*

Self-concept adalah pandangan dan penilaian individu terhadap dirinya sendiri baik yang bersifat fisik, sosial, maupun psikologis yang di dapat dari hasil interaksinya dengan orang lain. Untuk mengukur *Self-concept* digunakan aspek-aspek *Self-concept* menurut teori Acocella (Ghufron & Risnawita, 2010) dan Dariyo, (2017). aspek-aspek, yaitu aspek diri fisik, psikis, sosial, dan moral.

3.3.3 *Family Support*

Family support atau dukungan keluarga adalah keluarga mendukung setiap kegiatan yang dilakukan siswa dengan melibatkan setiap kegiatan yang dilakukan. Untuk mengukur *family support* digunakan skala *family support* yang disusun Aspek Dukungan Kerluarga menurut Sarafino (Bhochhibhoya, 2017) yaitu; 1. Dukungan emosional (*Emotional Support*), 2. Dukungan Penghargaan (*Esteem Support*), 3. Dukungan Instrumental (*Tangible or Instrumental Support*), 4. Dukungan Informasional (*Informational Support*)

3.4 Populasi dan Sampel

3.4.1 Populasi

Populasi merupakan sekelompok dari subjek yang hendak kita berikan generalisasi berdasarkan pada hasil dari penelitian (Azwar, 2017). Sehingga, dapat dikatakan bahwa populasi merupakan keseluruhan dari subjek penelitian yang akan kita jadikan sebagai wilayah untuk generalisasi, dimana subjek penelitian tersebut akan diukur dan diteliti (Sugiyono, 2019). Untuk itu, populasi dalam penelitian ini

ialah siswa SMA Negeri 5 Binjai yang berjumlah 964 siswa. Terdiri dari kelas X berjumlah 352 dengan jumlah 10 ruangan, kelas XI berjumlah 234 dengan jumlah 7 ruangan, kelas XII berjumlah 378 dengan jumlah 11 ruangan.

Tabel 3.1 Jumlah Siswa SMA Negeri 5 Binjai

Kelas	Jumlah Siswa	Sampel
X	352	180
XI	234	174
XII	378	189
Total	964	543

3.4.2 Sampel

Sampel adalah bagian dari jumlah dan karakteristik yang dimiliki oleh populasi tersebut (Sugiyono, 2016). Sampel yang diambil dari populasi haruslah yang benar-benar mewakili sehingga pengambilan sampel harus dilaksanakan dengan teknik-teknik tertentu agar mendapatkan hasil yang efektif dan dapat dipertanggungjawabkan. Sampel dalam penelitian ini siswa SMA Negeri 5 Binjai sejumlah 543 siswa.

3.5 Teknik Pengambilan Sampel

Dalam penelitian ini, teknik pengambilan sampel yang digunakan yaitu purposive sampling. Purposive sampling adalah teknik penentuan sampel dengan pertimbangan atau karakteristik tertentu dalam Sugiyono, (2016). Alasan menggunakan teknik purposive sampling ini karena sesuai untuk digunakan untuk penelitian kuantitatif, atau penelitian-penelitian yang tidak melakukan generalisasi menurut Sugiyono, (2016)

Adapun karakteristik sampel dalam penelitian ini adalah;

1. Siswa yang memiliki *student engagement* yang rendah
2. Data dari guru BK terkait siswa yang melanggar peraturan kelas

3.6 Metode Pengumpulan Data

Teknik pengumpulan data yang dipergunakan dalam penelitian ini merupakan cara utama peneliti untuk mendapatkan gambaran mengenai fokus penelitian yang akan diteliti. Pengumpulan data dalam penelitian ini dilakukan dengan beberapa cara, dengan subjek dalam penelitian ini adalah siswa SMA Negeri 5 Binjai. Teknik pengumpulan data dalam penelitian ini melalui teknik wawancara, observasi, studi literatur dan studi dokumentasi. Penelitian ini menggunakan metode kuantitatif dengan tiga skala yaitu *Self-concept*, *student engagement*, dan *family support*.

1. Skala *Student Engagement*

Skala keterlibatan siswa disusun berdasarkan 3 dimensi Trowler (2010), yaitu: a. *Behavioral engagement*, b. *Emotional engagement*, c. *Cognitive engagement*.

a. Dimensi *Behavioral engagement* (Perilaku)

Ada tiga cara yang biasa digunakan dalam mendefinisikan dimensi perilaku ditemukan sebagai faktor penting dalam keterlibatan siswa. Cara pertama melibatkan perilaku positif, seperti mematuhi norma-norma kelas, mengikuti aturan, dan menahan diri untuk tidak terlibat dalam perilaku (misalnya, merepotkan atau bolos sekolah) Yang kedua terkait dengan partisipasi dalam pembelajaran dan tugas-tugas terkait akademik, dan melibatkan perilaku seperti diskusi memberikan kontribusi, mengajukan pertanyaan, memperhatikan, berkonsentrasi, menunjukkan kegigihan, dan upaya. Cara ketiga dan terakhir, adalah keterlibatan dalam kegiatan yang terkait dengan sekolah yang

mencakup, misalnya, sekolah tata kelola dan olahraga. Oleh karena itu, keterlibatan perilaku adalah dimensi keterlibatan, dan indikator penting dari dimensi ini termasuk, persiapan untuk sekolah, kehadiran, partisipasi dalam tugas kurikuler dan ekstrakurikuler, dan mematuhi disiplin sekolah.

b. Dimensi *Cognitive Engagement* (Kognitif)

Dimensi kognitif mengacu pada investasi siswa dalam pembelajaran, dan melibatkan aspek-aspek seperti kesediaan dan pemikiran untuk mengeluarkan upaya yang diperlukan untuk memahami dan menguasai tugas-tugas yang sulit, strategi pembelajaran yang sesuai (misalnya, penggunaan elaborasi siswa daripada memori), preferensi tantangan, dan regulasi diri. Indikator keterlibatan kognitif termasuk mengajukan pertanyaan untuk klarifikasi ide, kegigihan dalam kegiatan sulit, fleksibilitas dalam pemecahan masalah, penggunaan strategi pembelajaran (misalnya, berkaitan dengan informasi baru dengan informasi yang ada), dan penggunaan regulasi mandiri untuk mendukung pembelajaran.

c. Dimensi *Emotional engagement* (Emosional)

Dimensi emosional sebagai keterlibatan motivasi (misalnya, keterlibatan psikologis dan keterlibatan afektif, semua istilah ini mengacu pada fitur keterlibatan emosional yang sama, yang menggambarkan keterlibatan siswa reaksi emosional positif dan negatif terhadap guru, teman sekelas, karya akademik, dan sekolah pada umumnya. Indikator seperti adanya minat dan kebahagiaan dan tidak mudah mengalami kebosanan, kecemasan, dan kesedihan. Selanjutnya, siswa yang menunjukkan keterlibatan emosional

memiliki rasa identifikasi dengan dan milik sekolah, menghargai hasil sekolah, dan merasa seolah-olah mereka didukung oleh rekan-rekan mereka dan guru.

Tabel 3.2 Kisi-Kisi Distribusi Penyebaran Aitem Skala *Student Engagement*

No	Dimensi	Indikator	Sebaran aitem		Jlh
			<i>Favourable</i>	<i>Unfavourable</i>	
1	<i>Perilaku</i>	Mematuhi norma kelas, kehadiran, persiapan untuk sekolah, disiplin, fokus.	1, 7, 13, 15	2, 10, 19	7
2	<i>Kognitif</i>	Kegigihan dalam kegiatan sulit, mengajukan pertanyaan, pemecahan masalah, strategi pembelajaran	3, 12, 17, 21, 23	4, 8, 14, 18, 22	10
3	<i>Emosional</i>	Reaksi emosional positif terhadap guru, teman, pelajaran dan sekolah	5, 11, 20	6, 9, 16	6
TOTAL			12	11	23

Pemberian nilai dalam skala ini menggunakan model *likert*. Setiap indikator akan diuraikan dalam sejumlah pernyataan favorable (mendukung) dan unfavorable (tidak mendukung), dimana setiap pernyataan dilengkapi dengan empat alternatif jawaban yaitu SS (Sangat Sesuai), S (Sesuai), TS (Tidak Sesuai), dan STS (Sangat Tidak Sesuai). Untuk item favorable, pilihan SS akan memperoleh skor 4, pilihan S akan memperoleh skor 3, pilihan TS akan memperoleh skor 2, dan pilihan STS akan memperoleh skor 1. Untuk item unfavorable, pilihan SS akan memperoleh skor 1, pilihan S akan memperoleh skor 2, pilihan TS akan memperoleh skor 3, dan pilihan STS akan memperoleh skor 4.

2. Skala *Self-concept*

Skala konsep diri menurut Berzonsky (Dariyo, 2014) terdiri dari empat aspek yang terdiri dari aspek diri fisik, aspek diri sosial, aspek diri moral, aspek diri keluarga dan aspek diri psikhis. Berikut adalah kisi-kisi distribusi aitem skala konsep diri.

Tabel 3.3 Kisi-Kisi Distribusi Penyebaran Aitem Skala Konsep Diri

No	Aspek-aspek Konsep Diri	Indikator	Sebaran aitem		Jlh
			<i>Favourable</i>	<i>Unfavourable</i>	
1	Fisik	Memiliki penilaian positif terhadap kondisi/keadaan tubuh, penampilan fisik, keahlian, pakaian	1, 9, 13	2, 18, 21	6
2	Psikis	Meliputi pikiran, perasaan dan sikap yang positif terhadap dirinya sendiri.	6, 17, 20	3, 23	5
3	Sosial	Mampu melakukan peranan sosial dalam menjalin hubungan antara individu dengan keluarga dan individu dengan lingkungan	4, 10, 14, 24	5, 11, 16, 25	8
4	Moral	Memiliki nilai dan prinsip dalam memandang nilai etika moral dirinya seperti kejujuran, tanggungjawab atas kegagalan yang dialaminya, dan religiusitas	7, 15, 19	8, 12, 22	6
TOTAL			13	12	25

3. Skala *Family Support*

Skala *Family Support* (dukungan keluarga) disusun berdasarkan aspek-aspek Sarafino (Bhochhibhoya, 2017) membagi dukungan keluarga kedalam 4 aspek, yaitu: 1. Dukungan emosional (*emotional support*) 2. Dukungan penghargaan (*esteem support*) 3. Dukungan instrumental (*tangible or instrumental support*) dan 4. Dukungan informasional (*informational support*)

Skala dukungan keluarga ini menggunakan model skala *likert*, yaitu skala yang menggunakan empat alternatif jawaban. Penelitian yang diberikan kepada masing-masing jawaban subjek pada setiap pernyataan *favourable* adalah sangat sesuai (SS) mendapat nilai 4, untuk jawaban sesuai (S) mendapat nilai 3, jawaban tidak sesuai (TS) mendapat nilai 2 dan untuk jawaban sangat tidak sesuai (STS) mendapat nilai 1. Untuk pernyataan yang bersifat *unfavourable* penilaian yang diberikan adalah sangat sesuai (SS) mendapat nilai 1, untuk jawaban sesuai (S) mendapat nilai 2, jawaban tidak sesuai (TS) mendapat nilai 3 dan untuk jawaban sangat tidak sesuai (STS) mendapat nilai 4. Berikut adalah tabel penyebaran skala optimis sebelum uji coba.

Tabel 3.4 Kisi-Kisi Distribusi Penyebaran Aitem Skala Dukungan Keluarga

No	Aspek	Indikator	Sebaran aitem		Jumlah
			Favourable	Unfavourable	
1	Dukungan Emosi (<i>Emotional Support</i>)	Partisipasi orang tua	1	14	6
		Memberi semangat dalam belajar	2	15	
		Menciptakan suasana belajar	3	16	
2	Dukungan Penghargaan (<i>Esteem Support</i>)	Memberikan sanksi atau hukuman	4, 5	17	6
		Memberikan <i>reward</i> /hadiah	6, 7	18	
3	Dukungan Instrumental (Tangible or Instrumental Support)	Menyediakan fasilitas belajar	8	19	7
		Penyediaan alat perlengkapan belajar	9, 10	20	
		Mengatur waktu belajar	11	21	
4	Dukungan Informasi (<i>Informational Support</i>)	Pengawasan belajar	12	22	3
		<i>Problem solving</i> belajar	13	-	
Jumlah			13	9	22

3.7 Prosedur Penelitian

Dalam penelitian ini dipergunakan skala interval yaitu skala *likert* (untuk mengukur sikap, pendapat dan persepsi seseorang atau kelompok tentang fenomena sosial). Dalam penelitian fenomena sosial ini ditetapkan secara spesifik oleh peneliti, yang selanjutnya disebut sebagai variabel penelitian. Sugiyono (2014) mengatakan bahwa dengan skala *likert* maka variabel yang diukur dijabarkan menjadi indikator variabel. Kemudian indikator tersebut dijadikan acuan untuk menyusun item-item instrumen yang berupa pernyataan atau pertanyaan. Skala *likert* adalah suatu skala psikometrik yang umum digunakan dalam angket dan merupakan skala yang paling banyak digunakan dalam risert berupa survei.

3.8 Teknik Analisis Data

Setelah mendapatkan data yang diperlukan dari observasi, wawancara, studi dokumentasi, dan studi literatur, maka tahap selanjutnya adalah pengolahan dan analisis data. Proses pengolahan dan analisis data dapat dilakukan melalui proses menyusun, mengkategorikan, mencari kaitan isi dari berbagai data yang

diperoleh. Data dari hasil observasi, wawancara terhadap narasumber (responden) menggunakan pedoman penyusunan wawancara, studi dokumentasi, dan studi literatur kemudian dikumpulkan dan disatukan, kemudian akan dijadikan sebagai bahan acuan untuk mempermudah pengolahan dan analisis data agar menciptakan hasil yang akurat. Metode analisis data yang digunakan dalam penelitian ini dengan bantuan komputer menggunakan program SEM.

SEM merupakan suatu metode analisis statistik multivariat. Melakukan olah data SEM berbeda dengan melakukan olah data regresi atau analisis jalur. Olah data SEM lebih rumit, karena SEM dibangun oleh model pengukuran dan model struktural. Di dalam SEM terdapat 3 kegiatan secara bersamaan, yaitu pemeriksaan validitas dan reliabilitas instrumen (*confirmatory factor analysis*), pengujian model hubungan antara variabel (*path analysis*), dan mendapatkan model yang cocok untuk prediksi (analisis model struktural dan analisis regresi). Sebuah pemodelan lengkap pada dasarnya terdiri dari model pengukuran (*measurement model*) dan *structural model* atau *causal model*. Model pengukuran dilakukan untuk menghasilkan penilaian mengenai validitas dan validitas diskriminan, sedangkan model struktural, yaitu pemodelan yang menggambarkan hubungan-hubungan yang dihipotesakan. Untuk melakukan olah data SEM dengan lebih mudah dapat menggunakan bantuan software statistik.

Dalam penelitian ini yang akan diuji adalah seberapa besar peran moral kerja dipengaruhi oleh komitmen organisasi dan *perceived organizational support* sebagai variabel moderator. Dengan memperhatikan karakteristik variabel yang akan diuji, maka uji statistik yang dilakukan yaitu dengan menggunakan pendekatan *Structural Equation Model* (SEM) atau Model Persamaan Struktural.

Pengujian yang dilakukan adalah untuk mengetahui pengaruh variabel independen X_1 dan M terhadap Y.

Model yang digunakan dalam penelitian ini adalah model kausalitas atau hubungan pengaruh. Untuk menguji hipotesis penelitian, maka teknik analisis yang digunakan adalah SEM atau *Struktural Equation Modelling* yang dioperasikan melalui program AMOS 21. Pemodelan penelitian melalui SEM memungkinkan seorang peneliti dapat menjawab pertanyaan penelitian yang bersifat dimensional (yaitu mengukur indikator dari sebuah konsep) dan regresi (mengukur pengaruh atau derajat hubungan antara faktor yang telah diidentifikasi dimensinya). Metode SEM dapat digunakan untuk menganalisis penelitian yang memiliki beberapa variabel independen (*exogen*), dependen (*endogen*), moderating dan intervening secara partial dan simultan.

Augusty (2006) menyatakan beberapa alasan penggunaan program SEM sebagai alat analisis adalah bahwa SEM sesuai digunakan untuk: (1) Mengkonfirmasi unidimensionalisasi dari berbagai indikator untuk sebuah dimensi/konstruk/konsep/faktor; (2) Menguji kesesuaian/ketetapan sebuah model berdasarkan data empiris yang diteliti; dan (3) Menguji kesesuaian model sekaligus hubungan kausalitas antar faktor yang dibangun/diamati dalam model penelitian (Augusty, 2006).

SEM pada dasarnya merupakan suatu teknik statistika yang dipakai untuk menguji serangkaian hubungan antara beberapa variabel yang terbentuk dari variabel faktor ataupun variabel terobservasi yang dianalisis dengan menggunakan program SEM (*Struktural Equation Modelling*). Tujuan analisis ini adalah menerangkan hubungan seperangkat variabel dengan variabel lainnya. Dengan

analisis ini dapat diketahui besarnya pengaruh masing-masing variabel *eksogen* terhadap variabel *endogen*. Besarnya pengaruh dari variabel eksogen ke variabel endogen dinyatakan oleh besarnya koefisien determinasi.

Analisis SEM dalam penelitian ini menggunakan teknik dua tahap (*Two-Step Approach*). Tahap pertama adalah pengukuran variabel dengan teknik *Confirmatory Factor Analysis* (CFA) sehingga diperoleh konstruk eksogen maupun endogen gabungan yang fit sehingga dapat diterima. Model CFA dapat diterima apabila memiliki kecocokan data model validitas dan reliabilitas yang baik (Wijanto, 2008). Tahap kedua dari *two step approach* adalah melakukan pengukuran atau pengujian struktur *full model* SEM. Cara mendapatkan struktur *full model* SEM adalah dengan cara menggabungkan model CFA dari konstruk eksogen maupun endogen gabungan yang sudah fit menjadi satu model keseluruhan (*hybrid model*) atau full model untuk diestimasi dan dianalisis. Model dikatakan bagus atau *fit* jika memenuhi uji kecocokan model secara keseluruhan (*Uji GOF*) serta evaluasi terhadap model struktur sehingga diperoleh model yang dapat diterima (Haryono, 2017).

Tabel 3.5 Goodness-of-Fit Index

No	Goodness of fit index	Cut off Value (Nilai Batas)
1	X^2 -chi square	$\leq \alpha$.df (lebih kecil dari <i>Chi square table</i>)
2	Probability	$\geq 0,05$
3	GFI	$\geq 0,90$
4	AGFI	$\geq 0,90$
5	CFI	$\geq 0,95$
6	TLI	$\geq 0,95$
7	CMIN/DF	$\leq 2,0$
8	RMSEA	$\leq 0,08$

Sumber: Haryono (2017)

BAB V

SIMPULAN DAN SARAN

5.1 Simpulan

Berdasarkan hasil dan pembahasan pada penelitian ini dapat ditarik beberapa kesimpulan sebagai berikut:

1. Terdapat pengaruh *self-concept* terhadap *family support*, dengan nilai C.R atau t hitung sebesar $5,353 > 1,96$ atau nilai p-value sebesar atau dengan symbol *** ($0.000 < 0,05$).
2. Terdapat pengaruh *family support* terhadap *student engagement*, dengan nilai C.R atau t hitung sebesar $2,412 > 1,96$ atau nilai p-value sebesar $0.016 < 0,05$.
3. Tidak terdapat pengaruh *self-concept* terhadap *student engagement*, dengan nilai C.R atau t hitung sebesar $-0,291 < 1,96$ atau nilai p-value sebesar $0.771 > 0,05$.
4. Terdapat pengaruh *self-concept* terhadap *student engagement* dengan *family support* sebagai mediasi, dengan Sobel test statistik sebesar $2.202 > 1.96$, dan atau dengan nilai p-value (two-tailed) sebesar $0.02 < 0.05$.

5.2 Saran

1. Hasil dari penelitian ini menjelaskan dalam meningkatkan *student engagement* siswa SMA Negeri 5 Binjai adalah melalui peningkatan secara langsung variabel *family support* (dukungan emosi, dukungan penghargaan, dukungan instrumental dan dukungan informasi). Variabel *family support* juga bisa dijadikan variabel perantara atau mediasi untuk meningkatkan *student engagement*. Yang harus menjadi perhatian Kepala Sekolah SMA Negeri 5 Binjai adalah beberapa dimensi atau indikator daripada variabel *family support*

yang paling mempunyai pengaruh kuat adalah memberikan sanksi atau hukuman, dan indikator yang mempunyai pengaruh rendah adalah menyediakan fasilitas belajar. Saran yang diberikan untuk lebih memberikan kepercayaan kepada siswa, dengan menyediakan lebih banyak lagi fasilitas-fasilitas belajar untuk siswa dalam mengembangkan kreativitas mereka.

2. Bagi peneliti selanjutnya, agar lebih mendalami hal-hal yang berkaitan dengan *student engagement* dengan berbagai macam variabel penilaiannya yang belum dianalisis dalam penelitian ini, sehingga diharapkan dampak yang dihasilkan akan lebih maksimal. Kemudian, agar dikembangkan untuk subyek penelitian lebih bervariasi, tidak hanya siswa ataupun sekolah pada SMA yang dijadikan sebagai tempat penelitian selanjutnya.

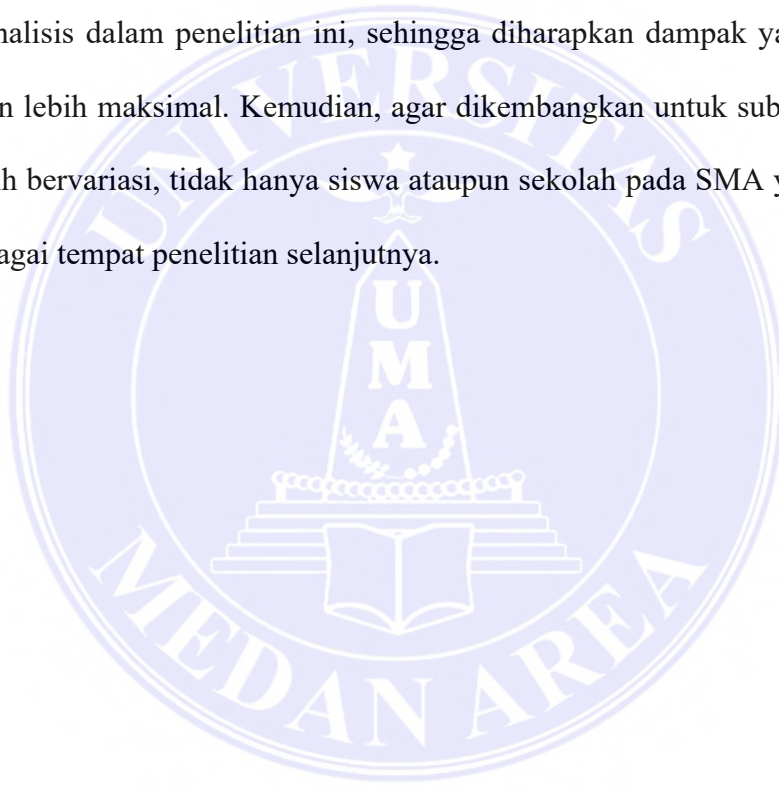

DAFTAR PUSTAKA

- Abdurrahman Kiliç. (2016). "Causes of Student Absenteeism and School Dropouts." *International Journal of Instruction*, 9(1), 195–210.
- Appleton, J.J., Christenson S.L., & Furlong M.J. (2008). *Student Engagement With School: Critical Conceptual and Methodological Issues of the Construct*. _____: Wiley Periodicals, Inc.
- Augusty, Ferdinand. 2006. *Metode Penelitian Manajemen: Pedoman Penelitian untuk skripsi, Tesis dan Disertai Ilmu Manajemen*. Semarang: Universitas Diponegoro.
- Bempechat, J., & Shernoff, D. (2012). Parental Influences on Achievement Motivation and Student Engagement. *Handbook of Research on Student Engagement*, 315-342.
- Berk, L. (2012). *Development Through The Lifespan (Volume 1)*. Yogyakarta: Pustaka Pelajar.
- Bhochhibhoya, A., Dong, Y., & Branscum, P. (2017). Sources of social support among international college students in the United States. *Journal of International Students*, 7(3), 671–686.
- Berkley, Dunkelberg JC, Thie KW. 2014. Hepatitis b and c in pregnancy: a review Brown Geoffrey L. et all. 2019. Young Children's Self-Concepts: Associations with Child Temperament, Mothers' and Fathers' Parenting, and Triadic Family Interaction. *Merrill Palmer Q (Wayne State Univ Press)*. 2019; 55(2): 184–216 and recommendations for care. *J Perinatol*; 34(12):882-91.
- Calhoun, J.F. & Acocella, J.R. (1990). *Psychology of adjusment and human relationship*. Third edition. New York: Mc Graw Hill.
- Chaplin, J.P (2001). *Kamus Lengkap Psikologi*. Jakarta : Grafindo
- Christenson, Sandra L, Reschly, Amy L, Wylie, Cathy. 2012. *Handbook of Research on Student Engagement*. New York : Springer
- Davis, M. H., & McPartland, J. M. (2012). High School Reform and Student Engagement. *Handbook of Research on Student Engagement*, 315-539.
- Dharmayana, I.W. (2012). Keterlibatan Siswa (Student Engagement) Sebagai Mediator Kompetensi Emosi dan Prestasi Akademik. *Bengkulu: Jurnal Psikologi*; Vol. 39 No. 1
- Djaali. 2008. *Psikologi Pendidikan*. Jakarta: Bumi Aksara.
- Elliot A. J., Dweck C. S., Yeager D. S. (2017). *Handbook of competence and motivation: Theory and application*. New York, NY: Guilford Publications.

- Estell, D., & Perdue, N. (2013). Social Support and Behavioral and Affective School Engagement: The Effects of Peers, Parents, and Teachers. *Psychology in the Schools*, Vol 50 (4), 325-339
- Fredericks, J.A., Blumenfeld, P.C., & Paris A. 2004. *School Engagement : Potential of the Concept, State of Evidence. Review of Educational Research*. New York: Springer
- Friedman, M. 2010. *Buku Ajar Keperawatan keluarga : Riset, Teori, dan Praktek*. Edisi ke-5. Jakarta: EGC.
- Galugu, N. S., & Amriani, A. (2019). Motivasi Berprestasi Sebagai Mediasi Pada Hubungan Antara Dukungan Sosial dan Keterlibatan Siswa di Sekolah. *JURKAM: Jurnal Konseling Andi Matappa*, 3(2), 72. <https://doi.org/10.31100/jurkam.v3i2.414>
- Handelsman, M., Briggs, W., Sullivan, N., & Towler, A. (2005). A Measure of College Student Engagement. *The Journal of Educational Research*, 184-191.
- Haryono, S. (2017). *Metode SEM Untuk Penelitian Manajemen Dengan AMOS LISREL PLS*. Luxima Metro Media
- Hirschfield, P.J., & Gasper. (2011). The Relationship Between School Engagement and Delinquency in Late Childhood and Early Adolescence. *Journal Youth Adolescence*, 40,3–22.
- Hurlock, E.B (2002). *Psikologi Perkembangan*. 5th edition. Jakarta: Erlangga.
- Johnson, B & Christensen, L. 2012. *Educational Research. Quantitative, Qualitative, and Mixed Approaches*. London: SAGE Publications, Inc.
- Kuh, G. D. (2009). What student affairs professionals need to know about student engagement. *Journal of college student development*, 50(6), 683-706.
- Martin, A. J., & Marsh, H. W. (2003). *Academic Resilience and the Four Cs: Confidence, Control, Composure, and Commitment*. Self-Concept 68 Enhancement and Learning Facilitation Research Centre.
- Prihatsanti, Unika, dkk.2018. *Menggunakan Studi Kasus Sebagai Metode Ilmiah dalam Psikologi*. Diakses pada tanggal 28 Februari 2021.
- Reeve, J. (2012). A self-determination theory perspective on student engagement. In *Handbook of research on student engagement*. 149-172. Springer, Boston, MA.
- Reschly, A., & Christenson, S. (2012). Jingle, Jangle, and Conceptual Hazines: Evolution and Future Directions of the Engagement Construct. *Handbook of Research on Student Engagement*, 3-20.
- Roberts, J., & McNeese, M. N. (2010). Student involvement/engagement in higher education based on student origin. *Research in Higher Education Journal*, 7,

- 1.Sahin, Seyma, Zeynep Arseven, & Abdurrahman Kiliç. (2016). "Causes of Student Absenteeism and School Dropouts." *International Journal of Instruction*, 9(1), 195–210. Gibbs, R., & Poskitt, J. (2010). *Student Engagement in the Middle Years of Schooling (Years 7-10): Literature a review*. Newzeland: Ministry of Education.
- Ruholt, R., Gore, J., & Dukes, K. (2015). Is Parental Support or Parental Involvement More Important for Adolescents? *Undergraduate Journal of Psychology* Vol. 28 No. 1
- Sa'Diyah, S. K., Qudsyi, H. (2016). Peer support and student engagement among highschool students in indonesia. *Naskah Publikasi ICEPS_0209*.
- Santrock, J. W. (2012). *Life Span Development : Perkembangan Masa Hidup* Jilid I. (B. Widyasinta, Penerj.) Jakarta: Penerbit Erlangga.
- Sarafino, E. P., Timothy W. Smith. 2011. *Health Psychology: Biopsychosocial Interactions*, 7th edition. Amerika Serikat: John Wiley & Sons, Inc.
- Shernoff, D., Csikszentmihalyi, M., Schneider, B., & Shernoff, E. S. (2013). *Student Engagement in High School*
- Skinner, E. A., & Pitzer, J. R. (2012). Developmental Dynamics of Student Engagement, Coping, and Everyday Resilience. *Handbook of Research on Student Engagement*. <https://sci-hub.tw/10.1007/978-1-4614-2018-7>
- Stevens, M., & Borup, J. (2015). Parental Engagement in Online Learning Environments: A Review of The Literature. *Exploring Pedagogies for Diverse Learners Online Advances in Research on Teaching*, Volume 25, 99-119.
- Suciningtyas, W. (2016). *Profilsel self efficacy siswa SMA*. *Jurnal Psikologi*, 42 (2), 16-44
- Sugiyono. (2012). *Metode penelitian kuantitatif, kualitatif dan R&D*. Alfa. <https://opac.perpusnas.go.id/DetailOpac.aspx?id=911046%0Ahttps://opac.perpusnas.go.id/DetailOpac.aspx?id=853411>
- Sugiyono. (2014). *Metode Penelitian Kuantitatif Kualitatif Dan R&D*. Bandung: Alfabeta.
- Sugiyono. (2016). *Metode Penelitian Kuantitatif, Kualitatif Dan R&D*. Bandung: Alfabeta
- Taylor, S.E. (2012). *Health psychology (8th ed.)*. New York: McGraw Hill, International Edition.
- Trowler V. 2010. *Student Engagement Literature Review. The Higher Education Academic*. Lancaster University : Department of Educational Research.

Wang et al (2012). Mega-Events And City Branding: A Case Study of Shanghai World Expo 2010. *Journal of US-China Public Administration*, ISSN 1548-6591 November 2012, Vol. 9, No. 11, 1283-1293

Zabrodska, K., Mudrak, J., Solcova, I., Kveton, P., Blatny, M., & Machovcova, K. (2017). Burnout Among University Faculty: The Central Role of Work–Family Conflict. *Journal of Educational Psychology*, Vol-6, 800-819.



LAMPIRAN



LAMPIRAN 1.

LEMBAR *INFORMED CONSENT*

Yang bertanda tangan dibawah ini

Nama :

Kelas :

Saya telah membaca surat permohonan serta telah mendapatkan penjelasan tentang penelitian yang dilakukan oleh saudara “Trisni Adelia”, Mahasiswi Pascasarjana Program Studi Magister Psikologi Universitas Medan Area dengan judul “Pengaruh *Self-concept* terhadap *Student Engagement* dengan *Family Support* Sebagai Variabel Mediasi Pada Siswa SMA Negeri 5 Binjai”.

Saya telah mengerti dan memahami tujuan, manfaat serta dampak yang mungkin terjadi dari penelitian yang akan dilakukan. Saya mengerti dan yakin bahwa penelitian ini menghormati hak-hak saya dan menjaga kerahasiaan saya sebagai responden penelitian.

Dengan pertimbangan diatas, maka dengan kesadaran penuh dan tanpa paksaan dari pihak manapun, saya memutuskan untuk bersedia berpartisipasi sebagai responden dalam penelitian ini.

Demikianlah pernyataan ini saya buat untuk dapat digunakan sebagaimana mestinya.

Medan, Maret 2024
Yang membuat pernyataan,

(_____)

LAMPIRAN 2.**SKALA PENELITIAN****SKALA I**

No	Pernyataan	Pilihan Jawaban			
		SS	S	TS	STS
1	Saya menggunakan seragam berdasarkan jadwal yang sudah ditentukan oleh sekolah	SS	S	TS	STS
2	Saya menggunakan seragam sekolah sesuai yang saya suka.	SS	S	TS	STS
3	Saya aktif dalam kegiatan belajar dikelas	SS	S	TS	STS
4	Ketika ada soal yang cukup rumit saya tidak mencarinya.	SS	S	TS	STS
5	Saya sangat bahagia berkumpul dengan teman-teman saat belajar.	SS	S	TS	STS
6	Saya merasa dikucilkan oleh teman-teman saya	SS	S	TS	STS
7	Saya mematuhi semua peraturan disekolah yang ada	SS	S	TS	STS
8	Saat berdiskusi saya bermain game.	SS	S	TS	STS
9	Saya tidak memperdulikan nilai yang saya peroleh	SS	S	TS	STS
10	Lebih baik ngobrol dengan teman dari pada mendengar penjelasan dari guru	SS	S	TS	STS
11	Saya tetap tenang ketika menghadapi ujian ulangan mendadak.	SS	S	TS	STS
12	Saya akan bertanya pada guru tentang materi yang saya tidak tau.	SS	S	TS	STS
13	Saya akan meletakkan handphone diloker saat belajar Berlangsung	SS	S	TS	STS
14	Menurut saya lebih baik bermain-main dari pada mengerjakan tugas sekolah.	SS	S	TS	STS
15	Saya akan sampai disekolah sebelum bel berbunyi.	SS	S	TS	STS
16	Saya bosan belajar didalam kelas	SS	S	TS	STS
17	Saya tidak pernah menunda-nunda tugas yang diberikan.	SS	S	TS	STS
18	Saya selalu menunda saat mengerjakan tugas	SS	S	TS	STS
19	Saya tidak peduli peraturan sekolah	SS	S	TS	STS
20	Saya akan senang belajar didalam kelas ini.	SS	S	TS	STS
21	Saya berpartisipasi dalam kelompok diskusi.	SS	S	TS	STS
22	Saya tidak peduli dengan tugas sekolah.	SS	S	TS	STS
23	Saya akan mengumpulkan tugas dengan tepat waktu.	SS	S	TS	STS

SKALA II

No	Pernyataan	Pilihan Jawaban			
		SS	S	TS	STS
1	Saya memiliki tubuh yang sehat agar dapat banyak melakukan aktivitas	SS	S	TS	STS
2	Menurut saya olahraga hanya membuang-buang waktu	SS	S	TS	STS
3	Bangun pagi membuat saya tidak semangat	SS	S	TS	STS
4	Saya memiliki banyak teman disekolah	SS	S	TS	STS
5	Setiap saya berpendapat selalu ditolak oleh teman-teman saya	SS	S	TS	STS
6	Saat saya sedih saya mengalihkannya dengan hal yang positif	SS	S	TS	STS
7	Ketika ada masalah saya akan menyelesaikannya dengan tenang	SS	S	TS	STS
8	Saya orang yang gegabah dalam menyelesaikan masalah	SS	S	TS	STS
9	Saya akan makan-makanan yang bergizi agar tubuh saya sehat	SS	S	TS	STS
10	Saya suka membantu didalam kelompok diskusi	SS	S	TS	STS
11	Saya merasa tidak memiliki kelebihan apa-apa dibandingkan orang lain	SS	S	TS	STS
12	Saya suka menertawakan teman yang lagi kesusahan	SS	S	TS	STS
13	Saya memahami kondisi fisik saya apa adanya	SS	S	TS	STS
14	Saya merupakan orang yang mudah bergaul dengan orang lain	SS	S	TS	STS
15	Saya mampu menyampaikan ide-ide didepan banyak orang	SS	S	TS	STS
16	Saya mau bergaul dengan orang yang mempunyai hobi yang sama	SS	S	TS	STS
17	Saya optimis setiap mengatasi persoalan	SS	S	TS	STS
18	Saya tidak mengetahui bagaimana cara menjaga kesehatan Tubuh	SS	S	TS	STS
19	Saat saya marah, saya tidak menunjukkannya keteman saya	SS	S	TS	STS
20	Saya selalu bersemangat saat bangun pagi	SS	S	TS	STS
21	Saya kurang menjaga pola makan saya	SS	S	TS	STS
22	Saya malas berberbicara kalau saya lagi marah	SS	S	TS	STS
23	Ketika ada masalah saya megabaikannya	SS	S	TS	STS
24	Saya berperan aktif dalam setiap organisasi	SS	S	TS	STS
25	Saya menghindari tugas kelompok	SS	S	TS	STS

SKALA III

No	Pernyataan	Pilihan Jawaban			
		SS	S	TS	STS
1	Orangtua saya sering mengingatkan apakah saya mendapatkan pekerjaan rumah (PR) atau tidak	SS	S	TS	STS
2	Orangtua saya selalu memberi semangat dan nasehat terhadap belajar saya di sekolah	SS	S	TS	STS
3	Di rumah saya dapat belajar dengan tenang dan berkonsentrasi	SS	S	TS	STS
4	Orangtua akan menghukum saya jika bolos sekolah	SS	S	TS	STS
5	Jika nilai ujian saya jelek, saya tidak mendapat hadiah dari orang tua	SS	S	TS	STS
6	Ketika saya mendapatkan nilai yang bagus, orangtua saya selalu memberikan pujian dan hadiah yang saya inginkan	SS	S	TS	STS
7	Saat saya rajin dengan tugas-tugas sekolah, orang tua lebih sayang kepada saya	SS	S	TS	STS
8	Saya boleh main dan keluar rumah jika sudah selesai mengerjakan PR dan belajar	SS	S	TS	STS
9	Berapapun dana yang dibutuhkan untuk membeli buku pelajaran, orang tua senantiasa menyiapkannya	SS	S	TS	STS
10	Orangtua saya selalu memenuhi kebutuhan saya seperti alat tulis, tas, seragam sekolah, buku paket, dan buku penunjang lainnya	SS	S	TS	STS
11	Orangtua saya selalu mengingatkan jadwal belajar saya	SS	S	TS	STS
12	Orangtua saya selalu mengontrol apakah saya belajar atau tidak	SS	S	TS	STS
13	Orangtua saya mengajarkan teknik cara belajar yang baik dan benar	SS	S	TS	STS
14	Orangtua sibuk bekerja sehingga tidak ada waktu untuk memantau perkembangan dan kemajuan belajar saya	SS	S	TS	STS
15	Orangtua saya kurang mendukung semua kegiatan yang saya lakukan dalam menunjang prestasi belajar di sekolah	SS	S	TS	STS
16	Keluarga saya selalu menonton TV dengan suara yang keras, sehingga membuat terganggu konsentrasi belajar di rumah	SS	S	TS	STS
17	Orangtua saya tidak marah meskipun saya tidak belajar	SS	S	TS	STS
18	Meskipun nilai saya bagus, orang tua tidak pernah bangga	SS	S	TS	STS
19	Di rumah tidak ada fasilitas (ruangan tersendiri) untuk belajar	SS	S	TS	STS
20	Susah bagi saya meminta uang kepada orang tua untuk membeli keperluan sekolah	SS	S	TS	STS
21	Orangtua tidak pernah menyarankan agar saya mengulang dan mempelajari pelajaran matematika di rumah	SS	S	TS	STS
22	Orang tua tidak pernah mengawasi dalam mengerjakan tugas sekolah di rumah	SS	S	TS	STS

LAMPIRAN 3.

DATA PENELITIAN

A. DATA VARIABEL *STUDENT ENGGAGEMENT* (SE)

RESP.	SE1	SE2	SE3	SE4	SE5	SE6	SE7	SE8	SE9	SE10	SE11	SE12	SE13	SE14	SE15	SE16	SE17	SE18	SE19	SE20	SE21	SE22	SE23
1	4	3	4	3	4	3	3	3	3	3	4	4	4	3	3	3	4	3	3	3	4	4	3
2	1	3	3	3	3	3	3	4	4	3	3	3	4	3	3	3	3	3	3	3	3	4	4
3	3	3	3	1	4	3	3	3	4	4	3	4	4	3	4	3	3	4	1	3	4	3	4
4	3	4	3	3	3	3	3	4	3	3	3	3	3	3	3	3	4	4	3	3	3	4	4
5	4	4	4	4	4	4	4	4	4	4	3	4	3	3	4	4	4	4	3	4	4	4	4
6	4	4	4	3	3	4	3	4	4	4	3	4	4	3	3	4	4	3	3	3	3	3	4
7	4	3	3	3	3	3	3	3	3	4	3	4	3	3	3	4	4	4	3	1	4	4	3
8	4	4	4	3	3	4	4	4	4	3	3	3	4	4	4	4	4	4	3	4	4	4	3
9	3	3	4	3	3	4	3	3	4	4	3	4	4	3	3	3	4	4	3	3	3	4	4
10	3	2	3	3	3	2	2	3	3	3	3	3	2	3	3	3	3	3	2	2	3	3	4
11	4	3	3	3	4	3	3	3	3	3	1	3	3	3	3	3	3	3	3	3	3	3	3
12	3	3	3	4	4	3	3	3	3	3	3	4	4	3	3	3	3	4	2	2	3	3	3
13	3	4	4	3	4	4	4	3	3	4	3	4	4	4	4	4	4	4	3	4	4	4	4
14	4	3	3	3	4	4	3	3	3	3	3	3	3	3	3	3	3	3	3	2	3	3	3
15	3	3	3	3	3	3	3	3	3	3	3	3	3	3	3	3	3	3	3	1	3	3	3
16	3	3	4	3	4	4	3	4	4	4	3	3	4	4	3	4	4	4	3	3	4	4	4
17	4	4	4	4	4	3	4	3	4	4	4	4	4	3	4	4	4	3	4	3	4	4	4
18	3	3	4	3	3	3	3	3	3	3	3	4	3	3	3	3	3	4	3	3	3	3	4
19	4	3	3	3	3	3	3	3	3	3	3	3	3	2	3	3	3	3	3	3	3	3	4
20	4	3	4	3	3	3	3	3	3	3	3	3	3	3	3	3	3	3	3	2	3	3	3
21	4	4	4	4	4	4	4	4	4	4	4	4	4	4	4	4	4	4	4	4	4	4	4
22	1	3	4	1	2	1	2	3	3	3	3	2	3	3	3	3	3	3	1	1	3	3	3
23	4	3	1	3	3	3	1	3	3	3	1	3	3	3	3	3	3	3	1	3	3	3	3

24	3	2	3	3	3	3	3	3	3	3	3	3	3	3	3	3	3	3	3	1	3	3	3
25	4	3	3	3	3	3	3	3	3	3	3	3	3	3	3	3	3	3	3	3	3	3	4
26	1	3	4	3	3	3	3	3	3	3	3	3	3	3	3	3	3	2	2	3	3	3	3
27	4	4	4	4	3	3	3	4	4	3	2	4	3	3	3	4	3	4	3	4	4	3	4
28	1	4	4	4	4	4	4	4	4	4	4	4	4	4	4	4	4	4	3	3	4	4	4
29	4	3	3	3	2	4	3	3	4	4	2	3	3	3	3	3	3	4	3	2	4	4	3
30	1	4	4	4	3	3	4	3	3	3	3	3	3	3	3	3	3	4	3	2	3	3	3
31	4	3	4	3	4	3	3	3	3	3	3	3	3	3	3	3	3	4	3	3	3	3	4
32	4	2	4	3	3	3	3	2	4	3	4	3	3	3	3	3	2	4	4	1	4	3	3
33	4	3	4	3	3	2	3	3	2	3	3	2	3	2	3	3	4	4	2	3	3	2	4
34	1	3	3	3	3	3	3	3	3	3	3	3	3	3	3	3	3	3	3	3	3	3	3
35	4	4	4	4	4	4	4	4	4	4	4	4	4	4	4	4	4	4	4	4	4	4	4
36	1	2	4	4	4	2	2	1	3	2	2	3	3	1	1	3	3	2	1	1	3	3	3
37	3	3	3	3	3	3	3	3	3	3	1	3	3	3	3	3	3	3	3	3	3	3	3
38	4	3	3	3	3	4	2	4	4	3	3	3	4	3	3	3	4	4	3	3	3	3	3
39	4	4	4	3	3	3	3	3	4	3	3	1	4	2	4	3	4	4	2	2	3	3	4
40	3	3	4	1	3	3	3	3	3	3	3	3	3	3	3	3	3	3	3	3	3	3	4
41	4	4	4	3	3	3	3	3	4	4	4	4	4	4	4	4	4	4	3	3	4	4	3
42	4	3	4	4	4	4	4	4	4	4	3	3	3	4	4	4	4	4	4	1	4	4	3
43	1	3	4	3	2	4	2	3	3	3	2	4	3	3	3	3	4	3	2	1	3	3	3
44	4	2	3	2	3	3	2	3	3	3	4	3	3	4	3	3	4	3	3	3	4	3	3
45	4	4	4	3	4	4	4	4	3	4	4	3	3	4	4	4	4	4	3	1	3	4	4
46	3	3	4	3	3	3	2	2	2	3	3	3	3	2	3	3	2	4	2	1	3	3	3
47	3	4	4	3	4	4	4	4	4	3	3	4	4	3	3	3	4	4	3	3	4	4	3
48	3	3	4	3	4	4	3	3	3	3	3	4	3	3	3	4	4	3	3	3	4	4	4
49	2	3	3	2	2	3	2	3	2	3	3	2	3	3	2	3	3	3	2	2	2	3	3
50	3	3	3	3	3	3	3	3	3	3	3	3	3	2	3	3	3	3	2	2	3	3	4
51	1	3	4	3	3	3	3	3	3	3	3	3	3	3	3	3	3	4	3	2	4	3	4

52	3	4	3	3	4	4	3	4	3	3	3	3	3	3	3	3	4	4	3	3	3	3	3
53	3	3	4	4	4	3	3	4	3	3	3	4	4	4	3	4	4	3	2	2	4	4	4
54	4	4	4	3	3	3	3	3	3	3	1	4	3	3	3	3	4	4	3	3	2	3	4
55	4	3	3	3	4	3	4	4	4	4	3	4	3	2	3	3	3	4	3	2	4	3	3
56	4	4	4	3	3	3	3	4	3	4	3	4	3	3	4	4	4	4	2	3	4	4	4
57	3	3	4	3	3	3	3	3	3	3	3	3	3	3	3	4	3	3	3	1	3	3	3
58	4	4	3	3	3	4	4	4	3	3	3	3	3	3	3	3	3	4	1	3	3	3	4
59	4	4	3	1	3	3	3	3	3	3	3	3	3	3	3	3	3	3	3	3	3	3	3
60	3	3	3	3	3	3	3	3	3	3	3	3	3	3	3	3	3	3	3	2	3	3	3
61	2	3	4	3	3	2	3	2	3	2	3	3	3	3	3	3	3	3	2	3	3	3	3
62	1	3	4	3	3	3	2	4	3	3	3	3	3	3	3	3	4	4	3	3	3	3	3
63	3	4	4	4	4	4	4	4	3	3	3	4	3	3	3	3	4	3	3	1	3	4	4
64	3	3	4	3	4	3	3	4	3	3	3	4	3	4	3	3	4	3	2	1	4	4	4
65	3	3	4	3	4	3	4	4	4	4	3	4	4	3	3	3	4	4	4	3	3	4	3
66	4	3	4	3	4	4	3	4	4	4	4	4	3	3	4	4	4	4	3	1	4	4	3
67	4	3	4	3	3	4	3	3	3	3	3	3	3	3	3	3	3	4	3	3	3	3	4
68	3	2	4	1	3	3	3	2	3	2	3	3	3	2	2	3	3	3	1	1	3	3	3
69	1	3	4	2	3	3	3	3	4	3	3	3	3	2	3	3	3	3	2	1	3	3	3
70	4	3	4	3	4	3	4	4	4	4	3	3	3	3	4	3	3	4	3	1	3	3	4
71	4	4	4	4	4	4	4	4	4	4	4	4	4	4	3	4	4	4	3	4	3	4	4
72	3	2	3	1	2	2	2	1	2	2	3	3	3	1	2	2	2	3	1	1	3	3	2
73	4	4	4	4	4	4	4	4	4	4	4	4	4	4	4	4	4	4	4	4	4	4	4
74	1	3	4	4	3	3	3	3	3	3	3	3	3	3	3	3	4	4	3	3	3	3	4
75	1	3	4	4	3	3	3	3	3	3	3	3	3	3	3	3	4	4	3	3	3	3	4
76	1	3	4	4	3	3	3	3	3	3	3	3	3	3	3	3	4	4	3	3	3	3	4
77	1	3	4	3	3	3	3	3	4	3	3	3	3	3	3	3	3	3	3	3	3	3	4
78	1	4	4	2	4	4	4	4	4	4	3	4	4	4	4	4	4	4	3	1	4	4	3
79	3	3	1	3	3	3	3	3	3	3	3	3	3	3	3	3	3	3	3	2	3	3	3

80	3	3	4	3	4	2	2	3	4	3	2	2	3	3	3	3	4	3	2	1	3	3	3
81	3	4	4	3	4	2	3	4	4	3	3	4	3	3	3	4	4	4	1	2	4	3	3
82	4	3	3	3	3	3	3	3	3	3	3	3	3	3	3	3	4	4	3	3	3	3	3
83	3	3	3	3	3	3	3	3	3	3	3	3	3	3	3	3	3	3	3	3	3	3	3
84	1	3	3	3	2	3	3	4	4	3	2	3	3	3	3	3	3	4	3	2	4	4	4
85	3	4	4	4	4	4	4	4	4	4	4	4	4	4	4	4	4	4	4	4	4	4	4
86	3	4	3	3	3	3	3	3	3	3	3	4	3	3	3	3	3	3	3	1	3	3	4
87	1	3	4	3	4	3	4	4	3	4	3	4	3	3	3	3	4	4	2	1	4	3	4
88	3	3	4	2	4	2	3	3	3	3	3	3	3	3	3	3	3	3	2	1	3	3	3
89	3	3	3	3	3	3	3	3	3	3	3	3	3	3	3	3	3	3	3	2	3	3	3
90	1	3	4	2	2	3	3	3	3	3	4	2	4	3	3	3	4	3	2	3	3	3	4
91	1	3	3	3	3	3	3	3	3	3	3	3	3	3	3	3	3	3	3	1	3	3	3
92	1	3	3	3	3	3	3	3	3	3	3	3	3	3	3	3	3	3	2	3	3	3	3
93	1	3	3	3	3	3	3	3	3	3	3	3	3	3	3	3	3	3	3	1	3	3	3
94	3	2	3	3	3	2	2	2	3	3	3	3	2	2	2	3	3	3	2	1	3	3	3
95	4	4	1	4	4	4	4	4	4	4	4	4	4	4	4	4	4	4	4	4	4	4	4
96	3	3	3	3	3	3	3	3	3	3	2	3	3	3	3	3	3	3	2	2	3	3	3
97	4	3	4	4	4	4	3	4	3	4	3	3	3	3	3	3	3	4	2	1	4	4	4
98	3	3	3	3	3	3	3	3	3	3	3	3	3	3	3	3	3	3	2	3	3	3	3
99	3	3	4	3	4	3	3	3	3	1	3	4	3	3	3	3	3	4	3	3	3	3	4
100	4	3	4	3	3	3	3	3	4	3	3	3	3	3	3	3	3	3	3	3	3	3	4
101	4	4	4	4	4	4	3	4	3	4	4	3	3	3	3	3	4	4	4	4	4	3	1
102	3	3	3	3	3	3	2	3	4	3	3	3	3	3	3	3	3	3	2	3	4	3	1
103	1	4	4	3	4	2	3	4	4	3	2	4	3	3	4	4	3	4	3	1	4	4	3
104	3	3	3	2	3	3	3	4	3	3	3	3	3	3	3	3	3	3	2	1	3	3	3
105	1	3	2	2	4	3	3	2	4	4	3	3	3	1	3	3	3	4	3	3	3	4	3
106	4	4	4	1	4	4	4	4	4	3	4	4	4	4	3	3	4	4	4	3	3	4	4
107	4	3	4	2	3	4	2	4	3	3	3	3	4	4	4	3	3	3	2	3	3	3	2

108	4	3	4	2	3	4	2	4	3	3	3	3	4	4	4	3	3	3	2	3	3	3	2
109	3	3	3	1	3	3	3	3	3	1	3	3	3	3	3	3	4	4	3	3	3	3	4
110	3	4	4	4	4	4	4	4	4	4	4	4	4	4	4	4	4	4	4	4	4	4	4
111	4	3	4	3	4	4	3	3	3	4	4	4	4	4	4	4	4	4	4	3	3	4	3
112	1	3	3	3	4	3	2	4	3	4	3	3	3	3	4	3	4	3	3	3	3	4	4
113	1	2	3	2	3	3	2	2	2	3	2	2	2	1	1	3	3	3	2	1	1	2	3
114	3	3	4	3	2	2	3	4	3	2	2	4	4	3	4	3	3	4	2	2	3	3	2
115	4	3	3	3	3	3	3	4	4	4	3	3	3	3	3	3	3	3	2	4	3	3	4
116	3	3	4	3	3	3	3	3	3	3	3	3	3	3	3	3	3	3	3	3	3	3	3
117	4	3	4	2	3	3	3	4	3	3	3	3	3	3	3	4	4	4	3	3	3	4	4
118	4	2	3	4	3	3	3	2	2	3	2	3	4	2	3	3	3	4	2	1	4	4	3
119	4	4	4	4	4	4	3	4	4	4	4	4	4	4	4	4	4	4	3	4	4	4	4
120	4	4	4	4	4	4	3	4	4	4	4	4	4	4	4	4	4	4	3	4	4	4	4
121	1	3	3	3	3	3	3	3	3	3	3	4	3	3	4	3	3	3	3	1	3	4	3
122	4	3	4	4	3	3	3	3	3	3	3	3	3	3	3	3	3	4	3	3	1	3	3
123	3	3	4	4	4	3	2	4	4	3	3	3	3	3	4	4	2	4	4	1	4	4	4
124	1	3	3	3	4	4	2	2	3	3	4	3	2	2	3	4	2	4	4	1	4	3	4
125	1	3	3	2	3	2	3	3	3	3	2	3	3	3	3	3	3	3	3	2	3	3	3
126	4	3	4	3	3	3	3	3	4	3	3	4	3	3	3	3	3	3	3	3	3	3	4
127	4	3	3	4	3	3	3	3	4	3	3	4	3	2	4	4	3	4	4	2	4	4	4
128	2	2	4	3	3	4	3	3	3	3	2	2	2	3	3	3	3	3	2	2	3	3	4
129	3	3	3	4	3	3	3	4	4	3	3	4	3	3	3	4	4	4	3	3	4	4	3
130	3	3	3	3	3	3	3	3	3	3	3	3	3	3	3	3	3	3	3	3	3	3	3
131	3	3	4	3	3	3	3	3	4	4	3	3	3	3	3	3	3	3	3	3	3	3	3
132	3	3	3	3	3	3	3	3	3	3	3	3	3	2	3	3	3	3	3	2	3	4	4
133	3	3	4	3	4	4	3	4	4	4	4	4	4	4	3	4	4	4	3	1	4	4	3
134	4	4	4	3	4	4	4	4	4	4	4	3	4	3	3	3	4	4	3	4	3	4	4
135	4	2	4	3	3	3	3	3	3	4	3	4	3	2	3	3	4	4	3	1	4	3	4

136	3	3	3	3	3	3	3	3	3	1	1	4	3	3	2	3	3	3	3	1	3	3	3
137	4	3	4	3	3	4	3	3	3	3	3	4	3	3	3	3	3	4	3	1	3	3	3
138	3	3	3	2	3	3	3	3	3	3	3	2	3	3	3	2	3	3	3	1	3	3	3
139	3	3	3	3	2	3	4	2	3	3	3	3	3	2	3	3	2	4	3	1	2	2	3
140	4	4	4	4	4	4	4	4	4	4	4	4	4	4	4	4	4	4	4	4	4	4	4
141	3	3	3	3	3	2	3	3	3	3	3	3	2	2	3	3	3	3	1	2	3	3	3
142	3	3	4	3	3	3	3	4	4	4	4	3	4	3	3	4	4	4	3	4	3	4	4
143	4	3	4	3	3	3	3	3	3	3	1	3	3	3	3	3	3	3	2	2	3	3	3
144	1	3	3	3	3	3	2	3	3	3	3	3	3	3	3	3	3	3	2	3	3	3	3
145	3	3	3	3	3	3	3	3	3	3	3	3	3	3	3	3	3	3	3	3	3	3	3
146	1	3	3	3	3	3	3	3	4	3	3	3	3	3	3	3	3	3	3	3	3	3	3
147	3	4	4	4	4	4	3	4	4	4	4	4	4	4	4	4	4	4	4	1	4	4	4
148	3	3	3	3	3	3	3	3	3	3	3	3	3	3	3	3	3	3	2	3	3	3	3
149	3	3	4	2	3	2	2	4	3	3	3	2	2	2	2	3	3	4	2	1	3	3	3
150	2	3	4	2	3	2	3	4	3	2	3	3	3	4	2	2	4	2	2	3	4	3	3
151	4	4	3	4	4	3	3	3	4	4	4	3	3	3	3	3	3	4	3	3	3	4	3
152	4	3	4	3	4	3	3	3	4	3	2	3	3	3	3	3	3	3	2	2	3	3	3
153	3	3	3	3	3	4	4	3	3	3	4	3	3	3	4	3	3	4	4	3	3	3	4
154	3	3	3	3	2	3	2	3	3	2	1	2	3	3	3	3	3	2	2	2	1	3	2
155	3	3	3	3	2	3	2	3	3	2	1	2	3	3	3	3	3	2	2	2	1	3	2
156	3	3	3	3	3	3	3	3	3	3	3	3	3	3	3	3	3	3	2	1	3	3	3
157	3	2	4	3	4	2	3	3	4	4	3	4	2	3	4	3	4	3	2	2	4	3	3
158	4	3	4	4	4	3	4	4	4	4	3	3	3	4	4	4	4	4	3	3	3	4	4
159	2	2	3	2	3	4	3	3	3	4	3	4	3	2	3	4	4	4	2	1	3	4	4
160	3	3	4	2	3	3	3	3	3	3	2	3	3	3	3	3	3	3	2	3	3	3	4
161	2	3	3	2	3	3	2	3	3	3	3	4	4	3	2	4	3	3	2	3	4	4	3
162	1	2	4	1	2	4	1	3	1	2	3	1	3	3	2	3	2	1	2	2	3	3	2
163	3	2	3	3	4	3	3	3	3	3	3	3	3	2	3	3	3	3	2	1	3	3	3

164	3	2	3	4	3	3	3	3	4	3	3	3	3	3	4	3	3	4	3	3	4	3	3
165	3	3	4	2	4	3	4	3	4	3	3	3	3	3	4	3	3	4	3	1	4	4	4
166	3	3	3	3	3	3	3	3	3	3	3	3	3	3	3	3	3	2	3	3	3	3	3
167	4	3	3	3	3	3	3	3	3	3	3	3	3	3	3	3	3	3	3	3	3	3	3
168	4	4	3	3	4	4	3	4	3	3	3	3	3	3	3	3	4	4	3	2	2	3	4
169	1	3	4	3	3	4	4	4	4	4	3	4	3	3	3	3	4	3	3	2	3	3	3
170	1	3	4	4	4	4	4	4	4	4	4	3	3	4	3	4	4	4	3	1	4	3	4
171	4	4	3	3	3	3	3	3	3	3	1	4	3	3	3	1	3	4	3	3	3	3	3
172	4	4	4	4	4	4	4	4	4	4	4	4	4	3	3	4	4	4	3	3	4	4	4
173	3	3	4	3	3	3	3	3	3	4	3	3	3	3	3	3	3	4	3	2	3	4	4
174	4	4	4	3	4	4	4	4	4	4	4	3	4	4	4	4	4	4	4	3	4	4	4
175	3	3	3	3	4	3	4	4	3	3	3	4	3	3	3	3	4	4	3	3	3	3	4
176	3	2	3	3	3	2	2	3	3	3	3	3	3	3	3	3	3	4	2	3	4	4	4
177	1	2	4	4	3	3	3	3	3	3	3	3	4	3	3	3	3	3	3	2	2	3	4
178	4	3	4	4	4	4	4	4	4	4	4	4	4	4	4	4	4	4	3	4	4	4	4
179	1	3	4	2	3	3	3	3	3	3	3	4	3	2	3	4	2	4	3	1	3	3	3
180	2	3	3	3	4	3	2	4	3	3	3	3	4	3	3	3	3	4	3	3	3	3	3
181	4	4	4	4	3	3	3	3	3	3	3	3	4	3	3	3	3	3	3	2	3	3	1
182	4	3	3	3	3	3	3	3	3	3	3	3	3	3	3	3	3	3	3	3	3	3	4
183	3	4	4	3	4	3	3	4	4	4	4	4	3	4	3	4	2	4	3	2	4	4	4
184	4	3	4	4	4	3	3	4	3	4	3	4	4	3	3	2	4	4	2	2	3	3	4
185	1	3	4	2	4	3	3	3	3	3	3	4	3	2	3	3	3	3	2	3	3	3	3
186	3	3	4	3	3	4	3	4	4	3	3	3	4	3	4	3	3	4	3	2	4	4	3
187	4	4	4	4	4	4	4	4	4	4	3	4	4	4	3	4	4	4	3	3	3	3	4
188	1	3	3	3	3	3	2	3	1	2	3	3	3	3	2	3	3	3	3	1	3	3	4
189	1	2	4	4	3	3	3	3	3	3	3	3	4	3	3	3	3	3	3	2	2	3	4
190	3	4	4	3	3	4	3	3	3	3	3	3	4	3	3	3	4	4	4	3	3	3	3
191	3	3	4	3	3	4	3	3	3	3	3	3	4	3	3	3	3	3	3	2	3	3	4

192	3	3	3	3	3	3	2	3	3	3	3	3	3	2	3	3	3	3	2	1	3	2	3
193	3	3	3	3	3	3	3	3	3	3	3	3	3	2	3	3	3	3	2	2	3	3	3
194	4	3	4	3	4	4	4	4	4	4	3	4	3	4	4	4	4	4	3	4	4	4	
195	4	3	3	3	3	3	3	3	3	3	3	3	3	3	3	3	3	3	3	3	3	3	3
196	1	3	4	3	3	3	3	3	3	3	3	3	3	3	3	3	3	4	3	1	3	3	3
197	4	3	3	3	1	3	3	3	3	3	3	1	3	3	3	3	3	3	1	2	3	3	3
198	4	4	3	4	3	4	3	4	4	4	3	3	4	3	3	4	4	4	3	3	3	4	3
199	4	4	4	4	4	4	4	4	4	4	3	3	3	3	3	3	3	4	4	3	4	4	3
200	4	3	4	3	3	4	4	4	4	4	3	4	4	4	3	3	4	4	3	1	4	4	3
201	4	3	4	3	3	3	3	4	4	4	4	3	4	4	4	4	4	4	4	3	4	4	3
202	4	3	4	3	3	3	3	4	4	4	4	3	4	4	4	4	4	4	4	3	4	4	3
203	3	4	3	4	3	4	3	4	4	4	3	3	3	3	4	3	4	4	4	1	4	4	3
204	4	4	3	3	3	3	4	3	3	4	3	3	4	4	3	3	3	4	3	3	4	4	4
205	4	3	4	3	4	3	3	3	4	4	3	3	3	3	3	3	4	4	3	1	3	3	3
206	4	4	4	3	4	4	3	3	3	4	4	4	4	3	3	4	3	4	2	1	3	4	3
207	4	4	4	3	4	4	3	4	4	4	4	4	4	4	3	3	4	4	3	4	4	4	4
208	4	3	3	3	4	4	3	3	4	4	3	3	3	3	3	3	4	4	3	3	4	4	4
209	4	4	4	3	3	4	3	4	3	3	4	4	4	4	4	3	4	4	3	4	3	4	4
210	1	4	4	4	4	4	4	4	4	4	3	4	4	4	4	4	4	4	4	1	4	4	4
211	3	3	4	3	3	3	3	3	3	3	3	3	4	3	3	3	3	3	3	3	3	3	4
212	3	4	4	3	3	3	3	3	3	3	2	2	3	3	2	3	3	3	2	2	2	3	4
213	4	4	4	4	4	4	4	3	4	4	3	3	4	3	4	4	4	4	4	3	3	4	3
214	4	3	4	3	3	4	4	4	3	4	3	3	3	3	4	4	4	4	3	1	4	4	4
215	4	3	3	3	3	3	3	3	4	4	3	3	4	4	3	3	3	4	3	3	3	3	3
216	4	4	4	4	3	4	4	4	4	4	3	4	4	4	4	3	4	4	3	4	3	4	4
217	3	3	3	3	2	4	3	3	3	3	3	3	3	3	3	3	4	4	2	3	3	3	3
218	3	3	3	3	3	3	3	3	3	3	3	3	3	3	3	3	3	3	3	3	3	3	3
219	4	3	4	3	3	4	4	4	4	4	4	3	3	3	3	3	3	3	3	3	3	4	4

220	4	4	4	3	3	4	3	3	3	3	3	3	4	3	3	3	3	4	3	2	3	3	4
221	4	3	4	4	4	4	3	4	4	3	4	4	3	3	3	3	4	4	3	1	3	3	3
222	3	3	4	3	4	4	3	3	4	3	4	3	4	3	3	4	4	4	4	4	3	4	4
223	3	3	4	3	4	4	3	3	4	3	3	4	3	3	3	3	3	4	3	2	3	3	3
224	4	4	3	3	4	3	3	3	4	3	3	4	4	3	4	4	4	4	3	4	4	1	4
225	4	3	4	4	4	4	4	4	4	4	1	3	4	4	3	3	4	4	3	4	3	4	4
226	1	3	3	3	3	3	3	3	3	3	3	3	3	3	3	3	3	3	3	1	3	3	4
227	4	3	4	3	3	3	3	3	3	3	3	3	3	3	3	3	4	4	3	3	4	3	4
228	4	3	3	3	3	3	3	3	3	3	3	3	3	3	3	3	3	3	3	3	3	3	3
229	2	2	2	2	2	3	2	3	2	2	2	2	2	2	2	2	3	2	2	2	2	2	2
230	3	3	3	3	3	3	3	3	3	3	3	4	3	3	4	4	2	4	3	1	4	3	3
231	4	3	3	3	4	3	3	4	4	3	4	4	4	3	3	3	4	4	3	3	4	4	4
232	4	3	4	3	3	4	3	4	3	3	3	3	3	3	3	3	4	4	3	3	3	4	4
233	3	3	4	3	4	3	3	3	3	4	4	4	3	3	3	3	3	3	3	1	4	4	4
234	1	2	4	4	2	2	2	2	3	2	3	3	3	3	3	3	2	4	2	1	3	3	4
235	3	2	3	3	3	3	3	3	3	3	2	3	3	2	2	2	3	3	2	3	3	3	3
236	2	2	3	2	3	3	2	2	2	2	2	2	2	2	2	3	3	4	2	2	2	2	2
237	3	4	4	3	3	3	3	4	4	3	4	4	4	3	4	3	3	4	3	3	3	4	4
238	3	3	3	3	3	3	3	3	3	3	3	1	3	3	3	3	3	3	3	3	3	3	3
239	3	2	4	3	4	2	4	3	3	3	3	4	3	3	3	3	3	4	2	2	3	3	4
240	4	3	4	3	3	3	3	4	4	3	2	3	3	3	3	3	4	3	2	1	3	3	4
241	1	3	3	2	3	3	3	3	3	3	3	3	3	3	3	3	3	3	3	1	3	3	3
242	3	2	3	3	3	3	3	3	3	3	2	2	3	2	3	2	3	4	3	2	3	3	3
243	4	3	3	4	4	3	3	3	4	4	1	3	4	3	3	3	4	4	3	3	3	4	4
244	4	3	3	1	3	3	3	3	3	3	3	3	3	3	3	3	3	3	3	1	3	3	3
245	4	4	4	4	4	4	3	4	4	4	3	4	4	4	2	4	4	4	4	4	4	4	4
246	4	4	4	4	4	4	3	4	4	4	3	4	4	4	2	4	4	4	4	4	4	4	4
247	3	3	3	4	3	3	3	3	3	3	3	3	3	3	3	3	3	3	3	3	3	3	3

248	4	4	4	3	4	4	3	3	3	4	4	4	4	4	3	4	4	4	4	3	3	4	4
249	3	4	4	3	4	4	4	4	4	4	1	4	4	4	4	4	4	4	4	3	4	4	3
250	3	4	3	3	3	3	3	3	3	3	3	3	3	3	3	3	3	3	3	3	4	3	3
251	4	3	3	3	2	2	2	3	3	3	2	3	3	2	3	3	3	3	2	3	3	3	3
252	1	3	4	3	3	3	2	3	3	3	3	3	3	2	3	3	3	3	2	2	3	3	3
253	1	3	4	3	3	4	3	3	3	2	3	4	3	3	4	3	4	3	2	2	1	4	4
254	4	3	3	2	2	2	3	3	3	3	2	3	3	2	3	3	3	3	2	2	3	3	3
255	4	3	3	3	4	4	3	4	3	3	3	3	3	3	4	4	4	4	3	3	3	4	4
256	1	4	3	3	3	3	2	4	4	3	3	4	3	3	4	3	4	4	3	1	3	3	3
257	4	3	3	3	4	3	3	3	4	3	2	3	3	3	3	2	4	4	3	3	3	4	3
258	3	2	4	3	3	3	3	3	3	3	3	3	3	3	3	3	3	3	2	3	3	3	3
259	4	4	4	3	4	4	4	4	4	4	3	4	4	4	4	4	4	4	3	3	4	4	4
260	2	1	3	3	1	2	2	1	3	2	4	2	2	1	2	3	2	3	2	1	3	2	4
261	3	3	2	2	3	2	3	3	3	2	1	2	3	1	2	2	2	3	3	2	3	3	1
262	1	4	4	3	4	4	4	3	4	3	1	4	4	4	4	4	3	4	3	3	4	4	4
263	3	3	4	3	3	3	3	3	3	3	3	3	3	3	3	3	3	4	3	3	3	3	4
264	4	4	4	4	4	4	4	4	4	4	4	4	3	4	4	4	4	4	4	4	3	4	4
265	1	3	3	3	3	3	3	3	3	3	3	3	3	3	3	3	3	3	2	3	3	3	3
266	3	3	3	3	3	3	3	3	3	3	3	3	3	3	3	3	3	3	3	2	3	3	3
267	3	4	4	4	4	3	4	3	4	3	4	3	3	4	3	3	4	4	3	3	3	4	3
268	4	4	3	3	3	4	3	3	3	4	3	3	4	3	3	3	3	3	3	3	3	3	4
269	3	3	4	3	3	3	4	3	3	3	3	3	3	3	3	3	3	4	3	3	4	3	3
270	3	3	4	3	3	3	3	4	3	3	3	4	3	3	3	3	3	4	3	3	3	3	3
271	4	4	3	3	4	4	4	4	3	3	3	4	4	4	4	4	4	4	3	3	4	4	4
272	3	3	4	3	4	3	3	4	3	3	3	3	4	3	3	3	4	3	3	3	3	3	4
273	4	3	4	4	3	3	4	3	3	3	1	3	3	3	3	3	3	4	3	3	4	4	4
274	4	3	3	3	3	3	3	3	3	3	3	3	3	3	3	3	3	3	3	4	3	3	4
275	3	3	4	3	3	3	3	3	3	4	3	3	3	3	3	3	3	3	2	3	3	3	2

276	4	3	4	2	2	3	3	3	3	3	2	3	3	2	3	3	3	3	2	2	3	3	3
277	4	3	3	1	3	3	2	3	3	3	3	3	3	3	3	3	3	3	2	3	3	3	3
278	3	3	3	3	3	3	3	3	3	4	3	3	3	3	3	3	3	3	2	3	4	4	4
279	4	4	4	3	3	4	4	4	4	4	3	4	3	3	3	3	4	4	4	3	3	4	3
280	3	3	4	3	3	3	3	3	3	3	3	3	3	3	3	3	3	3	3	3	3	3	3
281	3	3	3	3	3	3	3	3	3	3	3	3	3	3	3	3	3	3	2	2	3	3	3
282	4	3	3	2	3	3	3	3	4	4	3	3	3	3	3	3	3	3	3	3	3	3	4
283	4	3	3	3	3	3	3	3	3	3	3	3	3	3	3	3	3	3	3	3	3	3	3
284	4	3	4	3	3	4	4	4	3	3	3	3	3	3	3	3	3	2	3	3	3	3	3
285	1	3	3	3	3	2	3	3	4	3	2	4	3	2	4	4	4	4	3	2	3	3	3
286	3	3	3	3	3	2	3	3	3	3	3	2	3	3	3	3	3	2	2	3	3	3	3
287	4	3	4	3	3	3	3	3	3	3	3	3	3	3	3	3	3	3	3	3	3	3	3
288	4	4	4	3	4	3	3	4	3	3	1	4	3	3	3	3	4	4	3	3	3	3	4
289	4	2	3	2	3	3	2	3	3	3	3	3	2	2	3	3	3	3	3	2	3	3	3
290	3	4	3	3	3	3	3	3	4	3	1	3	3	3	3	4	4	4	3	1	3	4	3
291	3	4	4	3	4	3	3	3	4	4	3	4	4	3	4	4	4	4	3	4	4	4	4
292	4	4	4	3	4	3	3	3	3	3	3	3	3	3	3	3	3	4	3	3	3	4	4
293	4	4	4	4	4	4	4	4	3	3	3	3	4	3	3	4	4	4	3	3	4	3	3
294	1	3	3	3	3	4	3	4	3	3	1	3	3	3	3	3	3	4	2	1	4	4	4
295	3	4	3	2	3	3	4	3	4	2	3	3	3	4	3	3	4	4	2	3	3	4	3
296	3	3	3	3	4	4	3	3	4	4	3	3	3	3	3	3	3	3	3	1	3	3	3
297	1	4	3	3	3	2	3	3	3	3	3	3	3	3	3	3	3	3	2	3	3	3	3
298	3	3	4	3	3	3	3	3	3	3	3	3	3	3	3	3	3	3	3	1	4	3	3
299	1	3	3	3	3	4	3	3	3	3	3	3	3	3	3	3	3	4	1	3	3	3	3
300	4	3	4	3	3	3	3	3	3	3	3	4	4	3	3	3	3	4	3	3	3	3	3
301	3	2	4	3	3	2	2	3	4	4	3	3	3	3	2	2	4	4	2	2	4	3	3
302	1	3	3	3	3	3	3	3	3	3	3	3	3	3	3	3	3	3	2	1	3	3	1
303	2	3	3	3	3	3	3	3	3	3	3	2	3	3	3	3	3	3	3	3	3	3	3

304	4	4	4	4	4	3	3	3	3	3	3	4	4	4	3	3	3	4	3	3	3	3	3
305	1	3	3	3	3	3	3	3	3	3	3	3	3	3	3	3	3	3	3	1	3	3	3
306	2	3	4	3	3	4	3	3	3	2	3	3	3	3	2	3	4	4	3	1	3	3	4
307	2	3	4	3	4	4	3	3	4	3	3	3	4	3	2	2	3	3	3	2	3	4	3
308	4	3	4	3	3	3	3	3	3	4	3	3	3	3	3	4	3	4	2	1	3	4	4
309	1	2	4	3	3	3	2	3	3	3	3	3	4	3	2	3	3	4	3	2	3	2	4
310	2	2	3	3	2	2	2	3	3	3	3	2	3	3	3	3	3	3	2	3	3	3	3
311	4	3	4	3	3	3	4	2	3	3	3	4	3	3	3	3	2	4	3	1	2	3	3
312	2	3	3	3	3	3	3	2	3	3	3	3	3	2	3	3	3	3	2	2	4	3	3
313	4	4	4	3	4	3	3	4	4	3	3	4	4	4	4	3	4	4	3	3	4	3	4
314	4	3	3	4	4	3	4	3	3	3	2	3	4	3	3	4	3	4	3	3	3	3	3
315	1	3	3	3	4	4	4	4	3	3	3	4	4	4	4	4	4	4	4	1	4	4	1
316	3	3	3	2	3	3	3	3	3	3	3	3	3	2	3	3	3	3	3	1	4	4	3
317	1	3	4	3	4	3	3	4	3	4	3	4	3	4	2	3	4	4	3	1	3	3	4
318	4	3	4	4	3	3	3	3	4	3	3	4	3	3	3	4	4	4	3	3	4	4	4
319	3	3	4	3	3	3	3	3	3	3	1	3	3	3	3	3	3	3	3	3	3	3	3
320	1	3	2	3	3	3	1	1	3	3	3	3	4	3	2	2	3	3	2	2	1	3	2
321	3	4	3	3	4	4	4	4	4	4	3	4	4	3	4	3	4	4	3	3	4	4	3
322	4	4	4	4	4	4	3	4	4	3	3	4	4	4	4	3	4	4	4	4	3	4	4
323	3	3	4	3	3	3	3	3	3	3	2	3	3	3	3	3	4	4	3	3	3	4	4
324	4	2	4	3	3	2	3	3	3	3	3	3	2	3	3	3	3	3	2	2	3	3	3
325	4	3	4	4	4	3	3	4	3	4	3	4	4	3	3	3	3	3	3	4	3	3	4
326	3	4	4	4	4	4	4	3	3	3	3	3	3	3	3	3	3	3	3	3	3	3	3
327	3	3	3	3	3	3	3	3	3	3	3	3	3	3	3	3	3	3	3	2	3	3	3
328	3	3	4	4	4	4	4	4	4	4	4	4	4	4	4	4	4	4	4	3	4	4	4
329	3	3	3	2	3	2	3	3	3	3	3	4	3	3	3	3	3	4	2	3	3	3	4
330	4	3	3	3	3	3	3	3	3	3	3	3	3	3	3	3	3	3	2	3	3	3	3
331	4	3	3	3	3	3	3	3	3	3	3	3	3	3	3	3	3	4	3	2	3	3	3

332	3	4	4	4	4	3	3	4	4	4	3	3	4	4	4	3	4	4	4	3	4	3	4	
333	4	3	4	3	3	3	2	3	2	3	3	3	3	3	2	3	3	3	2	2	3	3	3	
334	4	3	4	3	3	3	2	3	2	3	3	3	3	3	2	3	3	3	2	2	3	3	3	
335	4	3	4	3	3	3	2	3	2	3	3	3	3	3	2	3	3	3	2	2	3	3	3	
336	4	4	3	3	3	4	3	3	4	4	1	4	4	3	3	3	4	4	3	3	4	4	4	
337	1	4	4	4	3	3	3	4	4	3	4	3	3	3	3	3	3	3	2	1	4	4	4	
338	4	3	3	4	3	3	3	3	4	2	3	3	3	3	3	3	3	3	3	4	3	3	4	
339	4	3	3	3	3	4	3	4	3	3	4	4	3	3	3	3	3	4	3	3	3	4	4	
340	4	3	3	3	3	3	3	3	3	3	3	3	3	3	3	3	3	3	3	3	3	3	3	
341	1	3	3	3	3	2	3	3	3	3	3	3	3	2	2	3	3	3	3	2	1	2	3	4
342	4	4	4	3	4	4	3	4	3	3	3	3	3	3	3	3	4	3	3	3	3	3	3	
343	3	3	4	3	4	3	3	4	3	3	3	4	3	3	3	3	4	4	3	3	3	4	4	
344	4	3	3	3	4	3	3	4	4	4	4	4	4	3	3	4	4	4	3	1	4	4	4	
345	3	4	4	3	4	3	3	4	4	3	4	4	4	3	3	4	4	3	3	1	3	3	4	
346	1	3	3	3	3	3	3	3	3	3	3	3	3	3	3	3	3	3	3	1	3	3	1	
347	4	3	3	4	4	3	3	3	4	4	3	4	3	3	3	3	3	4	3	1	4	4	3	
348	4	3	4	3	4	3	3	4	3	3	3	3	3	4	3	3	4	4	3	3	4	4	4	
349	1	4	4	4	4	3	4	4	4	3	4	3	4	3	4	4	4	4	3	3	4	4	3	
350	4	3	4	3	4	3	3	3	4	4	3	3	3	3	3	3	3	4	3	3	3	4	3	
351	4	4	4	3	4	3	3	4	3	3	3	3	3	3	3	3	4	4	4	3	4	3	4	
352	3	2	4	3	4	3	3	3	4	3	4	3	3	3	3	3	3	3	3	2	4	3	3	
353	4	3	4	3	4	4	3	3	4	3	1	4	4	3	4	4	1	4	3	1	4	4	4	
354	4	4	4	4	4	4	4	4	4	4	1	4	4	4	4	4	4	4	4	3	4	4	4	
355	1	3	3	3	3	4	3	3	3	4	3	4	3	3	3	3	3	3	3	3	3	4	3	4
356	3	3	4	2	3	3	3	3	3	3	3	3	3	3	2	3	3	3	3	3	3	3	3	
357	3	3	3	3	3	3	3	3	3	3	3	3	3	3	3	3	3	3	3	3	3	3	3	
358	1	4	4	3	3	2	3	3	3	4	4	4	4	3	3	3	4	4	3	1	4	4	3	
359	1	4	4	4	4	4	4	4	4	4	4	4	4	4	3	4	4	4	4	4	3	4	4	4

360	1	3	4	3	3	3	3	4	4	3	4	4	4	4	3	4	4	4	3	4	4	4	4
361	1	3	4	3	3	3	3	4	4	3	4	4	4	4	3	4	4	4	3	4	4	4	4
362	1	2	3	3	3	3	2	3	3	3	3	3	3	2	3	3	3	3	3	2	3	3	3
363	3	4	4	3	3	3	3	3	3	3	3	3	4	3	3	3	4	4	3	3	4	4	3
364	4	2	4	2	4	3	3	4	4	4	4	4	3	4	3	3	4	4	3	4	3	4	4
365	3	3	4	3	3	3	3	3	3	3	3	3	1	3	3	3	3	3	3	3	3	3	3
366	3	3	4	4	4	4	3	4	3	3	1	3	3	3	3	3	4	3	3	3	3	3	3
367	4	4	3	3	3	4	3	4	4	4	3	3	4	3	3	4	4	4	4	3	4	4	4
368	1	3	3	3	4	4	3	3	3	3	3	4	4	3	3	3	4	4	3	3	4	4	3
369	4	3	4	3	3	3	3	3	3	3	3	3	3	3	3	3	3	4	3	3	3	3	4
370	1	4	4	4	3	3	4	3	3	4	3	4	4	3	3	3	3	3	3	2	4	4	4
371	4	4	4	4	4	4	4	4	4	4	3	4	4	4	4	4	4	4	3	3	4	4	4
372	3	3	3	3	3	3	3	3	3	3	3	3	3	3	3	3	3	4	3	3	3	3	4
373	4	3	4	2	3	2	2	3	4	4	3	4	3	2	3	4	3	4	2	3	3	4	3
374	2	3	3	2	3	3	2	3	3	3	3	3	3	3	3	3	3	3	2	2	3	3	3
375	3	3	3	3	3	3	3	3	3	3	3	3	3	3	3	3	3	3	2	3	3	3	3
376	4	3	4	3	4	4	3	4	4	3	3	3	4	3	3	4	4	3	3	3	3	3	3
377	3	4	4	3	4	3	3	4	3	3	3	3	3	3	3	3	4	3	3	3	3	3	3
378	3	3	4	3	2	3	4	2	3	4	3	3	3	2	4	3	3	4	3	3	4	3	3
379	2	3	4	3	3	3	2	3	3	2	3	2	2	2	3	3	3	3	2	2	3	3	4
380	1	3	4	3	3	3	3	4	3	3	3	3	3	3	3	3	4	4	3	1	4	4	4
381	4	3	4	3	4	3	3	4	3	4	3	1	3	2	3	3	3	4	2	2	4	3	3
382	1	3	3	3	3	3	3	3	3	2	3	3	3	2	3	2	3	3	2	1	2	3	3
383	4	3	3	3	3	3	3	4	3	3	3	3	3	3	2	2	3	3	3	3	3	3	3
384	3	3	4	1	2	2	3	3	4	2	3	3	3	2	3	3	3	3	2	1	3	3	3
385	4	4	4	3	4	3	2	3	3	3	4	4	4	3	4	3	4	4	4	1	4	4	4
386	3	3	3	3	2	4	3	3	3	2	2	4	4	4	3	3	4	3	2	3	2	3	2
387	1	3	3	3	4	4	3	3	3	3	3	3	3	3	3	3	3	4	3	2	3	3	3

388	3	2	3	3	4	4	3	3	3	3	3	3	3	2	3	3	3	3	3	3	3	3	3
389	4	4	4	3	4	4	3	4	4	4	3	4	4	4	4	4	4	4	4	1	3	4	3
390	1	3	4	3	3	3	3	3	3	3	3	3	3	2	3	3	3	3	2	2	3	3	3
391	3	3	3	1	3	3	2	2	1	3	4	3	3	1	2	3	3	3	1	1	4	3	4
392	3	4	4	4	4	3	4	4	4	4	3	4	4	4	4	4	4	4	4	4	3	4	4
393	4	3	3	3	4	4	3	4	4	3	3	3	3	3	4	3	4	3	3	4	3	3	3
394	2	2	3	2	2	2	1	2	2	3	3	2	2	1	2	2	3	3	2	2	3	3	3
395	4	2	3	3	4	3	3	3	3	3	1	3	3	3	3	3	3	3	3	3	3	3	4
396	3	1	4	3	3	4	4	4	3	3	4	3	4	4	3	3	3	3	2	4	4	4	3
397	3	4	4	3	4	4	4	4	4	3	3	4	4	3	4	4	4	3	3	1	3	4	4
398	4	4	4	4	4	3	4	4	4	4	3	4	4	4	4	4	4	4	3	4	3	4	4
399	3	4	4	3	2	3	4	3	4	3	3	3	3	3	3	3	3	3	3	3	3	3	3
400	4	3	4	4	4	3	4	3	3	3	3	4	4	3	3	3	4	3	3	1	3	4	4
401	4	4	4	4	3	3	3	3	4	3	3	4	3	3	3	3	3	3	3	3	4	4	3
402	3	3	4	3	3	3	3	3	3	3	3	3	3	2	3	3	3	3	3	1	3	3	3
403	4	3	4	3	4	3	3	4	3	3	3	3	3	2	3	3	4	4	3	3	4	3	4
404	4	4	4	4	4	4	3	4	4	4	4	4	4	3	4	4	4	4	4	1	4	4	4
405	1	4	4	4	4	3	4	4	4	4	4	4	4	4	4	4	4	4	4	4	4	4	4
406	1	3	4	3	3	3	2	3	2	3	3	3	3	3	2	3	3	3	2	2	3	3	3
407	3	4	3	3	3	3	3	3	2	3	3	3	3	2	3	3	3	3	3	1	3	3	3
408	1	3	4	2	3	3	2	3	3	3	4	3	3	2	3	3	3	3	2	2	3	3	3
409	1	3	4	1	3	1	2	3	4	3	1	1	3	1	1	3	4	3	3	3	1	4	4
410	4	3	4	3	3	3	3	3	3	3	3	3	3	3	3	3	3	3	3	3	3	3	3
411	3	4	4	3	4	3	3	4	4	4	3	4	3	4	3	4	4	3	3	2	3	4	3
412	4	3	4	3	3	3	3	3	3	3	3	3	3	3	3	3	3	3	2	2	2	3	4
413	3	3	3	3	3	2	3	3	3	3	2	3	3	2	3	3	3	3	2	2	3	3	3
414	3	3	4	3	4	3	3	3	3	3	3	3	4	4	3	3	3	4	3	3	3	4	4
415	3	3	4	3	3	4	3	4	4	3	3	3	4	3	4	4	4	4	3	1	4	3	4

416	3	3	3	3	3	3	3	3	3	3	3	3	3	3	3	3	3	3	3	3	3	3	3
417	3	3	3	3	3	3	3	3	3	3	3	3	3	3	3	3	3	3	3	3	3	3	3
418	3	3	3	3	3	3	3	3	3	3	3	3	3	3	3	3	3	3	2	3	3	3	3
419	4	3	3	3	2	2	2	4	3	3	3	2	3	2	2	3	2	1	2	2	3	3	4
420	4	3	4	3	3	3	3	3	3	3	3	3	3	3	3	3	3	3	3	3	3	3	3
421	1	3	3	3	2	3	3	3	3	3	3	2	3	3	3	3	3	3	3	1	2	3	3
422	3	4	3	3	3	3	2	4	3	3	3	2	3	3	3	3	4	3	3	3	3	3	4
423	3	2	4	3	3	2	3	3	3	3	3	3	2	2	3	3	3	3	2	2	3	3	4
424	4	3	4	4	4	4	3	3	4	3	4	4	4	4	3	4	4	4	2	3	3	3	4
425	4	3	4	4	4	4	3	3	4	3	4	4	4	4	3	4	4	4	2	3	3	3	4
426	2	3	4	2	3	3	3	3	3	3	3	3	3	1	3	3	3	3	2	3	3	3	3
427	4	3	4	4	3	3	3	3	4	4	4	3	3	3	4	4	4	4	3	3	4	4	4
428	4	3	3	3	3	4	3	4	3	4	3	4	4	3	3	3	4	3	3	3	3	3	4
429	3	3	4	2	4	4	3	3	3	3	3	3	3	3	3	3	4	4	2	1	3	4	3
430	2	4	3	3	3	3	2	3	3	3	3	2	3	3	3	3	3	3	3	2	3	3	3
431	3	3	3	3	3	3	3	3	3	3	3	3	3	3	3	3	3	3	3	2	3	3	3
432	1	4	4	4	4	4	4	4	4	4	4	4	4	4	4	4	4	4	4	1	4	4	1
433	3	3	4	4	3	4	2	3	3	3	1	4	3	4	3	3	4	4	2	4	4	2	3
434	3	2	3	2	3	2	2	2	3	3	2	3	3	2	2	3	3	3	2	1	3	3	3
435	4	3	4	3	3	3	3	3	3	4	4	3	3	3	3	3	3	3	3	3	3	3	4
436	4	3	4	3	4	4	3	3	4	4	4	3	3	3	3	3	3	3	3	3	4	3	4
437	4	4	4	4	4	4	4	4	4	4	3	4	4	4	4	4	4	4	4	4	3	4	4
438	1	4	4	3	4	4	4	4	4	4	4	4	4	4	4	3	4	4	4	3	4	4	3
439	4	4	4	4	3	3	3	3	4	3	3	4	3	3	3	3	3	3	3	3	4	4	3
440	3	3	4	2	3	3	2	3	3	3	4	4	3	2	3	3	3	4	2	4	3	3	4
441	3	3	3	3	3	3	3	3	3	3	3	3	3	3	3	3	3	3	3	1	3	3	3
442	1	3	3	2	3	3	3	3	3	3	3	3	3	3	3	3	3	2	2	3	3	3	3
443	4	4	4	3	4	4	4	4	4	4	4	4	4	4	4	4	4	4	3	4	4	4	4

444	3	3	4	3	4	4	3	3	3	3	3	3	3	3	3	3	3	4	3	3	2	3	3	3
445	4	3	4	3	4	4	3	3	3	3	3	3	3	3	3	3	3	3	4	3	3	3	3	3
446	4	4	4	3	4	4	3	4	3	4	3	3	3	3	3	3	4	4	3	3	4	4	4	4
447	3	3	3	3	3	3	3	3	3	3	3	3	2	2	3	3	3	3	3	3	3	3	3	3
448	4	3	3	3	3	3	3	3	3	3	3	3	3	3	3	3	3	3	3	4	3	3	4	4
449	4	3	3	3	3	3	3	3	3	3	3	3	3	3	3	3	3	3	3	4	3	3	4	4
450	3	3	3	3	3	3	3	3	3	3	3	3	3	3	3	3	3	3	3	3	3	3	3	3
451	4	3	3	3	3	3	3	3	3	3	3	3	3	3	3	3	3	3	3	1	3	3	3	3
452	1	3	1	3	3	3	3	3	3	3	3	3	3	3	3	3	3	3	3	3	3	3	3	3
453	2	2	3	3	3	3	3	3	3	3	2	3	3	3	3	3	3	4	3	2	3	3	4	4
454	1	3	3	3	3	3	3	3	3	3	3	3	3	3	3	3	3	3	2	2	3	3	3	3
455	2	2	2	2	2	2	3	3	3	2	3	3	2	2	3	3	3	3	2	2	3	3	3	3
456	1	2	3	3	3	4	3	2	3	2	3	2	2	3	2	2	2	4	2	1	2	2	2	2
457	1	3	4	1	3	3	3	3	3	3	3	2	3	3	3	4	3	3	3	2	3	3	3	3
458	3	3	3	4	3	3	2	4	4	3	3	4	3	3	3	3	4	3	3	3	3	3	3	4
459	4	4	4	3	3	4	4	4	4	4	4	3	4	4	4	4	4	4	3	3	3	3	3	4
460	4	3	3	3	3	3	3	3	3	3	3	3	3	3	3	3	3	3	2	3	3	3	3	4
461	4	3	4	3	4	3	3	4	3	3	1	4	3	3	3	3	4	4	3	3	3	3	3	4
462	3	3	4	4	3	3	3	3	3	3	3	3	3	2	3	3	3	3	2	1	3	3	3	3
463	1	2	3	3	3	3	2	3	2	2	3	3	2	2	3	3	2	3	2	3	2	3	1	1
464	1	3	4	3	1	3	3	3	3	3	3	3	3	3	3	1	3	3	1	3	3	3	3	3
465	3	3	4	3	3	3	3	3	3	3	3	4	3	3	3	3	4	4	2	3	3	3	4	4
466	4	3	3	3	3	3	3	3	3	3	3	3	3	3	3	3	3	4	3	3	2	3	4	4
467	3	3	4	3	3	4	3	3	3	3	1	3	3	3	3	3	3	3	3	3	3	1	3	3
468	1	3	3	2	3	3	3	4	2	2	1	3	3	2	2	3	3	2	3	2	3	3	3	3
469	4	3	3	3	3	3	3	3	3	3	3	3	3	3	3	3	4	3	3	1	3	3	3	3
470	4	3	3	3	3	3	3	3	3	3	3	3	3	3	3	3	4	3	3	1	3	3	3	3
471	4	3	3	3	3	3	3	3	3	3	3	3	3	3	3	3	4	3	3	1	3	3	3	3

472	3	1	3	1	4	1	2	3	3	3	3	3	3	3	3	3	3	3	1	2	3	3	3
473	3	3	3	2	3	1	3	3	3	3	4	3	3	3	2	3	3	4	3	1	3	3	3
474	3	3	4	3	2	3	3	3	3	3	3	3	3	3	3	3	3	3	3	2	3	3	3
475	1	3	4	2	3	2	3	3	3	3	3	3	2	2	3	3	3	3	2	2	3	3	4
476	1	3	4	4	4	4	4	4	4	4	4	4	4	4	4	4	4	4	4	1	4	4	1
477	3	3	4	4	4	3	3	4	4	4	3	3	4	3	4	4	4	4	3	3	4	4	3
478	4	2	4	1	4	2	4	4	4	4	4	4	2	4	4	4	4	4	2	1	4	4	4
479	4	3	4	3	3	3	3	3	3	3	3	3	3	3	3	3	3	3	3	3	3	3	4
480	3	3	3	3	3	3	4	3	3	4	2	3	3	3	3	4	4	1	2	3	3	3	3
481	1	2	4	4	4	3	2	3	3	3	3	2	3	2	3	4	4	4	2	1	3	4	4
482	3	3	4	2	1	3	2	2	3	2	3	1	2	1	2	3	4	4	2	4	3	3	4
483	3	3	3	3	3	3	3	3	3	3	3	3	3	3	2	3	3	3	3	1	2	3	3
484	3	4	4	3	4	3	3	4	4	3	4	3	4	3	4	3	4	4	3	3	4	3	3
485	4	3	4	3	3	2	2	3	4	2	3	3	3	3	3	3	3	4	3	3	3	3	4
486	4	3	4	1	4	4	3	3	4	3	4	2	4	3	3	4	4	4	4	4	4	4	4
487	1	3	3	3	4	3	3	2	3	3	2	3	3	3	3	3	3	3	3	3	3	3	3
488	4	3	3	3	4	4	3	3	3	3	4	3	3	1	3	3	3	4	3	3	3	4	3
489	4	4	4	3	4	3	4	4	4	3	3	3	3	3	4	4	3	3	3	3	3	3	3
490	4	3	3	3	3	3	3	3	3	3	3	3	3	3	3	3	3	3	3	4	3	3	4
491	1	3	3	3	3	4	4	4	4	3	4	3	3	4	4	4	4	4	4	1	4	4	1
492	4	3	4	3	3	3	3	4	4	4	3	3	3	3	3	3	4	4	3	4	4	4	4
493	4	3	4	3	2	4	3	4	3	3	3	3	3	3	3	3	3	3	2	3	3	3	3
494	4	3	4	4	4	4	1	4	4	4	4	4	4	4	3	4	4	4	3	4	4	4	4
495	3	2	3	2	3	3	3	3	3	3	3	3	2	3	3	3	4	3	2	2	2	4	3
496	4	3	3	3	3	3	3	3	3	3	3	3	3	3	3	3	3	3	3	2	3	3	4
497	3	3	3	3	3	3	3	3	3	3	3	3	3	3	3	3	3	3	3	2	3	3	3
498	3	4	4	3	3	4	4	4	4	3	2	4	3	3	4	3	3	4	2	1	3	4	4
499	1	4	3	4	3	3	3	3	3	3	3	4	4	3	3	3	4	4	3	3	3	4	4

500	3	3	4	3	3	3	3	3	3	4	3	3	3	3	3	3	4	4	3	3	4	3	3
501	4	3	3	4	3	3	3	3	3	3	3	1	3	3	3	3	3	3	3	3	1	3	3
502	1	3	3	3	4	3	4	4	3	3	3	3	4	4	3	3	4	4	3	3	3	3	3
503	4	3	3	3	3	3	3	4	3	3	3	3	3	3	3	3	3	3	3	1	3	3	4
504	2	3	3	4	4	3	3	3	4	3	3	3	3	3	3	3	4	3	2	3	3	3	4
505	3	3	3	3	3	3	3	4	3	3	3	3	3	3	3	3	3	4	3	3	3	3	4
506	4	3	4	3	4	3	3	3	3	3	4	4	4	3	3	3	4	3	3	3	4	4	3
507	1	3	3	3	3	3	3	4	4	3	3	3	4	3	3	3	3	3	3	3	3	4	4
508	3	3	3	1	4	3	3	3	4	4	3	4	4	3	4	3	3	4	1	3	4	3	4
509	3	4	3	3	3	3	3	4	3	3	3	3	3	3	3	3	4	4	3	3	3	4	4
510	4	4	4	4	4	4	4	4	4	4	3	4	3	3	4	4	4	4	3	4	4	4	4
511	4	4	4	3	3	4	3	4	4	4	3	4	4	3	3	4	4	3	3	3	3	3	4
512	4	3	3	3	3	3	3	3	3	4	3	4	3	3	3	4	4	4	3	1	4	4	3
513	4	4	4	3	3	4	4	4	4	3	3	3	4	4	4	4	4	4	3	4	4	4	3
514	3	3	4	3	3	4	3	3	4	4	3	4	4	3	3	3	4	4	3	3	3	4	4
515	3	2	3	3	3	2	2	3	3	3	3	3	2	3	3	3	3	3	2	2	3	3	4
516	4	3	3	3	4	3	3	3	3	3	1	3	3	3	3	3	3	3	3	3	3	3	3
517	3	3	3	4	4	3	3	3	3	3	3	4	4	3	3	3	3	4	2	2	3	3	3
518	3	4	4	3	4	4	4	3	3	4	3	4	4	4	4	4	4	4	3	4	4	4	4
519	4	3	3	3	4	4	3	3	3	3	3	3	3	3	3	3	3	3	3	2	3	3	3
520	3	3	3	3	3	3	3	3	3	3	3	3	3	3	3	3	3	3	3	1	3	3	3
521	3	3	4	3	4	4	3	4	4	4	3	3	4	4	3	4	4	4	3	3	4	4	4
522	4	4	4	4	4	3	4	3	4	4	4	4	4	3	4	4	4	3	4	3	4	4	4
523	3	3	4	3	3	3	3	3	3	3	3	4	3	3	3	3	3	4	3	3	3	3	4
524	4	3	3	3	3	3	3	3	3	3	3	3	3	2	3	3	3	3	3	3	3	3	4
525	4	3	4	3	3	3	3	3	3	3	3	3	3	3	3	3	3	3	3	2	3	3	3
526	4	4	4	4	4	4	4	4	4	4	4	4	4	4	4	4	4	4	4	4	4	4	4
527	1	3	4	1	2	1	2	3	3	3	3	2	3	3	3	3	3	3	1	1	3	3	3

528	4	3	1	3	3	3	1	3	3	3	1	3	3	3	3	3	3	3	1	3	3	3	3
529	3	2	3	3	3	3	3	3	3	3	3	3	3	3	3	3	3	3	3	1	3	3	3
530	4	3	3	3	3	3	3	3	3	3	3	3	3	3	3	3	3	3	3	3	3	3	4
531	1	3	4	3	3	3	3	3	3	3	3	3	3	3	3	3	3	3	2	2	3	3	3
532	4	4	4	4	3	3	3	4	4	3	2	4	3	3	3	4	3	4	3	4	4	3	4
533	1	4	4	4	4	4	4	4	4	4	4	4	4	4	4	4	4	4	3	3	4	4	4
534	4	3	3	3	2	4	3	3	4	4	2	3	3	3	3	3	3	4	3	2	4	4	3
535	1	4	4	4	3	3	4	3	3	3	3	3	3	3	3	3	3	4	3	2	3	3	3
536	4	3	4	3	4	3	3	3	3	3	3	3	3	3	3	3	3	4	3	3	3	3	4
537	4	2	4	3	3	3	3	2	4	3	4	3	3	3	3	3	2	4	4	1	4	3	3
538	4	3	4	3	3	2	3	3	2	3	3	2	3	2	3	3	4	4	2	3	3	2	4
539	1	3	3	3	3	3	3	3	3	3	3	3	3	3	3	3	3	3	3	3	3	3	3
540	4	4	4	4	4	4	4	4	4	4	4	4	4	4	4	4	4	4	4	4	4	4	4
541	1	2	4	4	4	2	2	1	3	2	2	3	3	1	1	3	3	2	1	1	3	3	3
542	3	3	3	3	3	3	3	3	3	3	1	3	3	3	3	3	3	3	3	3	3	3	3
543	4	3	3	3	3	4	2	4	4	3	3	3	4	3	3	3	4	4	3	3	3	3	3



B. DATA VARIABEL KONSEP DIRI (SC)

RESP.	SC1	SC2	SC3	SC4	SC5	SC6	SC7	SC8	SC9	SC10	SC11	SC12	SC13	SC14	SC15	SC16	SC17	SC18	SC19	SC20	SC21	SC22	SC23	SC24	SC25
1	4	4	4	4	4	4	4	4	4	4	4	4	4	4	4	4	4	4	4	4	4	4	4	4	4
2	4	4	4	4	4	4	4	4	4	4	4	4	4	4	4	4	4	4	4	4	3	4	3	3	3
3	4	4	4	4	4	4	3	3	4	3	3	4	4	4	3	4	4	3	3	4	4	4	4	4	4
4	4	4	4	4	4	4	4	4	4	4	4	4	4	4	4	4	4	4	4	4	3	3	3	3	3
5	4	4	4	4	3	4	4	4	4	4	4	4	4	4	4	4	4	4	4	4	3	3	3	3	3
6	3	4	4	4	4	3	3	4	4	4	4	4	4	3	3	3	3	4	4	4	3	3	3	3	3
7	4	3	4	4	4	3	4	4	4	3	4	4	4	3	3	3	4	4	4	4	4	4	4	4	4
8	3	4	4	4	4	4	4	3	3	4	4	3	3	4	4	4	4	4	4	4	2	2	3	3	3
9	3	4	3	3	3	3	4	3	4	3	4	4	4	3	4	4	4	4	3	3	2	2	3	3	3
10	3	3	3	3	3	4	3	3	3	3	3	4	3	3	3	3	3	3	3	3	4	4	3	3	3
11	4	4	4	4	4	4	4	4	4	4	4	4	4	4	4	4	4	4	4	4	4	3	4	4	4
12	3	4	3	4	3	4	3	3	3	3	3	3	3	3	4	3	3	3	3	4	2	3	3	3	3
13	4	4	4	4	4	4	3	4	3	4	3	4	4	4	3	4	4	4	3	3	4	4	4	4	4
14	4	4	4	4	4	4	4	4	4	4	4	4	4	4	4	4	4	4	4	4	4	4	4	4	4
15	4	4	4	4	4	4	4	4	4	4	4	4	4	4	4	4	4	4	4	4	4	4	4	4	4
16	4	4	4	4	4	4	4	4	4	4	4	4	4	4	4	4	4	4	4	4	4	4	4	4	4
17	4	4	4	4	4	4	4	4	4	4	4	4	4	4	4	4	4	4	4	4	4	4	4	4	4
18	2	2	2	2	2	4	4	4	4	4	4	4	4	4	4	4	4	4	4	4	4	4	4	4	4
19	4	4	4	4	4	3	4	4	4	4	4	4	4	4	4	4	4	4	4	4	4	4	4	4	4
20	3	3	2	3	3	3	3	3	3	3	3	4	3	4	3	3	4	3	3	3	3	3	3	3	3
21	4	3	3	3	3	4	3	3	3	3	4	3	3	4	3	3	3	3	3	3	3	4	3	3	3
22	4	4	4	4	4	4	3	3	4	4	4	4	3	3	3	3	4	3	3	3	3	4	3	3	3
23	3	4	4	4	3	4	4	4	4	3	4	4	4	4	4	4	4	4	4	4	4	4	4	4	4
24	3	3	3	3	4	3	4	3	3	3	3	3	3	4	3	3	3	4	3	3	3	3	3	3	3
25	4	4	4	4	3	3	4	4	3	3	3	4	3	3	4	3	3	3	4	3	3	3	3	4	3

26	3	2	3	3	3	4	4	4	4	4	4	4	3	4	4	3	3	3	3	3	3	3	3	3		
27	3	3	3	3	4	4	4	4	4	4	4	4	4	3	4	4	4	3	4	4	4	4	4	4		
28	3	3	3	3	4	4	4	4	4	4	4	4	4	4	4	4	4	4	4	2	2	3	4	3		
29	4	4	4	4	4	4	4	4	4	4	4	4	4	4	4	4	4	4	4	4	2	2	3	3	4	
30	3	3	3	3	4	4	4	4	4	4	4	4	3	3	3	3	3	3	3	3	4	3	3	3	3	
31	3	3	3	3	4	3	4	3	3	4	3	4	4	4	3	3	3	3	4	3	4	3	4	4	4	
32	3	3	3	3	3	3	3	3	3	3	3	3	2	2	2	2	2	2	3	2	2	3	3	3	3	
33	3	3	3	3	3	4	4	4	4	4	4	4	4	4	4	4	4	4	4	4	4	3	3	3	3	
34	4	4	3	3	4	4	3	4	3	4	3	4	4	4	4	4	4	4	4	4	4	4	4	4	4	
35	2	3	3	3	3	3	3	4	3	4	4	4	4	3	4	3	3	3	4	4	4	3	3	4	4	4
36	2	3	3	3	3	4	4	4	4	4	4	4	4	4	4	3	3	3	4	4	3	2	3	3	3	
37	4	4	4	4	4	4	4	4	4	4	4	4	4	4	4	4	4	4	4	4	4	3	3	4	4	4
38	4	4	4	4	4	3	3	3	3	3	3	3	2	3	3	3	3	2	3	3	2	2	3	4	3	3
39	4	3	3	3	3	3	2	3	2	2	3	2	2	2	2	2	2	2	2	2	2	2	3	3	4	
40	4	4	4	4	3	3	3	3	3	3	3	3	2	3	2	3	2	3	3	3	3	3	4	3	3	
41	4	4	4	4	3	3	3	3	3	3	3	3	2	2	2	3	2	2	3	2	4	4	4	4	4	
42	3	3	4	3	3	3	3	3	3	3	3	3	2	2	2	2	2	3	2	3	2	2	2	3	3	4
43	4	3	3	3	3	3	3	2	3	3	2	3	2	2	3	2	3	3	3	2	3	2	3	3	4	
44	4	3	4	3	3	3	3	3	3	3	3	3	2	3	3	3	2	2	2	3	2	2	4	4	4	
45	3	3	3	3	4	3	3	3	2	3	2	3	3	3	3	3	3	2	2	3	3	3	3	3	3	3
46	3	3	3	3	2	2	3	3	3	3	2	3	2	3	3	3	3	3	3	3	3	3	3	4	3	3
47	3	3	3	3	2	3	4	3	3	3	3	3	3	3	3	3	3	4	3	3	3	3	3	4	4	
48	3	2	3	2	2	3	3	3	3	3	3	3	3	2	3	3	3	3	2	3	3	3	4	3	4	
49	2	2	3	2	2	3	3	2	3	3	2	3	3	3	3	3	2	2	2	2	2	2	3	4	3	
50	3	3	3	3	3	3	3	3	3	3	3	3	3	3	3	3	3	3	2	3	3	2	3	3	4	
51	3	3	4	4	3	2	3	3	3	2	2	2	3	3	3	3	3	3	3	3	3	3	4	3	3	
52	3	3	3	4	3	3	2	3	3	3	3	3	2	3	3	3	3	2	2	2	3	2	3	4	3	
53	3	3	3	3	3	3	3	3	3	3	3	3	2	2	2	2	3	3	3	3	2	2	3	3	4	

54	2	2	2	2	3	2	2	3	3	3	2	2	3	3	3	3	3	2	2	2	3	4	3	4
55	3	3	3	3	2	2	2	2	2	2	2	2	2	2	2	2	2	2	2	2	2	4	4	4
56	3	3	3	4	3	2	2	2	3	3	3	2	3	3	3	3	3	3	3	3	3	3	3	3
57	3	2	2	3	2	3	3	3	3	3	2	3	3	2	3	2	2	2	2	2	3	3	3	3
58	2	2	3	3	3	3	3	3	3	4	3	3	3	4	3	3	3	3	4	4	2	3	3	4
59	2	3	3	3	3	3	3	3	2	2	2	2	3	3	3	3	3	3	3	3	3	4	4	3
60	2	2	2	3	3	2	3	3	3	3	3	3	2	3	3	2	2	2	2	3	3	3	3	3
61	3	3	3	3	2	3	3	3	3	3	3	3	3	3	3	3	3	3	3	3	3	3	4	4
62	3	4	4	3	4	3	3	3	3	3	3	3	3	3	2	3	2	2	3	2	2	2	3	3
63	2	3	3	3	3	3	3	3	3	3	3	3	3	3	4	3	3	3	3	3	3	3	3	4
64	3	4	3	4	3	3	3	2	3	3	2	3	3	3	3	3	2	2	2	2	2	2	4	4
65	3	3	3	3	3	3	3	3	3	3	3	3	3	3	3	3	3	3	3	3	3	3	4	4
66	3	3	3	4	3	3	3	3	3	3	3	3	3	2	2	2	3	3	2	3	3	3	3	3
67	2	2	2	2	2	4	3	3	3	4	4	4	3	4	4	3	4	4	4	4	3	3	4	4
68	4	3	3	3	3	3	3	3	3	3	3	3	3	2	2	3	2	2	3	2	3	3	3	3
69	2	2	3	2	3	3	2	3	3	3	2	3	3	3	3	3	3	3	3	3	3	3	4	4
70	4	3	3	3	3	2	3	3	3	3	3	2	3	2	3	3	3	3	3	3	3	3	3	4
71	3	3	3	3	2	3	3	3	3	3	3	2	3	3	2	3	3	3	3	3	3	3	4	4
72	3	3	2	2	2	3	2	3	3	2	3	3	3	3	3	2	3	3	3	3	3	3	3	4
73	3	3	3	3	4	3	3	4	4	3	4	3	3	3	4	4	4	4	4	4	4	4	4	4
74	3	4	3	3	3	4	4	3	3	3	3	3	3	3	3	4	4	4	4	4	2	2	3	3
75	3	3	3	4	3	3	3	3	3	3	3	3	2	3	3	3	2	2	2	3	2	2	3	4
76	3	3	3	3	3	4	3	3	3	3	3	3	3	3	3	3	3	3	3	3	3	3	4	3
77	3	3	3	3	3	3	3	3	3	3	4	4	3	4	3	3	3	3	4	4	3	3	3	4
78	4	4	4	3	3	3	3	3	3	3	3	3	3	2	2	2	3	2	3	2	3	2	3	4
79	2	2	2	2	3	2	2	3	3	3	2	3	2	2	2	2	2	2	2	2	2	2	3	4
80	4	4	4	4	3	3	3	2	2	2	2	2	3	3	3	3	3	3	3	3	3	3	4	4
81	3	3	3	3	2	3	3	3	3	4	3	3	4	4	4	4	3	3	4	3	2	2	3	3

82	3	3	3	3	3	3	3	3	2	3	3	3	3	3	3	2	3	2	2	2	2	3	3	4	
83	3	2	2	3	3	2	3	3	3	3	2	3	3	2	2	2	3	3	3	3	3	3	4	3	4
84	3	2	2	3	3	3	3	3	3	4	3	3	3	4	3	3	4	3	3	4	3	3	3	4	3
85	4	3	3	3	3	3	3	3	3	4	3	3	4	4	4	3	3	3	3	3	3	3	3	3	3
86	2	2	3	3	3	3	3	3	3	3	3	3	3	2	3	2	2	2	2	3	3	3	4	4	3
87	2	2	2	3	3	3	2	3	3	2	2	3	3	3	3	2	3	3	3	3	3	3	3	3	4
88	3	3	2	2	3	3	3	3	3	3	3	3	3	3	3	3	3	3	3	3	3	3	3	3	3
89	3	3	2	2	3	4	3	3	4	3	4	4	3	3	3	4	4	4	4	4	4	4	4	4	4
90	3	3	3	3	3	3	3	3	3	3	3	3	3	4	3	3	3	3	3	3	4	4	4	4	4
91	3	3	4	3	4	3	4	3	3	4	4	4	3	3	3	4	4	4	4	4	4	3	4	4	4
92	3	3	3	3	2	3	3	2	3	3	3	3	3	3	3	3	2	3	2	2	2	2	3	3	3
93	3	3	3	4	3	3	3	4	4	3	3	4	3	4	3	3	3	3	4	3	2	3	3	3	4
94	4	4	4	3	3	3	2	2	3	3	2	3	3	2	3	3	3	2	2	3	2	3	4	4	3
95	2	3	3	3	2	3	4	3	3	3	3	3	3	4	4	3	4	4	4	4	2	3	3	3	3
96	4	3	3	3	3	4	4	4	4	4	4	4	4	4	4	4	4	4	4	4	4	4	4	4	4
97	4	4	4	4	4	4	3	3	3	3	3	4	4	4	3	3	3	3	3	3	4	4	4	3	3
98	2	3	3	3	3	4	3	3	3	3	4	4	3	4	3	4	4	4	3	3	3	3	3	4	3
99	2	3	2	3	2	4	4	3	3	3	4	4	3	3	3	3	4	4	4	4	2	2	3	4	3
100	4	4	4	4	4	3	3	4	3	3	3	4	4	3	4	4	4	4	4	4	4	4	4	4	4
101	3	3	3	3	3	3	3	3	3	3	3	4	3	4	3	3	3	3	3	4	3	3	3	3	3
102	4	3	3	3	3	3	3	3	4	4	3	4	3	4	3	4	4	4	4	3	3	3	3	4	3
103	4	3	4	3	3	3	3	3	3	4	3	4	3	4	3	4	3	3	3	4	3	3	3	3	4
104	2	2	2	3	3	3	4	3	3	3	3	3	3	4	3	4	3	3	3	3	3	3	4	3	3
105	4	4	4	4	3	3	3	2	2	2	3	2	3	3	2	2	2	2	2	2	2	2	4	3	3
106	3	3	3	3	2	4	4	3	3	3	3	3	3	4	3	4	3	3	3	4	2	2	3	4	4
107	4	4	4	3	4	3	3	3	3	3	3	3	4	3	3	3	3	3	3	3	3	4	3	3	4
108	3	3	3	3	3	3	3	3	3	3	3	3	2	2	2	3	3	3	3	3	3	3	3	3	4
109	3	3	3	3	4	4	4	3	3	3	3	4	3	4	4	3	3	3	3	4	2	2	4	4	3

110	2	2	2	2	2	3	3	3	3	3	4	4	4	4	4	4	4	3	4	4	2	2	3	4	4
111	2	3	3	3	3	3	3	3	3	3	3	4	3	4	3	3	3	3	4	3	3	3	3	3	4
112	4	4	3	4	3	4	4	4	4	4	4	4	4	4	4	4	4	4	4	4	3	2	3	3	3
113	3	3	3	2	3	3	3	3	3	3	3	3	3	4	3	3	3	3	3	3	3	3	4	4	4
114	2	2	3	3	3	2	3	2	3	3	2	3	3	2	2	3	3	2	3	3	3	3	4	3	3
115	2	2	3	2	3	3	3	4	4	4	4	4	4	4	3	3	3	3	4	3	4	4	3	3	3
116	4	3	3	4	4	3	4	4	4	3	4	4	3	4	4	4	3	3	4	3	2	2	3	3	3
117	3	4	4	4	3	4	4	4	3	3	4	4	3	3	3	3	3	3	3	3	3	3	4	3	4
118	3	3	3	4	4	3	3	3	3	3	3	3	3	3	3	3	3	3	3	3	3	3	3	4	3
119	3	3	3	2	3	3	3	3	3	3	3	4	3	4	3	3	3	3	4	4	2	2	3	3	4
120	4	4	4	4	4	3	3	3	3	3	3	3	2	2	2	3	2	2	2	3	2	2	4	3	4
121	2	2	3	3	3	3	3	2	3	3	3	3	3	3	3	3	3	3	3	3	3	2	3	4	3
122	3	3	3	3	2	4	4	4	4	4	4	4	4	4	4	4	4	4	4	4	4	3	3	3	4
123	3	3	3	4	3	4	3	3	3	3	3	3	3	4	3	3	3	3	3	3	3	3	3	4	3
124	2	3	2	2	3	4	4	4	4	4	4	4	4	4	4	4	4	4	4	4	4	4	4	4	4
125	3	2	2	3	2	3	3	2	2	2	3	2	3	2	3	3	2	2	2	3	2	2	3	3	3
126	4	4	3	3	3	4	4	4	4	4	4	4	4	4	4	4	4	4	4	4	4	4	4	4	4
127	2	2	3	2	3	4	3	4	3	4	4	4	4	3	3	3	4	4	4	4	4	3	4	4	3
128	3	3	3	4	3	3	3	4	4	3	4	4	3	4	3	3	3	3	3	3	3	3	4	4	4
129	3	2	2	3	2	2	2	2	3	3	2	3	3	3	3	3	3	3	3	3	3	3	3	4	3
130	3	3	2	2	2	3	4	4	3	3	3	4	3	4	4	4	3	3	3	3	3	4	4	4	4
131	4	4	4	4	3	3	3	4	3	3	4	3	3	4	3	4	4	4	4	4	3	3	3	3	3
132	3	3	3	3	3	4	4	4	4	3	4	4	4	4	4	3	3	4	3	4	3	4	3	4	4
133	3	3	3	3	4	2	3	2	3	3	3	3	3	3	2	2	2	3	3	2	2	2	3	3	3
134	3	4	4	4	4	3	3	3	3	4	4	4	3	3	3	3	3	3	4	3	3	3	4	3	3
135	3	3	3	3	3	3	3	3	3	3	4	3	3	3	3	3	3	3	3	3	3	4	3	4	3
136	3	3	4	3	3	3	4	3	3	3	4	4	3	3	3	3	3	4	4	3	3	3	4	3	3
137	3	2	2	2	2	4	4	3	3	3	4	4	3	4	3	3	3	4	3	3	3	3	3	3	3

138	4	4	3	4	4	3	3	4	3	3	3	3	3	3	3	3	3	3	3	3	4	3	4	3	4
139	3	3	3	3	3	4	3	3	4	4	3	3	3	3	4	4	3	3	3	3	3	3	4	4	4
140	3	3	4	3	3	4	4	4	3	3	4	3	4	3	3	4	3	3	3	3	3	4	4	3	4
141	3	3	3	3	3	3	3	3	3	3	3	4	4	3	3	3	3	3	3	3	3	3	3	4	3
142	3	3	3	3	3	3	3	3	3	3	3	4	4	4	4	4	4	4	4	4	4	4	4	4	4
143	4	3	3	3	3	2	2	2	2	3	2	3	3	2	3	3	3	3	3	3	2	2	3	3	3
144	3	3	4	3	3	3	2	2	3	3	2	3	2	2	2	2	2	2	2	2	2	2	3	3	3
145	4	3	4	3	3	4	4	4	4	4	4	4	4	4	4	4	4	4	4	4	4	4	4	4	4
146	4	3	3	3	4	4	4	4	4	4	4	3	3	4	4	4	3	3	3	3	3	3	3	4	3
147	4	4	4	3	3	3	3	3	3	3	3	3	3	4	3	3	3	3	3	3	3	3	4	3	3
148	2	3	2	3	3	3	3	3	2	2	2	3	3	2	3	2	2	2	3	2	3	3	3	4	3
149	4	4	4	4	3	3	3	3	3	3	3	3	4	3	3	3	4	4	4	4	4	4	4	4	4
150	4	4	4	3	3	3	3	3	2	3	3	2	3	2	3	3	3	3	3	3	3	3	3	3	3
151	4	3	3	3	3	3	4	3	4	3	4	3	3	3	3	3	4	4	4	4	4	3	4	4	3
152	4	3	3	3	4	2	2	2	3	3	3	3	3	3	3	3	3	3	3	2	2	3	2	3	3
153	3	3	3	3	4	4	4	3	3	3	3	4	3	3	3	3	4	3	4	3	3	3	3	4	3
154	4	4	4	3	4	3	3	3	3	3	3	2	3	3	3	3	3	3	3	3	3	4	4	4	4
155	3	3	3	3	3	4	4	4	4	4	3	4	3	3	3	3	3	3	4	3	3	4	4	3	3
156	4	4	4	4	4	4	3	4	3	4	3	3	3	4	3	3	3	3	3	3	3	3	3	4	4
157	3	4	4	4	4	4	3	3	4	3	3	4	3	3	3	3	4	4	3	3	3	4	3	3	3
158	3	3	3	4	4	4	3	3	3	4	3	4	3	4	3	4	4	4	3	4	3	3	4	3	3
159	4	3	3	4	3	3	3	3	3	3	4	4	4	3	3	3	3	3	3	3	3	4	4	4	4
160	3	4	4	3	3	4	4	4	3	3	3	4	3	4	4	4	3	3	3	3	3	3	3	4	3
161	3	3	3	3	3	4	4	4	3	3	4	3	3	4	4	4	3	3	3	3	4	3	3	4	4
162	3	4	3	3	4	4	4	3	4	4	3	4	4	3	3	3	3	3	3	3	3	3	4	4	4
163	4	4	4	4	4	2	3	3	3	3	2	3	3	3	3	3	2	3	2	3	3	3	3	3	3
164	4	4	4	3	3	4	4	4	4	4	3	3	3	3	3	3	3	3	3	3	3	3	4	3	4
165	4	3	3	3	4	3	3	3	4	3	3	4	3	3	3	4	3	3	3	3	4	3	3	4	4

166	4	3	4	3	3	3	4	4	4	4	3	4	3	3	3	3	3	3	3	3	3	3	4	4	4
167	4	3	4	3	3	3	3	3	3	3	3	3	4	4	3	3	4	3	3	3	3	3	3	3	3
168	4	3	3	4	3	4	3	3	4	3	3	4	3	3	3	3	3	3	3	3	4	4	4	4	4
169	3	3	4	3	3	4	3	4	3	3	3	3	3	4	4	4	3	3	3	3	4	4	4	4	4
170	4	3	3	4	4	3	3	3	3	3	3	3	4	4	3	3	3	3	3	3	3	3	4	3	3
171	4	3	3	3	3	3	4	3	3	3	4	4	3	3	3	3	3	3	3	3	3	3	3	4	3
172	3	3	3	3	3	3	3	4	3	3	3	3	4	3	3	4	3	4	3	4	4	4	4	3	4
173	4	3	4	4	3	3	4	3	4	3	3	4	3	4	3	3	3	4	3	3	2	3	3	4	3
174	4	3	3	4	3	4	4	4	3	3	3	4	3	4	3	3	3	3	3	4	3	4	4	4	4
175	4	3	3	3	4	3	3	3	2	3	3	3	3	2	3	2	3	3	3	3	2	2	3	3	3
176	4	4	4	4	4	3	3	4	4	4	4	4	3	3	4	3	4	3	3	3	3	3	3	3	3
177	4	4	4	3	3	4	4	3	3	3	3	3	3	3	3	3	3	4	3	3	4	4	4	4	3
178	4	4	4	4	3	4	3	3	3	3	3	4	3	3	3	3	4	4	3	4	4	4	4	4	3
179	4	3	4	4	3	3	3	3	4	4	3	3	3	4	4	4	3	3	3	3	3	3	3	3	3
180	4	3	3	3	4	4	4	3	3	4	3	3	4	4	4	4	4	4	3	3	3	3	3	3	4
181	4	3	4	3	4	3	3	3	4	3	3	4	3	3	3	3	3	3	4	3	3	3	3	3	4
182	4	4	4	4	3	4	3	3	3	3	3	4	4	4	3	3	3	3	4	4	3	3	3	3	4
183	4	4	4	4	3	4	3	3	3	3	4	4	3	3	3	3	3	4	3	3	3	3	3	3	3
184	3	3	3	4	4	4	3	4	4	3	3	4	3	3	3	3	3	3	4	3	2	3	3	3	3
185	4	3	3	3	3	4	4	4	4	4	4	4	4	4	4	4	4	4	4	4	4	4	4	3	4
186	3	3	3	3	4	3	3	4	3	3	3	3	4	4	4	4	3	3	3	3	3	3	3	3	3
187	3	3	3	4	3	4	4	4	3	3	3	3	4	4	4	3	3	3	3	3	3	4	4	3	3
188	3	3	3	4	4	4	4	4	4	4	4	4	4	3	4	4	4	4	4	3	3	4	3	4	3
189	4	4	4	4	4	4	3	3	4	4	3	4	4	3	3	4	4	4	4	4	4	4	4	4	4
190	4	4	4	3	4	3	3	3	3	3	4	4	3	3	4	3	3	3	3	3	3	3	4	3	3
191	3	3	4	3	4	3	3	3	4	4	3	3	4	4	4	4	4	3	4	3	3	3	4	3	3
192	4	4	4	4	4	3	4	4	3	3	3	3	3	3	3	4	3	4	4	3	4	3	4	4	4
193	3	4	3	4	3	4	4	4	4	4	4	4	4	4	4	4	4	4	4	4	3	3	3	3	3

194	4	4	4	4	3	3	3	3	3	4	3	4	4	4	3	3	3	3	3	3	3	3	4	4	3	
195	3	3	4	3	3	4	4	4	4	4	4	4	4	4	4	4	4	4	4	3	3	3	3	3	3	
196	3	4	4	4	4	3	3	3	3	3	4	3	4	4	4	4	4	4	3	4	4	4	3	4	4	
197	4	3	4	4	3	3	3	3	4	3	3	4	3	3	3	3	3	3	4	3	3	3	3	3	3	
198	3	3	3	3	3	4	3	3	3	3	3	3	3	4	4	4	3	3	3	3	3	3	3	3	3	
199	4	3	3	4	3	4	4	4	4	4	4	4	4	4	4	4	4	4	4	3	3	3	3	4	4	
200	3	3	3	3	4	4	4	4	3	3	4	3	3	4	3	3	3	3	4	3	3	4	3	3	4	
201	4	4	4	3	4	3	3	3	4	4	3	4	3	4	4	3	3	3	3	3	3	3	3	3	3	
202	3	3	3	3	3	3	3	3	4	4	3	4	3	3	4	3	3	3	3	3	4	4	4	4	4	
203	4	3	3	3	3	4	4	3	4	4	4	4	3	3	3	3	3	3	3	3	3	3	3	3	4	
204	4	4	4	4	4	3	4	3	4	4	3	4	4	4	4	4	3	3	3	3	4	4	4	3	4	
205	3	4	3	3	4	4	4	4	4	4	4	4	4	4	4	4	4	4	4	4	4	4	4	4	4	
206	3	3	3	3	3	2	3	3	3	2	3	2	2	2	2	2	2	2	2	2	2	2	2	3	3	3
207	4	4	4	4	3	3	4	3	3	3	3	3	3	4	3	3	3	3	3	3	3	3	3	3	3	
208	3	3	3	3	3	4	4	4	4	4	4	4	4	4	4	4	4	4	4	4	4	4	4	3	3	
209	4	4	4	3	3	3	3	4	4	4	3	3	4	3	4	3	3	3	3	3	3	4	4	4	4	
210	4	4	4	4	3	3	4	3	4	3	3	4	3	4	4	4	3	3	4	3	3	3	3	4	4	
211	3	4	3	3	3	3	3	3	4	4	4	4	4	4	4	4	4	4	3	4	3	3	3	4	3	
212	3	3	3	3	3	4	4	4	4	4	4	4	4	4	4	4	4	4	4	4	4	4	4	4	4	
213	4	4	4	4	4	4	4	4	4	4	4	4	4	4	4	4	4	4	4	4	4	4	4	4	4	
214	4	3	4	4	4	4	4	3	4	3	3	3	3	4	3	3	4	3	3	4	3	3	3	3	3	
215	2	2	2	2	2	3	3	3	3	3	3	4	3	4	4	4	3	3	3	3	4	4	4	4	4	
216	3	3	3	4	4	3	4	4	4	4	3	3	4	3	4	3	4	4	4	3	3	3	3	4	4	
217	4	4	4	4	4	4	4	4	3	3	4	3	3	4	3	3	3	4	3	3	3	3	3	3	3	
218	3	3	3	4	4	3	3	3	3	3	4	3	4	3	3	3	4	4	3	4	3	3	3	3	3	
219	3	3	3	3	4	3	3	3	4	4	3	4	4	4	3	3	4	4	3	4	3	3	3	4	4	
220	4	4	4	4	4	4	4	4	4	4	4	4	4	4	4	4	4	4	4	4	4	4	4	4	4	
221	3	3	3	4	3	3	3	3	3	3	3	3	3	4	3	3	4	3	3	3	3	3	3	3	3	

222	3	3	3	4	3	3	3	3	4	4	3	4	4	4	3	3	3	3	3	3	3	3	3	3
223	3	3	3	3	3	4	4	4	4	4	4	4	4	4	4	4	4	4	4	3	3	3	4	3
224	4	4	4	4	4	4	4	4	4	4	4	4	4	4	4	4	4	4	4	4	4	4	4	4
225	4	4	4	4	4	2	2	2	2	2	2	2	2	3	2	2	2	2	2	2	2	3	3	3
226	4	4	4	4	4	4	4	4	4	4	4	4	4	4	4	4	4	4	4	4	4	4	4	4
227	3	3	3	3	4	3	3	3	3	3	4	4	3	3	3	3	3	3	3	3	3	3	4	3
228	3	3	3	4	3	3	3	3	4	4	4	4	4	3	3	3	3	3	3	3	3	3	3	3
229	3	4	3	3	3	3	3	3	3	3	3	4	3	4	3	3	3	3	3	3	3	3	3	3
230	3	3	3	3	3	4	3	3	3	3	4	3	4	4	3	4	3	4	3	3	4	4	4	3
231	3	3	4	3	3	3	4	4	4	4	3	4	4	4	4	3	3	3	3	3	3	3	3	4
232	4	3	3	3	4	4	4	4	4	4	4	4	4	4	4	4	4	4	4	3	3	3	4	3
233	3	3	3	4	3	3	3	3	4	4	4	4	3	4	4	4	3	4	4	3	3	3	3	3
234	4	3	3	3	3	3	3	3	4	4	3	4	4	4	4	4	4	4	4	3	4	4	4	3
235	4	4	4	3	4	4	3	4	4	4	3	4	4	3	3	4	4	3	3	4	4	4	4	3
236	4	3	3	3	4	2	2	2	2	2	2	3	2	3	2	2	2	2	2	2	2	3	3	3
237	3	3	3	3	2	4	3	4	4	4	3	4	3	4	3	3	3	3	3	3	3	3	3	3
238	3	3	3	3	3	4	4	4	4	4	4	4	3	3	4	3	4	4	3	3	3	3	3	3
239	4	4	4	4	4	3	3	4	4	4	3	4	4	3	3	3	3	3	3	4	3	3	3	3
240	4	4	4	4	3	3	3	3	3	3	3	3	3	4	3	3	3	3	4	3	3	3	3	3
241	3	3	3	3	3	4	3	4	4	4	4	4	3	3	3	3	3	3	3	3	4	3	4	3
242	4	3	3	3	4	3	4	3	4	4	3	4	3	3	4	4	4	4	3	3	3	3	3	3
243	4	3	3	3	3	4	3	4	4	4	3	4	3	4	3	3	3	3	3	4	3	3	4	4
244	3	3	3	3	3	4	4	4	4	4	4	4	4	4	4	4	4	4	4	4	4	3	3	3
245	4	3	3	3	4	4	4	4	4	4	4	4	4	4	4	4	4	4	4	4	4	4	4	4
246	3	3	3	3	4	3	3	3	4	4	3	4	3	3	3	4	4	3	3	3	3	3	3	3
247	3	3	3	3	4	4	3	4	4	4	3	4	3	4	4	4	3	3	3	3	3	2	3	3
248	4	3	3	4	4	3	3	3	4	3	3	4	3	3	4	3	4	4	4	4	3	3	3	3
249	3	4	4	4	3	4	4	4	4	4	4	4	4	4	4	4	4	4	4	4	3	3	3	4

250	4	4	4	4	4	3	4	4	4	4	3	4	3	4	3	3	3	3	3	3	3	3	3	3
251	3	4	3	3	3	2	2	2	3	3	2	3	3	2	2	2	2	2	2	3	3	3	3	3
252	2	2	2	2	2	3	3	3	3	3	3	4	3	4	3	3	3	4	4	3	3	3	4	4
253	4	3	3	3	3	3	3	3	4	4	3	4	3	3	3	4	4	3	3	4	4	4	4	4
254	4	3	3	3	3	4	4	4	4	4	3	4	4	4	3	3	3	3	4	4	3	3	4	4
255	3	3	3	3	3	3	3	3	3	4	3	4	4	4	3	3	3	4	3	3	3	4	3	4
256	4	3	3	3	3	4	4	4	4	4	4	4	4	4	4	4	4	4	4	4	4	3	3	3
257	4	4	4	4	4	3	4	4	4	3	4	3	4	4	4	4	4	3	4	4	4	4	4	3
258	4	4	4	4	4	4	3	4	3	3	3	3	4	4	4	4	4	4	4	4	4	4	4	4
259	3	3	3	3	4	2	2	2	3	3	2	3	2	3	3	3	2	3	3	2	2	2	3	3
260	4	4	4	4	4	4	4	4	4	4	4	4	4	4	4	4	4	4	4	4	4	4	4	4
261	4	4	4	4	4	3	3	3	3	3	3	3	4	4	4	4	4	4	4	4	4	4	4	4
262	4	4	4	4	4	3	3	3	3	3	3	3	3	4	4	4	4	4	4	4	4	4	4	3
263	3	3	3	3	3	4	4	4	4	4	4	4	4	4	4	4	4	4	4	4	3	3	4	4
264	3	3	3	3	3	3	3	3	3	3	3	4	3	3	3	3	3	3	3	3	3	3	3	3
265	3	3	3	3	4	3	3	3	3	3	3	3	4	3	3	3	4	4	4	4	4	4	4	4
266	4	3	3	3	3	4	4	4	4	4	4	4	4	4	4	4	4	4	4	4	4	4	4	3
267	3	3	3	3	4	3	4	4	4	4	3	3	3	4	3	3	3	3	3	3	3	4	3	3
268	3	3	3	3	3	3	3	3	3	3	3	3	4	4	4	3	4	4	4	4	4	4	4	3
269	4	4	4	4	3	4	4	4	4	4	4	4	4	4	4	4	4	4	4	4	4	4	4	4
270	4	4	4	4	4	4	4	4	4	4	4	4	4	3	3	3	4	3	3	3	3	3	4	3
271	4	3	3	3	4	3	3	3	3	3	3	4	4	3	4	3	3	3	4	3	3	3	3	3
272	3	3	4	4	3	3	3	3	3	3	3	2	3	3	3	3	3	3	3	3	3	3	3	3
273	4	4	4	4	4	4	4	4	4	4	4	4	3	4	3	3	4	4	3	3	4	3	3	4
274	4	4	4	4	4	4	4	4	4	4	4	4	4	4	4	4	4	4	4	4	4	4	4	3
275	4	4	4	4	3	4	4	4	4	4	4	4	3	4	4	4	4	4	4	4	4	4	4	4
276	4	4	4	4	4	4	4	4	4	4	4	4	4	4	4	4	4	4	4	4	4	4	4	4
277	4	4	4	4	4	4	4	4	4	4	4	4	4	4	4	4	4	4	4	4	4	3	3	4

278	4	4	4	4	4	4	4	4	4	4	4	4	4	4	4	4	4	4	4	4	4	4	4	4
279	4	4	4	4	4	4	4	4	4	4	4	4	4	4	4	4	4	4	4	4	4	4	4	4
280	3	4	4	4	3	3	3	3	3	3	3	3	4	3	3	3	3	3	3	3	2	2	3	3
281	3	3	3	3	4	3	3	3	3	3	3	3	2	2	2	3	3	3	3	3	3	3	3	3
282	4	4	4	4	3	4	4	3	3	3	3	4	3	4	4	3	3	3	3	4	3	3	3	3
283	3	2	3	3	3	3	3	3	3	3	4	4	4	4	4	4	4	3	4	4	3	3	3	3
284	3	3	3	3	4	3	3	3	3	3	3	4	3	4	3	3	3	3	4	3	3	3	3	3
285	3	3	3	3	4	4	4	4	4	4	4	4	4	4	4	4	4	4	4	4	3	3	3	3
286	4	4	4	4	4	3	3	3	3	3	3	3	4	3	3	3	3	3	3	3	3	3	3	3
287	3	3	3	3	4	2	3	2	3	3	2	3	3	2	2	3	3	2	3	3	3	3	3	3
288	3	3	3	3	4	3	3	4	4	4	4	4	4	4	3	3	3	3	4	3	3	3	3	3
289	3	3	3	3	3	3	4	4	4	4	3	4	4	4	4	3	3	4	3	4	4	4	4	4
290	3	3	3	3	3	4	4	4	3	3	4	4	4	3	3	3	3	3	3	3	2	2	3	3
291	4	4	3	3	4	3	3	3	3	3	3	3	3	3	3	3	3	3	3	3	2	2	3	3
292	2	3	3	3	3	3	3	3	3	3	3	4	3	4	3	3	3	3	4	4	3	3	3	3
293	2	3	3	3	3	3	3	3	3	3	3	3	2	2	2	3	2	2	2	2	3	3	3	4
294	4	4	4	4	4	3	3	2	3	3	3	3	3	3	3	3	3	3	3	3	3	2	3	3
295	4	4	4	4	4	4	4	4	4	4	4	4	4	4	4	4	4	4	4	4	2	2	3	3
296	4	3	3	3	3	4	3	3	3	3	3	3	3	4	3	3	3	3	3	3	3	3	3	3
297	4	4	4	4	3	4	4	4	4	4	4	4	4	4	4	4	4	4	4	4	2	2	3	3
298	4	4	4	4	3	3	3	2	2	2	3	2	3	2	3	3	2	2	2	2	3	2	2	3
299	3	3	4	3	3	4	4	4	4	4	4	4	4	4	4	4	4	4	4	4	3	3	3	3
300	4	3	3	3	3	4	3	4	3	4	4	4	4	3	3	3	4	4	4	4	3	3	3	3
301	4	3	3	3	3	3	3	4	4	3	4	4	3	4	3	3	3	3	3	3	3	3	3	3
302	3	3	3	3	4	2	2	2	3	3	2	3	3	3	3	3	3	3	3	3	3	3	3	3
303	3	3	3	3	2	3	4	4	3	3	3	4	3	4	4	4	3	3	3	3	3	3	3	3
304	3	3	3	3	2	3	3	4	3	3	4	3	3	4	3	4	4	4	4	4	3	3	3	3
305	3	2	3	2	2	4	4	4	4	3	4	4	4	4	4	3	3	4	3	4	4	4	4	4

306	2	2	3	2	2	2	3	2	3	3	3	3	3	3	2	2	2	3	3	2	2	3	3	3	3
307	3	3	3	3	3	3	3	3	3	4	4	4	3	3	3	3	3	3	4	3	4	3	4	4	4
308	3	3	4	4	3	3	3	3	3	3	4	3	3	3	3	3	3	3	3	3	2	2	3	3	3
309	3	3	3	4	3	3	4	3	3	3	4	4	3	3	3	3	3	4	4	3	2	3	3	3	3
310	3	3	3	3	3	4	4	3	3	3	4	4	3	4	3	3	3	4	3	3	2	3	3	3	3
311	2	2	2	2	3	3	3	4	3	3	3	3	3	3	3	3	3	3	3	3	2	3	3	3	3
312	3	3	3	3	2	4	3	3	4	4	3	3	3	3	4	4	3	3	3	3	4	4	3	3	4
313	3	3	3	4	3	4	4	4	3	3	4	3	4	3	3	4	3	3	3	3	4	4	3	3	3
314	3	2	2	3	2	3	3	3	3	3	3	4	4	3	3	3	3	3	3	3	3	3	3	3	3
315	2	2	3	3	3	3	3	3	3	3	3	4	4	4	4	4	4	4	4	4	2	2	3	3	3
316	2	3	3	3	3	2	2	2	2	3	2	3	3	2	3	3	3	3	3	3	4	4	4	4	4
317	2	2	2	3	3	4	4	4	4	4	4	4	4	4	4	4	4	4	4	4	2	2	3	3	3
318	3	3	3	3	2	4	4	4	4	4	4	4	4	4	4	4	4	4	4	4	2	2	3	3	3
319	3	4	4	3	4	3	3	3	3	3	3	3	4	4	4	4	4	4	4	3	3	3	3	3	3
320	2	3	3	3	3	4	4	4	4	4	4	4	4	4	4	4	4	4	4	4	3	3	3	3	3
321	3	4	3	4	3	4	4	4	4	4	4	4	4	4	4	4	4	4	4	4	4	3	3	3	3
322	3	3	3	3	3	4	4	4	4	4	4	4	4	4	4	4	4	4	4	4	3	3	3	3	3
323	3	3	3	4	3	4	4	4	4	4	4	4	4	4	4	4	4	4	4	4	3	3	3	3	3
324	2	2	2	2	2	4	4	4	4	4	4	4	4	4	4	4	4	4	4	4	3	3	3	3	3
325	4	3	3	3	3	4	4	4	4	4	4	4	4	4	4	4	4	4	4	4	4	4	4	4	4
326	2	2	3	2	3	4	4	4	4	4	4	4	4	4	4	4	4	4	4	4	2	3	3	3	3
327	4	3	3	3	3	4	4	4	4	4	4	4	4	4	4	4	4	4	4	4	4	3	4	4	4
328	3	3	3	3	2	3	3	3	3	3	3	3	4	4	3	3	3	3	3	3	2	2	3	3	3
329	3	3	2	2	2	4	4	4	4	4	4	4	4	4	4	4	4	4	4	4	2	3	3	3	3
330	3	3	3	3	4	4	4	4	4	4	4	4	4	4	4	4	4	4	4	4	2	3	3	3	3
331	3	4	3	3	3	4	4	4	4	4	4	4	4	4	4	4	4	4	4	4	2	3	3	3	3
332	3	3	3	4	3	4	4	4	4	4	4	4	4	4	4	4	4	4	4	4	4	4	3	3	4
333	3	3	3	3	3	4	4	3	3	3	3	3	3	4	4	4	3	4	4	3	4	4	3	3	3

334	3	3	3	3	3	4	4	4	4	4	4	4	4	4	4	4	4	4	4	4	3	3	3	3	3
335	4	4	4	4	4	4	4	4	4	4	4	4	4	4	4	4	4	4	4	4	2	2	3	3	3
336	4	3	4	4	3	3	3	3	3	4	4	4	4	3	4	4	3	3	3	3	3	3	3	3	3
337	4	4	4	4	4	4	4	4	4	4	4	4	4	4	4	4	4	4	4	4	4	3	3	4	4
338	4	4	4	4	4	4	4	4	4	4	4	4	4	4	4	4	4	4	4	4	4	3	3	3	3
339	4	4	4	4	4	4	4	4	4	4	4	4	4	4	4	4	4	4	4	4	4	4	4	4	4
340	4	4	4	4	4	4	4	4	4	4	4	4	4	4	4	4	4	4	4	4	3	3	3	3	3
341	4	4	4	4	4	4	4	4	4	4	4	4	4	4	4	4	4	4	4	4	3	2	3	3	3
342	3	3	3	3	4	3	3	3	3	3	3	3	3	3	3	3	3	3	3	3	3	3	3	3	3
343	4	4	4	4	4	4	4	4	4	4	4	4	4	4	4	4	4	4	4	4	3	3	3	3	4
344	4	4	4	4	4	4	4	4	4	4	4	4	4	4	4	4	4	4	4	4	3	3	3	3	3
345	3	3	3	3	3	3	3	3	3	3	3	3	4	4	4	4	4	4	4	4	3	3	3	3	3
346	4	3	4	4	3	4	4	4	4	4	4	4	4	4	4	4	4	4	4	4	3	3	4	4	4
347	3	3	3	3	3	3	3	3	3	3	3	3	3	4	3	3	3	3	3	3	4	4	4	4	4
348	3	3	3	3	3	4	4	3	3	3	3	3	3	4	4	4	4	3	4	4	3	3	4	4	3
349	4	3	3	4	4	4	4	4	4	4	4	4	4	4	4	4	4	4	4	4	3	4	3	4	3
350	4	4	4	4	4	4	4	4	4	4	4	4	4	4	4	4	4	4	4	4	4	3	3	3	3
351	4	4	4	4	4	4	4	4	4	4	4	4	4	4	4	4	4	4	4	4	4	4	4	3	4
352	3	3	3	3	3	4	4	3	3	3	3	3	3	4	4	4	3	4	4	3	4	4	4	4	4
353	4	3	3	4	4	4	4	4	4	4	4	4	4	4	4	4	4	4	4	4	2	2	3	3	3
354	4	3	4	4	3	3	3	3	4	4	4	4	4	4	4	3	3	3	3	3	4	4	4	4	4
355	4	4	4	4	3	4	4	4	4	4	4	4	4	4	4	4	3	4	4	4	4	4	3	4	3
356	4	4	4	4	3	4	4	4	3	4	4	4	4	4	4	4	4	3	4	4	4	3	4	4	3
357	4	4	4	4	3	4	3	3	2	4	3	4	4	4	4	3	4	3	4	4	4	3	3	3	4
358	3	3	3	3	3	4	4	4	3	3	4	4	4	4	4	4	3	3	4	3	3	3	3	3	3
359	4	4	3	3	3	4	4	4	3	4	3	4	4	4	3	4	3	3	4	4	4	3	3	3	4
360	4	4	4	3	4	4	4	4	3	4	4	4	4	4	4	4	4	4	4	4	4	4	3	3	3
361	4	2	3	3	2	4	4	4	2	3	2	3	3	4	3	4	3	2	2	2	3	2	3	3	3

362	4	3	4	4	2	2	4	4	3	4	4	4	4	4	4	4	2	3	3	2	4	2	3	3	4
363	4	3	4	4	3	3	4	4	3	4	3	4	4	4	4	4	3	3	4	4	3	3	3	3	3
364	4	2	3	3	2	4	4	3	3	3	3	4	4	4	4	3	3	2	4	4	3	2	4	3	3
365	4	4	4	4	4	4	4	4	4	4	4	4	4	4	4	4	4	4	3	4	4	4	3	3	3
366	4	4	3	4	3	4	4	4	2	4	3	4	4	4	4	4	4	3	4	4	3	4	4	3	4
367	4	4	4	4	4	4	3	4	3	3	4	4	4	4	4	4	3	3	3	4	4	1	4	3	3
368	4	4	4	4	4	4	4	4	4	4	4	4	4	4	4	4	4	4	4	4	4	4	3	3	3
369	4	3	4	4	3	4	4	4	2	4	4	4	4	4	4	4	3	2	3	4	4	3	3	3	3
370	4	3	3	4	3	4	4	4	3	4	3	4	4	4	3	4	4	2	4	4	3	2	3	3	3
371	4	3	4	4	3	4	4	4	3	4	4	4	4	4	3	4	3	3	4	3	4	3	3	3	3
372	4	3	4	3	3	4	4	4	3	4	4	4	4	4	3	4	3	3	3	3	3	3	4	3	4
373	4	3	4	4	3	4	4	4	4	4	4	4	4	4	3	4	3	2	4	2	4	2	3	3	3
374	4	3	4	4	4	4	4	4	4	4	3	4	4	4	4	4	3	4	4	4	4	1	3	4	3
375	4	3	4	4	3	4	4	4	3	4	4	4	4	4	3	4	4	4	4	3	4	3	4	4	3
376	4	4	4	3	4	4	4	4	4	4	3	3	4	4	4	4	3	3	4	4	4	3	3	3	3
377	3	3	3	4	4	4	3	3	4	3	4	4	3	1	4	4	2	1	2	4	4	3	3	3	3
378	4	3	4	4	3	4	4	4	3	4	4	4	4	4	4	4	3	3	4	4	4	2	3	4	3
379	4	3	3	3	3	4	4	4	4	4	3	4	3	4	4	4	3	3	4	4	4	3	4	3	4
380	4	3	4	3	3	4	4	4	3	4	4	4	4	4	4	4	3	3	4	4	3	3	4	4	4
381	4	4	4	4	4	4	4	4	3	4	4	4	4	4	4	4	3	3	4	4	4	3	3	3	4
382	4	3	4	4	2	4	4	4	3	4	2	3	4	4	3	4	3	3	4	4	4	2	3	4	4
383	4	3	4	4	3	3	4	2	4	4	4	4	4	3	4	3	2	2	2	4	4	2	3	4	3
384	4	4	4	4	3	4	3	4	3	4	2	3	4	4	4	4	3	3	4	3	4	2	3	3	3
385	4	3	4	4	3	4	4	4	3	4	4	4	4	4	4	4	3	4	4	4	4	3	3	3	3
386	4	3	4	4	3	4	4	4	2	4	2	4	4	4	4	4	3	3	3	3	4	3	3	3	3
387	4	3	4	4	4	4	4	4	4	4	4	4	4	4	4	4	4	4	4	4	4	3	3	3	3
388	4	3	3	3	3	4	4	4	3	3	2	3	3	4	3	3	3	3	4	3	3	2	4	3	3
389	4	4	4	4	4	4	4	4	4	4	4	4	4	4	4	4	4	4	4	4	4	4	4	4	4

390	4	4	4	3	3	4	4	4	3	4	4	4	4	4	4	4	4	3	4	4	3	3	3	4	3
391	4	4	4	4	4	4	4	4	4	4	4	4	4	4	4	4	3	4	4	4	4	4	3	3	3
392	4	4	4	4	4	4	4	4	4	4	4	4	4	4	4	4	4	4	4	4	4	4	3	4	4
393	4	4	4	4	3	4	4	4	3	4	4	4	4	4	4	3	3	4	4	4	3	4	3	3	3
394	4	3	4	4	3	4	3	4	3	3	3	3	4	4	3	4	3	3	4	3	3	3	3	3	3
395	4	4	4	4	4	4	4	4	4	4	4	4	4	4	4	4	4	4	4	4	4	4	3	3	4
396	4	3	4	4	3	4	4	4	4	4	3	4	4	4	4	4	4	3	4	4	4	4	3	3	3
397	4	3	4	4	3	4	4	4	4	4	3	4	4	4	4	4	4	3	4	4	4	4	4	3	4
398	4	4	4	4	4	4	4	4	4	4	4	4	4	4	4	4	4	4	4	4	4	4	3	3	3
399	4	4	4	4	3	4	4	4	4	4	4	4	4	4	4	4	4	3	4	4	3	4	3	4	3
400	4	3	3	3	2	3	3	4	3	3	4	4	4	4	4	3	4	3	4	3	3	2	4	3	4
401	4	2	3	3	2	4	3	3	3	3	4	4	2	3	3	4	4	2	4	2	3	3	3	4	3
402	4	3	4	4	3	4	4	4	2	4	4	4	3	4	3	4	3	3	4	3	3	3	3	3	3
403	4	3	4	4	3	4	4	4	3	4	3	4	4	4	3	4	4	2	4	3	3	2	3	4	3
404	4	4	4	4	3	4	4	4	4	4	4	4	4	4	4	4	4	4	4	4	4	4	3	3	3
405	4	4	4	3	4	3	4	4	3	4	4	4	4	4	4	4	4	4	4	4	4	3	4	3	4
406	4	3	3	3	2	4	4	4	3	3	4	4	4	4	4	4	3	2	4	4	4	3	3	3	4
407	4	4	4	4	4	3	4	4	4	4	4	4	4	4	4	4	4	4	4	4	4	3	3	3	4
408	4	3	4	3	3	4	4	4	3	4	3	3	4	4	3	4	4	3	4	4	3	3	3	4	3
409	4	4	4	4	3	4	4	4	4	4	4	4	4	4	4	4	4	3	4	4	4	3	3	3	4
410	4	4	4	4	4	4	4	4	4	4	4	4	4	4	4	4	4	4	4	4	4	3	4	3	4
411	4	3	4	4	3	3	4	4	4	3	4	2	4	4	4	4	4	3	4	3	4	3	3	3	3
412	4	4	4	3	3	4	4	4	3	4	4	4	4	4	4	4	3	3	4	4	4	3	4	4	4
413	4	4	4	4	4	4	4	4	4	4	4	4	4	4	4	4	4	4	4	4	4	4	4	4	3
414	4	4	4	4	4	4	4	4	4	4	4	4	4	4	4	4	4	4	4	4	4	4	3	3	3
415	4	3	4	4	2	3	4	4	4	3	3	2	4	4	3	2	4	2	4	4	4	4	4	3	4
416	4	3	4	4	4	3	4	4	4	3	3	2	4	4	3	2	4	2	4	4	3	2	4	4	4
417	4	3	4	4	2	3	4	4	4	3	3	2	4	4	3	2	4	2	4	4	3	3	4	4	4

418	4	3	4	4	2	3	4	4	4	3	3	2	4	4	3	2	4	2	4	4	3	2	4	3	4
419	4	3	4	4	2	3	4	4	4	3	3	2	4	4	3	2	4	2	4	4	3	3	4	3	3
420	4	3	4	4	2	3	4	4	4	3	3	2	4	4	3	2	4	2	4	4	3	2	4	4	4
421	4	3	4	4	2	3	4	4	4	3	3	2	2	2	3	2	4	2	4	4	3	2	3	4	3
422	4	3	4	4	2	3	4	4	4	3	3	2	4	2	3	2	4	4	4	4	3	3	3	3	4
423	4	3	4	3	3	4	3	4	3	4	4	4	4	3	4	4	3	4	4	3	3	3	4	3	4
424	4	4	4	4	4	4	4	4	4	4	4	4	4	4	4	4	4	4	4	4	4	4	4	4	4
425	4	4	4	4	2	4	4	4	3	4	4	4	4	4	4	4	4	3	4	4	4	3	3	4	4
426	4	3	4	4	3	4	4	4	3	4	4	4	4	3	4	4	3	4	4	4	3	3	3	3	4
427	4	3	4	4	3	4	3	4	3	4	3	3	4	3	3	4	4	3	4	4	4	3	4	3	3
428	4	4	4	4	4	4	4	4	4	4	4	4	4	4	4	4	4	4	4	4	4	4	4	3	4
429	4	3	4	4	3	4	4	4	4	4	3	4	4	3	4	3	3	3	4	4	4	3	3	4	4
430	4	3	4	4	3	4	4	4	3	4	4	4	4	4	3	2	4	2	2	4	2	2	4	3	3
431	4	4	4	4	4	4	4	4	4	4	4	4	4	4	4	4	3	3	4	4	4	3	4	3	3
432	4	4	4	4	4	4	4	4	4	4	4	4	4	4	4	4	4	3	3	3	4	4	3	3	4
433	4	3	3	3	2	4	4	4	3	3	3	3	4	4	4	3	3	2	4	3	3	3	3	4	4
434	4	4	4	4	3	4	4	4	4	3	4	4	4	4	4	4	3	3	4	4	4	3	4	4	3
435	4	4	4	3	3	4	4	4	4	4	4	4	4	4	4	4	4	4	4	4	4	3	4	4	4
436	4	4	4	4	4	4	4	4	4	4	4	4	4	4	4	4	4	4	4	4	4	3	4	4	4
437	4	4	4	4	4	4	4	4	3	4	4	4	4	4	4	4	4	4	4	4	4	4	4	4	3
438	4	4	4	4	4	4	4	4	3	4	4	4	4	4	4	4	4	3	4	4	4	4	4	3	4
439	3	3	4	4	3	3	3	3	2	4	4	4	4	2	3	3	3	3	4	4	4	4	4	4	4
440	4	4	4	4	4	4	4	4	4	4	4	4	4	4	4	4	4	4	4	4	4	4	4	4	4
441	4	4	4	4	4	4	4	4	3	4	4	4	4	4	4	4	4	4	4	4	4	3	4	4	4
442	3	4	3	3	3	4	4	4	4	4	3	3	4	4	3	4	4	3	4	4	3	3	4	3	4
443	4	4	4	3	3	4	3	3	3	4	4	4	3	4	3	4	4	3	4	3	3	3	4	3	4
444	4	4	4	4	4	4	4	4	4	4	4	4	4	4	4	4	4	4	4	4	4	4	4	3	4
445	4	3	4	4	3	4	4	4	4	4	4	4	4	4	4	4	4	4	4	4	4	3	4	4	4

446	4	4	4	4	4	4	3	4	3	4	4	4	4	4	3	4	4	3	4	4	4	4	4	4	
447	4	4	3	3	3	4	4	4	3	4	3	4	4	4	3	4	3	2	4	3	3	4	4	3	4
448	4	4	4	4	4	4	4	4	3	4	4	4	4	4	4	3	3	4	4	4	4	4	4	4	4
449	4	4	4	4	4	4	4	4	3	4	4	4	4	4	4	4	4	4	4	4	4	4	4	4	4
450	4	3	3	3	3	3	4	4	3	4	3	4	4	4	3	3	3	2	4	3	3	3	3	4	4
451	4	4	4	4	4	4	4	4	3	4	4	4	4	4	4	4	4	3	3	4	4	3	3	4	4
452	2	1	4	4	2	3	4	3	2	4	4	2	3	4	2	4	1	2	3	2	3	2	3	3	4
453	4	3	4	3	3	3	4	4	3	4	4	4	4	4	4	4	4	4	4	4	4	4	4	4	3
454	3	3	3	3	3	3	4	4	3	4	3	3	4	4	3	4	4	3	4	4	3	3	4	4	4
455	4	4	4	4	4	4	3	4	3	4	4	4	4	4	3	4	4	3	4	4	4	3	4	4	4
456	3	4	4	4	4	4	4	4	2	4	4	4	4	4	4	4	3	4	4	4	4	3	4	4	4
457	4	4	4	4	4	4	4	4	4	4	4	4	4	4	4	4	4	4	4	4	4	4	4	3	4
458	4	4	3	4	3	4	4	3	3	4	3	4	4	4	3	4	3	3	4	4	4	4	4	4	3
459	4	3	3	3	3	4	4	4	2	3	4	4	4	4	3	4	3	2	4	4	3	3	4	4	3
460	4	4	4	4	3	4	4	4	4	2	2	3	3	4	3	3	3	3	4	4	4	4	3	3	4
461	4	4	4	4	4	4	4	4	4	4	4	4	4	4	4	4	4	4	4	4	4	4	3	3	4
462	4	4	3	3	3	3	4	4	3	4	3	4	4	4	3	3	3	2	3	3	4	2	3	3	3
463	4	4	4	4	3	4	4	4	3	4	4	4	4	4	4	4	4	3	4	3	4	3	4	4	4
464	4	4	4	3	3	4	4	4	3	3	4	4	4	4	4	4	4	3	4	4	4	3	3	4	3
465	4	4	4	4	4	4	4	4	4	4	4	4	4	4	4	4	4	4	4	4	4	3	3	3	4
466	4	4	4	4	4	4	4	4	4	4	4	4	4	4	4	4	4	4	4	4	4	4	3	3	4
467	4	3	3	3	3	4	4	4	3	4	4	4	4	4	3	4	3	3	4	3	4	3	3	4	4
468	4	4	4	4	4	4	4	4	4	4	4	4	2	4	4	4	4	3	4	4	4	3	4	3	4
469	4	4	4	4	3	4	4	4	4	4	4	4	4	4	4	4	4	4	4	4	4	4	3	4	4
470	4	4	4	4	4	4	4	4	4	4	4	4	4	4	4	4	3	3	4	4	4	3	4	3	4
471	4	4	4	4	4	4	4	4	4	4	4	4	4	4	4	4	3	4	4	3	4	3	4	4	4
472	4	4	4	4	4	4	4	4	4	4	4	4	4	4	4	4	4	4	4	4	4	4	3	4	4
473	4	4	4	4	4	4	4	4	4	4	4	4	4	4	4	4	4	4	4	4	4	4	4	4	4

474	4	4	4	4	3	4	4	4	3	4	4	4	4	4	4	4	3	4	4	4	4	4	4	4	
475	4	4	4	4	4	3	4	4	3	4	4	4	4	4	3	4	3	3	4	4	4	3	3	4	3
476	4	4	4	4	4	4	4	4	4	4	4	4	4	4	4	4	4	4	4	4	2	4	3	4	
477	4	3	4	4	3	3	4	4	4	4	4	4	4	4	4	4	3	4	4	4	3	3	3	3	
478	3	4	4	4	4	4	4	4	4	4	4	4	4	4	4	4	4	4	4	4	4	4	4	3	4
479	4	3	4	4	3	4	4	4	3	4	4	4	4	4	4	4	2	4	4	4	3	4	4	3	
480	4	4	4	4	4	3	4	4	4	4	4	4	4	4	4	4	3	4	4	3	4	3	3	3	
481	4	4	4	4	3	4	4	4	4	4	4	4	4	3	4	3	3	4	4	3	3	3	3	4	
482	4	3	4	4	3	4	4	4	2	4	2	3	4	4	4	2	3	4	3	4	3	2	4	3	4
483	4	4	4	4	4	3	4	4	4	4	4	4	4	4	4	4	4	4	4	4	4	4	4	4	
484	4	4	4	4	3	4	4	4	3	4	4	4	4	4	4	3	4	4	4	4	4	4	4	4	3
485	4	3	3	3	3	4	4	4	3	4	3	4	3	4	3	4	3	2	3	4	3	2	3	3	3
486	4	4	4	4	3	3	4	3	3	4	4	4	4	4	3	4	3	3	4	4	4	3	3	3	4
487	4	3	4	4	4	4	4	4	4	4	4	4	4	4	4	4	4	4	4	4	3	4	4	3	
488	4	4	4	4	3	4	4	4	3	4	4	4	4	4	4	4	4	3	4	4	4	3	4	4	4
489	4	3	4	4	4	4	4	4	2	4	4	4	4	4	4	4	3	3	4	4	4	3	4	4	4
490	3	4	4	3	4	4	3	3	3	4	4	4	4	4	3	3	4	3	4	3	3	3	3	4	4
491	4	4	4	4	4	4	4	4	4	4	4	4	4	4	4	4	4	4	4	3	4	3	4	4	
492	4	4	4	3	3	3	4	4	3	4	4	4	4	4	4	4	4	4	4	4	3	4	4	4	
493	4	4	3	4	3	4	4	4	3	3	3	4	4	4	4	4	4	4	3	3	3	3	4	4	4
494	3	3	3	4	4	4	4	4	3	4	4	4	4	4	4	4	3	3	3	4	4	4	4	4	4
495	4	3	4	3	3	4	4	4	3	4	4	4	4	4	3	4	3	3	4	4	4	3	3	3	4
496	4	4	4	4	3	4	4	4	3	4	3	4	4	4	4	3	3	3	4	4	4	3	4	4	4
497	4	4	4	3	3	4	3	4	3	4	4	4	4	4	4	4	3	3	4	4	4	3	4	4	4
498	4	4	4	3	3	4	4	4	3	4	4	4	4	4	4	4	3	4	4	4	3	3	3	4	
499	4	3	4	4	2	3	3	3	4	3	3	4	4	4	3	4	3	3	4	4	3	2	4	4	4
500	3	4	4	4	4	4	4	4	3	4	4	4	4	4	3	4	3	3	4	4	4	3	3	4	4
501	4	4	4	4	4	4	4	4	3	4	3	4	2	1	4	3	4	3	4	4	4	3	3	4	4

502	4	4	3	4	3	4	4	3	3	4	4	4	4	4	4	4	4	4	4	4	4	3	3	4	3
503	4	4	4	4	3	4	4	4	2	4	4	4	4	4	4	4	4	4	3	4	4	3	4	4	
504	4	4	2	3	3	4	4	4	3	4	4	4	1	3	4	4	4	3	3	3	4	3	4	3	3
505	4	4	4	4	3	4	3	4	3	4	3	4	4	2	3	4	3	3	3	4	3	3	4	4	4
506	3	4	4	4	2	4	4	4	4	2	3	2	4	4	4	4	4	4	2	4	4	4	3	3	3
507	4	3	3	4	3	3	3	3	3	2	3	3	3	4	3	3	3	4	3	3	3	3	3	3	3
508	4	4	4	4	4	4	4	4	3	3	4	4	4	4	4	4	4	4	4	4	4	4	4	3	3
509	4	4	4	3	2	2	3	4	4	2	3	3	3	4	3	4	4	3	2	2	2	4	3	3	3
510	4	2	4	2	2	2	3	4	4	2	4	2	3	4	3	2	4	2	2	2	3	3	3	3	3
511	4	3	3	4	2	3	2	3	3	2	3	2	2	4	4	3	3	4	2	3	3	3	3	3	3
512	4	3	4	3	3	4	3	4	4	3	3	3	3	4	4	3	4	3	3	4	3	4	3	3	3
513	3	2	2	2	2	2	3	2	3	1	2	3	3	2	3	2	2	2	2	2	2	2	3	3	3
514	3	3	3	2	2	3	3	3	3	2	2	2	3	3	3	3	3	2	2	3	3	3	2	3	3
515	2	2	3	3	1	3	2	3	3	2	3	2	2	2	3	2	3	3	1	3	3	3	2	3	3
516	3	3	3	3	3	3	3	3	3	3	3	3	3	3	3	3	3	3	3	3	3	3	3	3	3
517	4	3	3	2	2	2	3	4	3	2	2	3	3	3	3	3	3	2	2	2	2	2	3	3	3
518	3	2	4	3	2	2	4	3	4	3	3	3	4	4	3	2	4	3	2	2	2	4	3	3	3
519	3	3	2	2	2	2	3	4	3	2	3	3	3	4	2	3	2	2	2	2	3	3	3	3	3
520	1	3	3	4	2	4	4	4	4	2	3	3	4	4	4	3	3	4	2	4	3	4	3	3	4
521	4	4	4	4	2	4	3	4	4	4	4	3	3	4	4	4	4	4	2	4	4	4	3	3	4
522	4	4	4	2	1	4	4	4	4	2	4	4	4	4	3	4	4	2	1	4	4	4	3	3	3
523	3	3	4	3	2	3	3	3	3	2	3	2	3	4	3	3	4	3	2	3	3	3	3	3	4
524	3	2	3	2	2	3	3	3	3	2	3	3	3	3	3	2	3	2	2	3	3	3	3	3	4
525	3	1	2	2	2	4	3	3	2	3	2	2	3	4	3	1	2	2	2	4	4	2	2	3	3
526	1	4	4	4	3	4	4	4	4	3	4	3	4	4	4	4	4	3	4	4	4	4	3	3	3
527	4	4	3	2	2	3	4	3	3	2	3	3	4	4	4	4	3	2	2	3	3	4	3	3	3
528	3	2	3	3	2	2	3	3	3	3	2	3	3	3	3	2	3	3	2	2	2	3	3	3	3
529	3	2	3	2	1	2	2	3	4	2	3	2	2	2	3	2	3	2	1	2	2	3	2	3	3

530	3	3	3	4	2	3	3	3	2	2	3	3	3	4	3	3	3	4	2	3	3	2	3	3	3
531	3	3	3	2	2	3	3	3	3	3	3	3	3	3	3	3	3	2	2	3	3	3	3	3	3
532	4	1	3	2	1	3	3	3	3	3	3	3	3	3	3	1	3	2	1	3	3	2	3	3	3
533	4	3	3	2	2	3	3	4	4	1	2	2	3	3	3	3	3	2	2	3	3	4	2	3	3
534	3	2	4	4	2	4	3	4	4	2	3	3	3	4	4	2	4	4	2	4	4	4	3	3	3
535	3	4	4	3	3	3	3	4	4	2	3	2	3	4	3	4	4	3	3	3	3	4	3	3	3
536	3	2	3	3	3	3	2	4	3	1	3	2	2	4	4	2	3	3	3	3	3	3	2	3	3
537	3	3	4	3	2	4	3	4	4	2	3	3	3	3	3	3	4	3	2	4	3	3	2	3	3
538	4	3	3	3	3	2	3	4	4	3	2	3	3	3	3	3	3	3	3	2	3	3	3	3	3
539	3	3	4	3	3	4	3	4	4	2	3	2	3	4	4	3	4	3	3	4	3	3	3	3	3
540	4	3	4	2	2	2	3	4	4	2	3	3	3	4	3	3	4	2	2	2	2	3	3	3	3
541	3	3	3	3	2	4	3	4	4	1	3	3	3	4	4	3	3	3	2	4	4	4	3	3	3
542	3	1	3	2	1	4	3	2	3	1	4	2	3	4	3	1	3	2	1	4	3	3	2	4	3
543	3	4	4	3	2	4	3	4	4	3	4	3	3	4	4	4	4	4	3	2	4	4	4	3	3

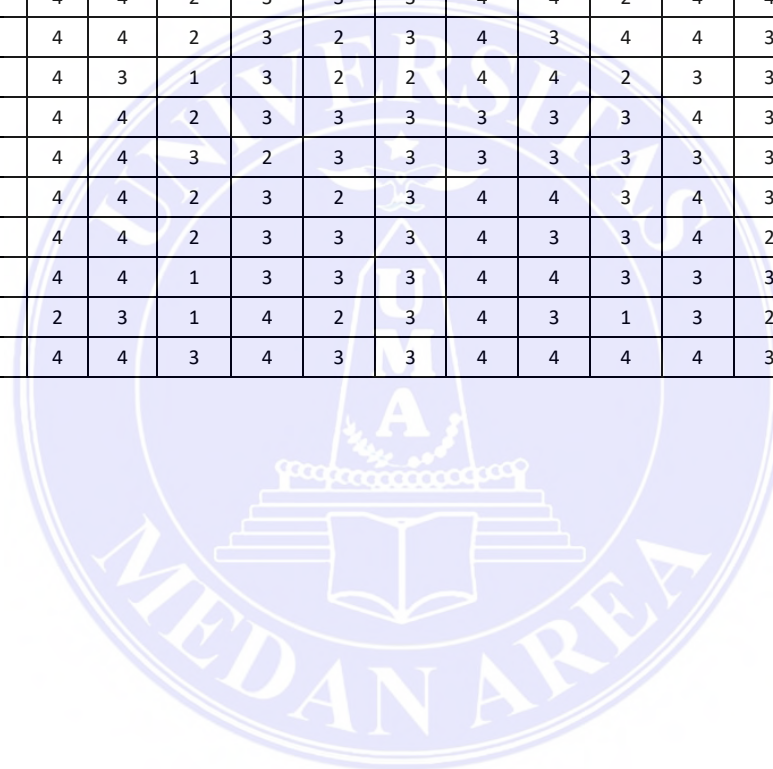

C. DATA VARIABEL DUKUNGAN KELUARGA (FS)

RESP.	FS1	FS2	FS3	FS4	FS5	FS6	FS7	FS8	FS9	FS10	FS11	FS12	FS13	FS14	FS15	FS16	FS17	FS18	FS19	FS20	FS21	FS22	
1	4	4	4	4	4	4	4	4	4	4	4	4	4	4	4	4	4	4	4	4	4	4	
2	4	4	4	4	4	4	4	4	4	4	3	4	4	4	4	4	4	4	3	4	4	4	4
3	4	4	4	4	4	4	4	4	4	4	4	4	4	4	4	4	4	4	4	4	4	4	4
4	4	4	4	4	4	4	4	4	4	4	4	4	4	4	4	4	4	4	4	4	4	4	4
5	4	4	4	4	4	4	4	4	4	4	4	4	4	4	4	3	3	4	4	4	4	3	3
6	4	4	4	3	4	4	4	4	4	4	4	4	4	4	4	4	4	4	4	4	4	4	4
7	4	4	4	4	4	4	4	4	4	4	4	4	4	4	3	3	4	4	4	4	4	4	3
8	4	4	4	4	4	4	4	4	3	3	3	3	3	4	3	4	4	4	4	4	4	4	3
9	4	4	4	4	4	4	4	4	4	4	4	4	4	4	4	3	4	3	3	3	3	3	4
10	4	4	3	4	4	3	3	4	4	3	3	4	4	4	3	3	3	3	3	3	3	3	2
11	4	4	4	4	4	4	4	4	4	4	4	4	4	4	4	4	4	4	4	4	4	4	4
12	4	4	4	4	4	4	4	4	4	4	4	4	4	4	4	3	3	3	3	4	4	4	3
13	4	4	4	4	4	4	4	4	4	4	4	4	4	4	4	4	4	4	4	4	4	4	4
14	4	4	4	4	4	4	4	4	4	4	4	4	4	4	4	4	4	4	4	4	4	4	4
15	4	4	4	4	4	4	4	4	4	4	4	4	4	4	4	4	4	4	4	4	4	4	4
16	4	4	4	4	4	4	4	4	4	4	4	4	4	4	4	4	4	4	4	4	4	4	4
17	4	4	4	4	4	4	4	4	4	4	4	4	4	4	4	4	4	4	4	4	4	4	4
18	4	4	4	4	4	4	4	4	4	4	4	4	4	4	4	3	2	2	2	2	2	2	2
19	4	4	4	4	4	4	4	4	4	4	4	4	4	4	4	4	4	4	4	4	4	4	4
20	3	2	3	2	3	3	3	3	3	3	2	3	3	3	3	3	2	3	2	3	3	3	3
21	3	4	3	3	3	3	3	3	3	3	3	4	3	3	4	3	3	3	4	4	4	4	3
22	3	3	3	2	3	3	3	3	3	3	3	3	3	3	3	4	3	4	3	4	4	4	4
23	4	3	4	4	4	3	4	4	4	4	3	3	3	4	4	4	3	3	4	4	4	4	4
24	3	3	2	2	2	2	2	2	3	3	3	3	3	3	3	3	4	3	3	3	3	3	3
25	3	3	3	3	3	3	3	3	3	3	3	4	3	3	4	4	3	4	3	4	4	4	4

26	3	4	3	3	3	4	4	3	3	3	4	3	3	3	3	3	3	3	3	3	3	3
27	4	4	4	4	4	4	4	4	4	4	4	4	4	4	4	3	4	4	4	4	4	4
28	3	3	3	3	3	3	3	3	3	3	3	3	3	3	3	3	3	3	3	3	3	3
29	4	4	4	4	4	4	4	4	4	4	4	4	4	4	4	4	4	4	4	4	4	4
30	3	3	3	3	3	3	3	3	3	3	3	3	3	4	3	3	4	3	3	3	3	3
31	3	3	3	3	3	2	3	3	3	3	3	3	3	3	3	3	3	3	3	3	3	3
32	4	4	4	4	4	4	4	4	4	4	4	4	4	3	4	2	3	2	2	3	3	3
33	3	3	3	3	3	4	4	3	4	4	4	3	3	3	3	3	3	3	3	3	3	3
34	4	3	3	3	4	4	4	4	3	3	3	3	3	3	3	3	4	3	3	3	3	3
35	3	2	2	3	2	3	3	3	2	2	2	3	3	2	2	3	2	3	2	3	3	3
36	4	3	3	3	3	3	3	3	4	4	4	3	3	3	4	3	3	3	3	3	3	3
37	4	4	4	4	4	4	4	4	4	4	4	4	4	4	4	4	4	4	4	4	4	4
38	3	3	2	3	3	3	3	3	3	3	3	3	3	3	3	4	3	4	3	3	4	4
39	2	2	2	2	3	2	2	2	2	2	2	3	3	3	3	3	4	3	3	3	3	3
40	2	2	2	2	2	2	2	2	2	2	2	3	2	2	2	4	4	3	3	4	4	4
41	4	4	4	4	4	4	4	4	4	4	4	4	4	4	4	3	4	3	3	4	4	4
42	4	3	4	4	4	3	4	4	4	4	3	3	3	4	3	3	4	3	3	3	3	3
43	3	3	3	3	3	3	3	2	3	3	3	3	3	3	3	3	3	4	4	3	3	3
44	3	3	2	2	3	3	2	3	3	3	2	3	3	2	2	4	4	4	4	4	3	3
45	4	4	4	4	4	4	4	4	4	4	4	4	4	4	4	3	3	3	3	3	3	3
46	2	3	3	2	3	3	3	3	3	3	3	2	3	3	3	2	3	3	3	2	2	2
47	3	3	3	2	3	3	3	2	2	2	2	3	3	3	3	3	3	3	3	2	3	2
48	2	2	2	2	3	2	2	3	3	3	3	3	3	2	2	2	3	3	3	2	3	3
49	2	3	3	3	2	2	3	3	3	3	3	3	3	3	3	3	2	2	2	3	2	2
50	3	3	2	2	2	3	3	3	3	2	2	3	3	3	3	3	3	3	3	2	3	2
51	4	3	3	4	4	4	4	3	4	4	3	3	4	3	3	4	3	3	3	3	3	3
52	2	3	3	3	3	3	3	3	3	3	3	3	3	3	3	3	3	3	4	3	3	4
53	3	3	3	3	3	3	3	3	3	3	2	2	2	2	3	3	2	2	2	3	3	3

54	2	2	2	2	2	2	3	3	3	3	3	3	2	3	3	3	2	2	2	3	2	2	
55	4	4	4	4	4	4	4	4	4	4	4	4	4	4	3	3	3	3	3	3	3	3	
56	3	3	2	3	3	3	3	3	2	2	3	3	3	3	3	4	3	3	3	3	3	3	
57	4	3	3	3	3	3	3	4	3	3	3	3	3	3	3	3	2	3	3	3	3	2	
58	2	3	3	3	2	2	2	2	3	3	3	3	3	3	3	3	3	3	3	3	2	2	3
59	4	4	4	4	4	4	4	4	4	4	4	4	4	4	4	3	3	3	3	3	3	3	
60	4	4	4	4	4	4	3	3	4	4	4	3	3	3	4	3	3	3	3	3	2	3	
61	4	4	4	4	3	3	3	3	4	4	4	4	3	4	4	2	2	2	3	3	3	3	
62	3	3	3	3	3	3	3	3	3	3	3	3	3	3	3	3	4	3	3	3	3	3	
63	2	2	2	2	3	3	2	2	3	3	3	3	2	3	2	3	3	2	2	3	3	3	
64	4	4	4	4	4	4	4	4	4	4	4	4	4	4	4	3	3	3	4	3	3	3	
65	3	3	3	3	3	4	3	3	3	3	3	3	3	3	3	3	4	3	3	3	3	3	
66	3	3	3	3	3	3	2	2	3	3	3	3	3	3	3	3	3	4	3	3	3	3	
67	3	3	3	3	3	3	3	3	3	3	3	3	3	3	3	3	2	3	3	3	2	2	
68	3	3	3	3	3	3	3	3	3	3	2	2	2	2	3	3	3	3	3	3	4	4	
69	3	3	3	4	4	4	3	3	3	3	3	3	3	3	3	3	3	3	3	3	2	3	
70	3	2	2	2	3	2	2	2	3	3	3	3	3	3	3	3	3	3	3	3	4	4	
71	4	3	4	3	4	4	4	4	3	3	3	3	4	3	3	3	2	3	3	2	3	3	
72	3	3	4	3	3	3	3	4	4	4	4	4	3	4	4	3	2	3	3	3	2	2	
73	4	4	4	4	4	4	4	4	4	4	4	4	4	4	4	4	3	4	4	3	3	3	
74	3	2	3	2	3	2	2	3	3	3	3	2	3	3	3	3	3	3	4	3	3	3	
75	2	2	2	2	2	2	2	3	2	2	2	2	3	3	3	3	4	4	4	3	3	3	
76	3	3	3	3	3	3	3	3	3	2	3	3	3	3	3	3	4	3	3	4	3	3	
77	3	3	4	3	4	4	3	3	4	4	4	3	3	4	4	4	4	3	3	4	3	3	
78	4	4	4	4	4	4	4	4	4	4	4	4	4	4	4	3	4	3	3	3	4	3	
79	4	4	4	4	4	4	4	4	4	4	4	3	3	3	3	3	3	3	2	2	2	2	
80	4	4	4	4	3	3	4	4	4	4	4	4	3	3	4	3	3	4	4	4	3	4	3
81	3	3	3	3	3	3	3	3	3	3	4	4	4	4	4	3	3	2	2	3	3	3	

82	4	4	4	3	3	3	4	3	3	3	4	3	3	3	3	4	3	3	3	3	3		
83	3	3	3	3	3	3	4	3	3	3	3	3	4	4	4	2	2	2	3	2	3	2	
84	4	4	4	4	4	4	4	4	4	4	4	4	4	4	4	3	3	3	3	3	2	2	
85	3	3	3	3	3	3	3	3	3	3	3	3	2	3	3	3	3	3	3	3	3	3	
86	3	2	3	3	2	3	3	3	3	3	3	2	3	2	3	2	3	3	3	2	3	3	
87	3	3	3	4	4	3	3	3	4	4	4	3	3	3	3	3	2	3	3	2	2	3	
88	4	4	4	4	4	4	4	4	4	4	4	3	3	3	4	3	3	3	3	2	3	3	
89	4	3	3	3	3	3	3	3	3	3	3	3	4	3	3	3	2	3	3	3	2	2	
90	4	4	4	3	4	3	4	4	4	4	4	3	3	4	4	4	4	3	3	3	3	3	
91	4	4	4	4	3	4	4	4	4	3	3	3	3	4	3	4	4	4	3	4	4	4	
92	3	3	3	3	3	3	3	3	3	3	3	4	3	3	4	3	3	3	3	3	3	3	
93	3	3	3	3	3	4	3	3	3	3	3	3	3	3	4	4	4	4	3	3	3	3	
94	3	2	2	3	3	3	3	3	3	3	3	3	2	3	3	3	3	4	3	3	3	3	
95	2	2	2	2	2	2	2	3	2	2	3	2	3	3	3	3	3	3	3	3	3	3	
96	4	4	4	4	4	4	4	4	4	4	4	4	4	4	4	4	4	3	3	3	4	3	3
97	4	4	4	4	4	4	4	4	4	4	4	4	4	4	4	4	4	4	3	3	3	4	4
98	2	2	2	2	3	3	3	3	3	3	3	3	2	3	2	2	2	2	3	3	2	2	3
99	3	3	3	2	3	3	3	3	3	3	3	3	2	3	3	3	3	2	2	3	2	2	
100	3	4	3	4	3	3	3	3	4	4	4	3	4	4	4	4	4	4	4	4	4	4	
101	4	4	4	4	4	4	3	4	4	4	4	3	3	4	3	3	3	4	3	3	4	3	3
102	3	3	3	2	2	2	2	2	2	2	2	3	2	3	3	2	3	4	3	3	3	3	3
103	4	4	4	4	4	4	4	4	4	4	4	4	4	4	4	4	4	4	4	4	4	4	3
104	3	3	3	3	3	2	2	2	2	2	2	2	2	3	3	3	3	3	2	2	3	2	2
105	4	4	4	4	4	4	4	4	4	4	4	4	4	4	4	3	4	3	3	4	4	4	4
106	2	3	2	2	2	2	3	2	3	3	3	3	2	2	2	2	2	3	2	2	3	3	3
107	4	4	4	4	4	4	4	4	4	4	4	4	4	4	4	4	4	4	4	4	4	4	4
108	3	3	3	3	3	4	4	4	4	4	4	3	3	3	4	3	4	4	3	3	4	3	3
109	3	3	3	2	3	3	2	2	2	3	3	3	3	3	3	2	3	4	3	3	3	3	3

110	3	4	3	3	3	3	3	4	4	4	4	4	3	3	3	3	3	2	2	2	2	2
111	4	4	4	4	4	4	4	4	4	4	4	4	4	4	4	3	3	2	3	3	3	3
112	3	3	2	3	2	2	3	3	3	3	3	2	3	3	3	3	3	4	4	3	3	3
113	3	3	3	3	3	3	3	3	4	4	4	3	3	3	4	3	3	3	3	3	3	3
114	3	3	3	3	3	3	3	3	2	2	3	2	3	3	3	3	3	3	3	3	3	3
115	2	2	2	2	2	2	2	2	3	2	3	3	3	3	3	3	3	3	3	2	2	3
116	4	4	4	4	4	4	4	4	4	4	4	4	4	4	4	3	3	4	4	3	3	3
117	3	3	3	3	4	4	3	3	4	4	4	3	3	4	4	3	4	3	3	3	3	3
118	4	3	3	4	4	4	3	4	4	4	4	3	3	3	3	3	3	3	3	3	3	3
119	4	4	4	4	4	4	4	4	4	4	4	4	4	4	4	3	3	3	2	3	3	2
120	3	2	2	2	3	2	2	2	2	2	2	2	2	2	3	3	3	4	3	4	3	3
121	4	4	4	4	4	4	4	4	4	4	4	4	4	4	3	3	2	3	2	3	2	3
122	3	4	3	3	4	4	4	4	4	4	4	3	3	3	3	4	3	3	3	3	2	2
123	4	4	4	4	3	3	3	3	3	4	3	3	3	3	4	4	4	4	3	3	3	3
124	4	4	4	4	4	4	4	4	4	4	4	4	4	4	4	3	3	3	3	3	2	2
125	2	3	3	2	3	2	2	2	3	3	2	3	3	3	3	3	3	3	3	3	2	3
126	3	3	4	3	3	3	3	3	4	4	4	4	3	4	4	3	3	4	4	3	3	3
127	2	2	2	2	2	2	2	3	2	2	2	3	3	3	3	3	3	3	3	3	2	3
128	3	4	3	4	3	4	4	3	3	3	3	3	4	3	3	3	4	4	4	3	3	3
129	4	3	3	4	4	4	3	4	3	3	3	3	4	4	4	3	3	3	2	2	2	2
130	4	3	3	3	3	3	3	3	3	3	3	3	3	3	4	3	3	3	3	2	2	2
131	3	4	3	3	3	4	4	3	3	3	3	3	3	3	3	4	3	3	3	3	3	4
132	2	3	2	3	3	3	3	3	3	3	3	3	2	3	3	3	3	3	3	3	4	4
133	3	2	3	3	3	3	3	3	3	2	2	3	3	3	3	3	3	3	4	3	3	3
134	3	3	3	3	4	4	4	3	3	3	3	3	3	3	3	3	4	3	3	3	4	3
135	4	4	4	4	4	4	4	4	4	4	4	4	4	4	4	2	3	3	3	3	3	3
136	3	3	3	3	3	4	4	3	4	3	4	4	3	4	4	4	4	3	4	3	4	3
137	4	4	4	4	4	4	4	4	4	4	4	4	4	4	4	3	3	3	3	3	3	2

138	4	4	4	4	4	4	3	4	4	4	4	3	3	3	4	4	4	4	4	4	3
139	3	3	3	3	2	3	2	3	3	2	2	3	3	3	3	3	2	2	3	3	2
140	4	4	4	4	4	4	4	4	4	4	4	4	4	4	4	3	4	3	3	3	3
141	4	4	4	4	4	4	4	4	4	4	4	4	4	4	4	3	3	3	3	3	2
142	3	3	3	3	3	3	3	3	3	3	4	3	3	3	3	3	3	3	4	3	3
143	2	3	3	3	3	3	3	3	3	3	3	3	3	3	3	4	3	4	4	3	3
144	2	2	3	2	3	3	3	2	2	2	2	2	3	3	3	3	4	3	3	4	3
145	4	4	4	4	4	4	4	3	4	4	4	4	4	4	4	3	4	3	3	4	3
146	3	3	3	2	3	3	3	3	3	3	3	3	3	3	3	3	4	3	3	3	4
147	4	4	4	4	4	4	4	4	3	3	4	4	4	3	3	4	4	3	3	4	4
148	4	4	4	4	4	4	4	4	4	4	4	4	4	4	4	3	3	3	3	3	3
149	4	4	4	3	3	3	3	4	3	4	3	3	3	3	3	4	3	3	3	4	3
150	3	3	3	3	4	3	4	4	4	4	4	3	4	4	3	3	3	4	3	3	3
151	3	3	4	3	3	4	4	3	3	3	3	3	3	4	3	3	3	3	3	3	3
152	3	3	3	4	3	3	3	3	3	3	4	3	4	3	3	4	4	4	4	3	4
153	4	4	3	3	3	4	3	3	3	3	3	4	4	3	3	3	3	4	3	4	4
154	4	4	3	3	3	3	4	4	3	3	3	3	4	3	3	3	4	3	3	3	4
155	4	3	3	3	3	4	4	4	4	4	4	4	4	3	3	4	4	4	3	3	3
156	3	3	3	3	3	3	3	4	3	3	3	3	3	3	3	3	3	4	3	3	4
157	3	3	3	3	3	3	3	2	3	3	3	3	3	3	3	3	3	3	3	4	4
158	3	3	3	3	3	3	4	4	3	4	4	3	4	3	3	3	4	3	3	3	4
159	4	4	4	3	4	3	3	3	3	4	3	3	3	3	3	3	3	3	3	3	3
160	4	4	4	4	4	4	4	4	4	4	4	4	4	4	4	3	4	3	3	3	3
161	3	3	3	3	4	3	3	4	4	4	4	3	3	4	3	3	3	3	3	3	3
162	3	3	3	3	3	3	3	3	3	3	3	3	3	3	3	3	4	3	3	3	4
163	3	3	3	3	3	3	3	3	3	3	3	3	3	4	4	4	4	4	4	4	4
164	3	3	3	3	3	4	4	4	4	3	3	3	4	3	3	3	4	3	3	3	3
165	4	4	4	4	4	4	4	4	4	4	4	4	4	4	4	4	3	4	4	4	3

166	3	3	3	3	3	3	4	3	3	3	3	4	4	4	4	4	4	4	4	3	4	4
167	3	3	3	3	3	3	3	3	3	3	3	3	3	3	3	3	3	3	3	3	3	3
168	3	4	3	4	4	4	3	3	4	4	4	4	4	3	3	3	4	3	3	4	4	4
169	3	3	3	3	4	4	3	3	3	3	3	4	4	4	4	4	4	4	4	4	3	4
170	3	3	3	3	3	4	4	4	4	4	4	3	3	3	4	4	4	4	4	4	3	3
171	3	3	3	3	3	2	3	3	3	3	3	3	3	3	3	3	3	3	4	3	3	3
172	4	4	4	3	3	3	4	3	3	3	3	3	3	3	3	3	3	3	3	3	4	4
173	3	3	3	3	4	4	4	4	3	3	4	4	3	3	3	3	3	3	4	3	3	3
174	4	4	3	4	4	4	4	4	3	3	4	3	3	4	4	4	4	4	4	4	3	3
175	3	3	3	3	3	3	3	4	3	4	3	3	4	4	4	4	4	4	4	4	3	4
176	4	4	4	4	4	4	4	4	4	4	4	4	4	4	4	4	4	4	4	4	4	4
177	3	3	4	3	3	3	3	3	3	3	3	3	4	3	3	3	4	3	4	4	3	4
178	4	4	4	4	4	4	4	4	4	4	4	4	4	4	4	4	4	4	4	3	3	4
179	3	2	3	3	3	3	3	2	2	2	3	3	3	3	3	3	3	3	3	3	3	3
180	3	3	4	4	4	4	4	4	4	4	4	4	4	4	4	4	4	4	4	4	3	3
181	3	3	3	3	4	4	4	3	4	4	4	4	4	4	3	3	3	4	3	3	3	4
182	3	3	3	3	3	3	3	3	3	3	3	3	3	3	4	4	4	4	4	3	4	4
183	3	3	3	3	3	3	3	3	3	3	3	3	3	4	4	4	4	4	4	3	3	4
184	3	3	3	3	3	3	3	3	3	3	4	3	4	4	4	4	4	4	3	3	4	3
185	4	4	4	4	4	4	4	4	4	3	4	3	3	4	4	4	4	4	3	3	4	4
186	3	3	3	3	3	3	3	3	4	3	3	3	3	4	4	4	4	4	4	3	3	3
187	4	4	4	4	4	3	4	3	4	4	3	3	4	4	4	4	4	4	4	3	3	3
188	3	4	4	3	4	3	4	4	4	4	4	3	4	4	3	3	3	3	3	3	3	4
189	4	4	4	4	3	3	3	3	3	3	4	4	4	4	4	4	4	4	4	4	3	3
190	3	3	3	3	3	3	3	4	3	3	3	4	4	4	4	3	4	4	3	3	3	3
191	4	4	3	3	3	3	3	3	3	3	3	3	3	3	3	3	3	3	3	3	3	3
192	4	4	4	3	4	4	4	3	3	3	3	4	4	4	4	4	4	4	4	4	4	4
193	3	3	4	3	3	3	3	3	3	3	3	3	3	3	3	3	3	3	3	4	4	4

194	3	3	3	3	3	3	3	3	3	3	3	4	4	3	3	3	3	4	4	4	4	4
195	3	3	3	3	3	3	3	4	3	4	4	3	4	3	4	3	3	3	3	3	3	3
196	3	3	4	3	3	4	3	3	4	3	3	3	4	3	3	4	3	4	3	4	4	4
197	3	3	2	3	3	3	3	2	3	3	3	3	3	3	3	4	4	3	3	4	3	4
198	4	3	3	3	4	4	4	4	4	4	4	4	3	3	4	3	3	3	4	4	4	4
199	3	3	3	3	3	3	3	4	3	3	3	3	3	3	3	3	3	3	3	3	3	3
200	3	3	3	3	4	4	4	3	4	3	3	3	3	4	4	4	4	4	4	3	4	3
201	4	3	3	3	3	4	4	4	3	4	4	4	4	4	4	4	4	4	4	4	4	4
202	4	4	4	4	3	3	3	4	3	3	4	3	4	3	3	3	3	4	4	3	3	3
203	4	3	3	4	3	3	4	3	3	4	4	4	4	4	4	4	4	4	4	4	3	3
204	4	3	4	3	4	4	3	3	3	3	3	4	3	4	4	4	4	4	4	4	4	4
205	3	4	3	3	3	4	4	4	4	4	4	4	3	3	4	4	4	4	4	3	3	3
206	4	4	4	4	4	4	4	4	4	4	4	4	4	4	4	3	3	3	3	3	3	3
207	4	4	3	4	3	3	3	4	3	3	3	3	4	4	4	4	4	4	4	3	3	3
208	4	3	3	3	4	4	4	4	4	4	4	3	3	3	4	3	2	2	2	3	2	3
209	4	4	4	3	3	4	3	4	3	3	3	4	4	4	4	4	4	4	3	4	3	3
210	4	4	4	4	3	3	4	3	4	3	4	3	3	3	4	3	4	3	3	4	3	3
211	4	4	3	4	4	4	4	4	3	4	3	3	3	4	4	4	4	3	3	4	4	4
212	4	4	4	3	3	3	3	4	4	3	4	4	4	4	4	4	4	3	4	3	3	3
213	4	4	4	4	4	4	4	4	4	4	4	4	4	4	4	4	4	4	4	4	4	4
214	4	4	4	4	4	4	4	4	4	4	4	4	4	4	4	4	4	4	3	3	3	3
215	4	4	3	4	3	3	3	4	4	3	3	3	3	3	3	3	3	3	3	3	3	3
216	4	4	4	4	4	4	4	4	4	4	4	4	4	4	4	4	4	4	4	4	4	4
217	4	4	4	4	3	3	3	3	4	3	4	3	4	4	4	4	4	4	3	3	3	3
218	4	3	3	3	4	3	3	4	3	3	3	4	4	4	4	4	4	4	3	3	4	4
219	4	4	3	4	3	3	3	4	3	3	4	4	4	4	4	4	4	4	3	4	4	4
220	4	4	3	4	3	4	3	3	3	3	3	4	4	4	4	4	4	3	3	4	4	3
221	3	3	3	3	3	3	2	3	3	2	2	3	3	3	3	3	4	3	3	3	4	4

222	4	4	4	4	4	4	4	4	4	4	4	4	4	4	4	4	4	4	4	4	3	3
223	3	3	4	4	4	3	4	3	3	3	3	3	4	4	4	4	4	3	4	3	4	4
224	4	4	4	4	4	4	4	4	4	4	4	4	4	4	4	4	4	4	4	4	4	4
225	4	4	4	4	4	4	4	4	4	4	4	4	4	4	4	4	4	4	4	4	4	4
226	4	4	4	4	4	4	4	4	4	4	4	4	4	4	4	4	4	4	4	4	4	4
227	4	3	3	3	4	3	3	3	4	3	3	4	4	4	4	4	4	4	4	3	3	3
228	3	3	3	3	3	3	3	4	4	4	3	4	3	4	4	3	4	3	3	3	4	4
229	4	4	4	3	3	3	3	3	3	3	3	3	3	4	3	4	4	4	4	3	4	4
230	4	4	3	4	3	3	4	4	3	3	3	4	3	4	4	4	4	4	3	3	3	3
231	4	4	4	4	4	4	4	4	3	3	4	4	3	4	4	4	4	3	3	3	4	4
232	3	3	3	3	3	2	3	3	3	2	2	3	3	3	3	3	4	3	4	3	3	3
233	3	3	3	3	4	3	4	4	4	3	3	3	3	4	4	4	4	4	4	4	3	3
234	3	3	3	3	3	3	3	3	3	3	3	3	3	3	4	4	4	3	3	3	3	4
235	3	4	3	4	3	3	4	3	3	3	4	3	4	4	4	4	4	3	3	3	3	3
236	4	4	4	4	4	4	4	4	4	4	4	4	4	4	4	3	4	4	3	3	4	4
237	3	3	3	3	3	3	3	3	3	3	4	4	4	4	4	3	3	3	3	3	3	3
238	4	4	3	3	3	3	3	3	3	3	3	3	3	3	3	3	4	3	3	4	4	4
239	3	3	4	3	4	3	3	4	4	4	4	3	3	3	3	4	4	4	4	4	4	4
240	4	4	4	4	4	4	4	4	4	4	4	3	3	4	4	4	4	3	3	4	4	3
241	3	4	3	3	4	4	4	4	4	3	4	4	4	4	4	4	4	3	3	4	3	3
242	3	3	3	3	3	3	3	3	3	4	4	3	4	4	4	3	4	3	3	3	3	3
243	4	4	4	4	4	4	4	4	4	4	4	4	4	4	4	4	4	3	3	3	4	4
244	4	4	4	4	3	3	3	3	4	3	3	4	3	4	3	4	4	3	3	3	3	4
245	4	4	4	4	4	4	4	4	4	4	4	4	4	4	4	4	4	4	4	3	4	4
246	4	3	3	4	3	3	3	4	3	3	3	4	4	4	4	3	3	4	4	3	3	3
247	4	4	4	4	4	4	4	4	4	4	4	4	4	4	4	3	3	3	3	3	3	3
248	3	4	3	4	3	3	3	3	3	3	4	4	3	3	3	3	3	3	4	3	3	3
249	3	2	3	3	3	3	3	3	3	3	3	3	3	3	3	3	3	3	4	3	4	4

250	4	4	4	4	4	4	4	4	4	4	4	4	4	4	4	4	4	4	4	4	4	4
251	3	3	3	2	3	3	3	3	3	3	3	3	3	3	3	3	4	3	3	4	4	3
252	4	4	4	4	3	3	3	4	3	3	3	4	3	3	4	3	3	3	3	2	2	3
253	3	3	3	3	3	3	3	3	3	3	3	2	3	3	3	3	3	3	3	3	4	4
254	4	4	4	4	4	4	4	4	4	4	4	4	4	4	4	3	4	4	4	4	3	4
255	4	4	4	3	4	4	3	3	3	3	3	4	3	3	3	3	3	3	3	3	2	2
256	4	4	4	4	4	4	4	4	4	4	4	4	4	4	4	3	3	3	3	4	4	3
257	4	4	4	4	4	4	4	4	4	4	4	4	4	4	4	4	4	4	4	4	4	4
258	4	4	4	4	4	4	4	4	4	4	4	4	4	4	4	4	4	4	4	4	4	4
259	4	4	4	4	4	4	4	4	3	4	4	4	4	4	4	4	4	4	4	3	3	3
260	4	4	4	4	4	4	4	4	4	4	4	4	4	4	4	4	4	4	4	4	4	4
261	3	3	3	3	3	4	4	3	4	4	4	4	3	3	4	4	4	4	4	4	4	4
262	3	3	3	3	4	4	4	4	3	4	3	3	4	3	3	4	4	4	4	4	4	4
263	3	3	3	3	4	4	3	3	3	3	4	3	4	4	4	4	4	3	3	4	4	4
264	3	3	3	3	3	3	2	3	3	3	2	2	3	3	3	3	3	3	3	4	4	3
265	4	4	4	4	4	4	4	4	4	4	4	4	4	4	4	3	3	3	3	4	4	4
266	3	2	2	3	3	3	3	3	3	3	3	3	3	3	3	3	4	3	3	4	3	3
267	3	3	3	2	3	2	3	2	3	3	2	2	2	2	2	4	4	3	3	4	3	3
268	3	3	3	3	3	3	3	4	3	3	3	4	3	3	3	3	4	3	3	4	3	4
269	4	4	4	4	4	4	4	4	4	4	4	4	4	4	4	4	4	3	3	4	4	4
270	3	3	3	3	3	3	2	3	3	3	3	3	3	3	3	4	4	4	4	4	4	4
271	4	4	4	4	4	4	4	4	4	4	4	4	4	4	4	3	3	3	3	4	3	3
272	3	3	3	3	3	3	3	3	3	3	3	2	2	3	3	3	3	3	3	3	3	3
273	3	3	4	3	3	3	3	3	3	3	3	3	3	3	3	4	4	4	4	4	4	4
274	3	3	3	2	3	3	3	3	3	3	3	3	3	3	3	3	4	3	3	4	4	4
275	3	3	3	4	3	3	3	4	3	4	3	3	3	3	3	3	4	3	3	4	4	4
276	4	4	4	4	4	4	4	4	4	4	4	4	4	4	4	3	4	3	3	3	3	3
277	4	3	3	3	4	4	3	3	3	3	3	3	3	3	3	3	4	3	3	3	3	4

278	4	4	4	4	4	4	4	4	4	4	4	4	4	4	4	4	4	4	4	4	4	4
279	4	4	4	4	4	4	4	4	4	4	4	4	4	4	4	4	4	4	4	4	4	4
280	3	4	3	3	3	3	3	3	3	3	3	4	3	3	4	3	3	3	4	4	4	4
281	3	3	3	2	3	3	3	3	3	3	3	3	3	3	3	4	3	3	3	3	3	3
282	4	3	4	4	4	3	4	4	4	4	3	3	3	4	4	3	3	3	3	4	4	4
283	3	3	2	2	2	2	2	2	3	3	3	3	3	3	3	3	3	3	3	3	3	3
284	3	3	3	3	3	3	3	3	3	3	3	4	3	3	4	3	4	4	4	4	4	4
285	3	4	3	3	3	4	4	3	3	3	4	3	3	3	3	3	3	3	3	3	3	3
286	4	4	4	4	4	4	4	4	4	4	4	4	4	4	4	4	4	4	4	4	4	4
287	3	3	3	3	3	3	3	3	3	3	3	3	3	3	3	4	3	3	3	3	3	3
288	4	4	4	4	4	4	4	4	4	4	4	4	4	4	4	3	3	3	3	3	3	3
289	3	3	3	3	3	3	3	3	3	3	3	3	3	4	3	2	3	2	2	3	3	3
290	3	3	3	3	3	2	3	3	3	3	3	3	3	3	3	3	3	3	3	3	3	3
291	4	4	4	4	4	4	4	4	4	4	4	4	4	3	4	3	4	3	3	3	3	3
292	3	3	3	3	3	4	4	3	4	4	4	3	3	3	3	2	2	2	2	3	3	3
293	4	3	3	3	4	4	4	4	3	3	3	3	3	3	3	3	3	3	3	3	3	3
294	4	4	4	4	4	4	4	4	4	4	4	4	4	4	4	4	4	4	4	4	4	4
295	4	3	3	3	3	3	3	3	4	4	4	3	3	3	4	3	3	3	3	3	4	4
296	4	4	4	4	4	4	4	4	4	4	4	4	4	4	4	3	4	3	3	3	3	3
297	3	3	2	3	3	3	3	3	3	3	3	3	3	3	3	4	4	3	3	4	4	4
298	2	2	2	2	3	2	2	2	2	2	2	3	3	3	3	3	4	3	3	4	4	4
299	4	4	4	4	3	4	4	4	4	4	4	4	4	4	4	3	4	3	3	3	3	3
300	4	4	4	4	4	4	4	4	4	4	4	4	4	4	4	3	3	4	4	3	3	3
301	4	3	4	4	4	3	4	4	4	4	3	3	3	4	3	4	4	4	4	3	3	3
302	3	3	3	3	3	3	3	2	3	3	3	3	3	3	3	3	3	3	3	3	3	3
303	3	3	2	2	3	3	2	3	3	3	2	3	3	2	2	2	3	3	3	2	2	2
304	4	4	4	4	4	4	4	4	4	4	4	4	4	4	4	3	3	3	3	2	3	2
305	2	3	3	2	3	3	3	3	3	3	2	3	3	3	3	2	3	3	3	2	3	3

306	3	3	3	2	3	3	3	2	2	2	2	3	3	3	3	3	2	2	2	3	2	2	
307	2	2	2	2	3	2	2	3	3	3	3	3	3	2	2	3	3	3	3	3	2	3	2
308	2	3	3	3	2	2	3	3	3	3	3	3	3	3	3	4	3	3	3	3	3	3	3
309	3	3	2	2	2	3	3	3	3	2	2	3	3	3	3	3	3	3	4	3	3	3	4
310	4	3	3	4	4	4	4	3	4	4	3	3	4	3	3	3	2	2	2	3	3	3	3
311	2	3	3	3	3	3	3	3	3	3	3	3	3	3	3	3	2	2	2	3	2	2	2
312	3	3	3	3	3	3	3	3	3	3	2	2	2	2	3	3	3	3	3	3	3	3	3
313	2	2	2	2	2	2	3	3	3	3	3	3	2	3	3	4	3	3	3	3	3	3	3
314	4	4	4	4	4	4	4	4	4	4	4	4	4	3	3	3	3	2	3	3	3	3	2
315	3	3	2	3	3	3	3	3	2	2	3	3	3	3	3	3	3	3	3	2	2	2	3
316	4	3	3	3	3	3	3	4	3	3	3	3	3	3	3	3	3	3	3	3	3	3	3
317	2	3	3	3	2	2	2	2	3	3	3	3	3	3	3	3	3	3	3	3	3	2	3
318	4	4	4	4	4	4	4	4	4	4	4	4	4	4	4	2	2	3	3	3	3	3	3
319	4	4	4	4	4	4	3	3	4	4	4	4	3	3	3	4	3	4	3	3	3	3	3
320	4	4	4	4	3	3	3	3	4	4	4	4	3	4	4	3	3	2	2	3	3	3	3
321	3	3	3	3	3	3	3	3	3	3	3	3	3	3	3	3	3	3	3	4	3	3	3
322	2	2	2	2	3	3	2	2	3	3	3	3	2	3	2	3	4	3	3	3	3	3	3
323	4	4	4	4	4	4	4	4	4	4	4	4	4	4	4	3	4	3	3	3	3	3	3
324	3	3	3	3	3	4	3	3	3	3	3	3	3	3	3	3	2	3	3	3	2	2	2
325	3	3	3	3	3	3	2	2	3	3	3	3	3	3	3	3	3	3	3	3	3	4	4
326	3	3	3	3	3	3	3	3	3	3	3	3	3	3	3	3	3	3	3	3	2	3	3
327	3	3	3	3	3	3	3	3	3	3	2	2	2	2	3	3	3	3	3	3	3	4	4
328	3	4	3	4	4	4	3	4	3	3	4	3	3	4	3	3	2	3	3	2	3	3	3
329	3	2	2	2	3	2	2	2	3	3	3	3	3	3	3	3	2	3	3	3	2	2	2
330	4	3	4	3	4	4	4	4	3	3	3	3	4	3	3	4	3	4	4	3	3	3	3
331	3	3	4	3	3	3	3	4	4	4	4	4	3	4	4	3	3	3	4	3	3	3	3
332	4	4	4	4	4	4	4	4	4	4	4	4	4	4	4	3	4	4	4	3	3	3	3
333	3	2	3	2	3	2	2	3	3	3	3	2	3	3	3	3	4	3	3	4	3	3	3

334	2	2	2	2	2	2	2	3	2	2	2	3	3	3	4	4	3	3	4	3	3
335	4	4	4	4	4	4	4	4	4	4	4	4	4	4	4	4	4	4	4	4	4
336	3	4	4	4	4	4	4	4	3	4	4	4	3	3	3	3	3	3	3	4	4
337	4	4	4	4	4	4	4	4	4	4	4	4	4	4	4	4	4	4	4	4	4
338	4	4	4	4	4	4	4	4	4	4	4	4	4	4	4	4	4	4	4	4	4
339	4	4	4	4	4	4	4	4	4	4	4	4	4	4	4	4	4	4	4	4	4
340	4	3	4	4	4	4	4	4	4	4	4	4	4	4	4	4	4	4	4	4	4
341	4	4	4	4	4	4	4	4	4	4	4	4	4	4	4	4	4	4	4	4	4
342	4	4	3	3	3	3	3	3	4	4	4	3	3	4	4	3	3	3	3	3	3
343	4	4	4	4	4	4	4	4	4	4	4	4	4	4	4	4	4	4	4	4	4
344	4	4	4	4	4	4	4	4	4	4	4	4	4	4	4	4	4	4	4	4	4
345	4	4	3	3	3	3	3	3	4	4	4	3	3	4	4	3	3	3	3	3	3
346	3	4	4	4	4	4	4	4	3	4	4	4	4	3	3	3	4	3	3	3	4
347	3	3	3	3	3	3	3	3	3	4	4	4	4	3	3	3	3	3	3	3	3
348	4	3	4	4	3	3	3	3	4	4	4	3	3	3	3	3	3	3	3	3	3
349	4	4	4	3	3	3	4	4	4	4	4	4	4	3	3	4	4	4	4	4	4
350	4	4	3	3	3	3	3	3	4	4	4	3	4	4	4	4	4	4	4	4	4
351	3	3	3	3	3	3	3	3	4	4	4	3	4	4	4	4	4	4	4	4	4
352	4	4	4	4	3	3	3	3	4	4	4	3	3	3	3	3	3	3	3	3	3
353	4	4	4	3	3	3	3	4	4	4	4	4	4	3	3	4	4	4	4	4	4
354	4	4	4	4	4	4	4	4	3	4	4	4	4	3	3	3	3	3	3	4	4
355	4	3	3	3	2	3	4	4	3	3	3	3	4	3	3	3	3	2	3	4	3
356	4	3	4	4	2	4	4	4	2	3	3	3	4	4	4	4	4	2	3	3	2
357	3	3	3	4	2	4	2	2	1	3	2	3	4	3	4	2	3	2	3	3	2
358	2	2	2	2	2	3	3	3	2	2	3	3	3	3	3	4	2	2	3	2	2
359	3	3	2	2	2	3	3	3	2	3	2	3	3	3	2	3	2	2	3	3	2
360	4	3	3	2	4	4	4	4	2	4	4	4	4	4	4	4	4	4	4	4	4
361	3	1	2	2	1	3	3	4	1	2	1	2	2	3	2	3	2	1	1	1	1

362	3	2	3	3	1	1	4	3	2	4	3	3	4	4	3	3	1	2	2	1	3	1
363	3	2	3	3	2	2	3	3	2	3	2	3	4	3	3	3	2	2	3	3	2	2
364	4	1	2	2	1	3	4	2	2	2	2	4	3	3	3	2	2	1	4	4	2	1
365	4	3	4	4	4	4	4	4	4	4	4	4	4	4	4	4	4	4	2	4	4	4
366	3	3	2	3	2	3	4	4	1	3	2	3	3	3	4	4	3	2	3	3	2	3
367	3	3	3	3	3	3	2	4	2	2	3	3	4	3	3	4	2	2	2	3	3	1
368	3	3	4	4	3	3	3	4	3	4	4	3	4	4	4	4	4	3	3	3	3	3
369	3	2	3	3	2	3	3	3	1	3	3	3	3	3	3	4	2	1	2	3	3	2
370	3	2	2	3	2	3	3	4	2	3	2	3	4	3	2	4	4	1	3	3	2	1
371	3	2	3	3	2	3	3	3	2	3	3	3	3	3	2	3	2	2	3	2	3	2
372	3	2	3	2	2	3	4	4	2	3	3	3	4	3	2	3	2	2	2	2	2	2
373	4	2	4	4	2	4	4	4	3	4	4	4	3	3	2	4	2	1	3	1	3	1
374	4	2	4	4	4	4	4	4	4	4	2	4	4	4	4	4	4	2	4	4	4	1
375	3	2	3	3	2	3	3	3	2	3	3	3	3	3	2	3	3	3	3	2	3	2
376	3	3	3	2	3	3	3	3	3	3	2	2	3	3	3	3	2	2	3	3	4	2
377	2	2	2	3	4	3	2	2	3	2	3	3	2	1	3	3	1	1	1	3	3	2
378	4	2	4	3	2	4	4	4	2	3	4	3	4	4	3	4	2	2	4	4	3	1
379	3	2	2	2	2	3	3	3	3	3	2	3	2	3	3	3	2	2	3	3	3	2
380	4	2	3	2	2	3	3	3	2	3	3	3	3	3	3	3	2	2	3	3	2	2
381	3	3	3	3	3	3	3	3	2	3	3	3	3	3	3	3	2	2	3	3	3	2
382	4	2	3	3	1	4	4	3	2	3	1	2	4	3	2	4	2	2	3	4	3	1
383	4	2	4	3	2	2	3	1	3	4	3	3	3	2	3	2	1	1	1	3	3	1
384	3	3	3	3	2	3	2	4	2	3	1	2	4	4	3	3	2	2	3	2	4	1
385	3	2	3	3	2	3	3	3	2	3	3	3	4	3	3	3	3	2	3	3	3	2
386	4	2	3	3	2	3	3	4	1	3	1	3	4	3	3	3	2	2	2	2	3	2
387	3	2	4	4	3	4	4	3	4	3	3	3	4	3	4	3	4	3	3	4	4	2
388	4	2	2	2	2	3	3	4	2	2	1	2	2	3	2	2	2	2	4	2	2	1
389	3	3	3	3	3	3	3	3	3	3	4	3	4	4	4	3	3	3	3	3	3	3

390	3	3	3	2	2	3	3	3	2	3	3	3	4	3	3	3	3	2	3	3	2	2
391	3	3	3	3	3	3	3	3	3	3	3	3	3	3	3	3	2	3	3	3	3	3
392	4	4	4	4	4	4	4	4	4	3	4	4	4	4	4	4	4	4	4	4	4	3
393	4	3	4	4	2	3	3	4	2	3	4	3	3	3	3	4	2	2	4	4	3	2
394	4	2	3	3	2	4	2	3	2	2	2	2	4	3	2	3	2	2	4	2	2	2
395	4	4	3	3	4	3	4	4	4	3	4	4	4	4	4	4	4	4	4	4	4	4
396	4	2	4	3	2	4	4	4	3	3	2	4	4	4	3	3	3	2	3	3	4	3
397	4	2	4	3	2	4	4	4	3	3	2	4	4	4	3	3	3	2	3	3	4	3
398	3	3	3	3	3	3	3	3	3	3	3	3	3	3	3	3	3	3	3	3	3	3
399	4	3	4	3	2	3	4	4	3	3	3	3	3	3	4	3	4	2	4	4	2	3
400	3	2	2	2	1	2	2	3	2	2	3	3	3	3	3	2	4	2	3	2	2	1
401	3	1	2	2	1	3	2	2	2	2	3	3	1	2	2	3	3	1	3	1	2	2
402	4	2	4	4	2	3	3	4	1	4	3	3	2	3	2	4	2	2	3	2	2	2
403	3	2	3	3	2	3	3	4	2	3	2	3	4	3	2	3	3	1	3	2	2	1
404	4	4	4	3	2	4	3	3	4	4	4	3	4	4	4	3	4	4	4	3	3	3
405	3	3	4	2	3	2	4	3	2	3	4	4	3	4	4	3	4	3	3	3	4	2
406	3	2	2	2	1	3	3	4	2	2	3	3	4	3	3	3	2	1	3	3	3	2
407	4	4	3	4	4	2	4	3	4	3	4	3	4	4	3	4	4	3	3	3	4	2
408	4	2	3	2	2	3	4	3	2	4	2	2	4	4	2	4	4	2	3	4	2	2
409	3	3	3	3	2	3	3	3	3	3	4	3	4	4	3	4	3	2	3	3	3	2
410	3	3	3	3	4	4	3	4	3	3	3	4	3	3	3	3	3	4	3	3	3	2
411	4	2	3	3	2	2	4	4	3	2	3	1	4	3	4	4	3	2	3	2	3	2
412	3	3	3	2	2	4	3	3	2	3	3	3	4	4	3	3	2	2	3	3	3	2
413	4	4	4	4	4	4	4	4	4	4	4	4	4	4	4	4	4	4	4	4	4	4
414	3	3	3	3	3	4	4	3	3	3	3	4	4	4	4	4	4	4	3	3	4	3
415	3	2	3	3	1	2	3	3	3	2	2	1	3	3	2	1	3	1	3	3	3	3
416	4	2	3	3	3	2	3	3	3	2	2	1	3	3	2	1	3	1	3	3	2	1
417	3	2	3	3	1	2	3	3	3	2	2	1	3	3	2	1	3	1	3	4	2	2

418	3	2	3	3	1	2	3	3	3	2	2	1	3	3	2	1	3	1	3	3	2	1
419	3	2	3	3	1	2	3	3	3	2	2	1	3	3	2	1	3	1	3	3	2	2
420	3	2	3	3	1	2	3	3	3	2	2	1	3	3	2	1	3	1	3	3	2	1
421	3	2	3	3	1	2	3	3	3	2	2	1	1	1	2	1	3	1	3	3	2	1
422	3	2	3	3	1	2	3	3	3	2	2	1	3	1	2	1	3	3	3	3	2	2
423	4	2	3	2	2	3	2	3	2	3	3	3	4	2	3	3	2	4	4	2	2	2
424	4	4	4	4	4	4	4	4	4	4	4	4	4	4	4	4	4	4	4	4	4	3
425	4	3	3	3	1	3	3	3	2	3	3	3	4	3	4	3	3	2	3	3	3	2
426	3	2	3	3	2	3	3	3	2	3	3	3	3	2	3	3	2	3	3	3	2	2
427	3	2	3	3	2	3	2	3	2	3	2	2	3	2	2	3	3	2	3	3	3	2
428	3	3	3	3	3	3	3	3	3	3	3	3	3	3	3	3	3	3	3	3	3	3
429	4	2	3	3	2	3	4	4	3	3	2	3	3	2	4	2	2	2	4	4	3	2
430	3	2	4	4	2	3	3	4	2	3	4	4	4	4	2	1	4	1	1	4	1	1
431	4	3	3	3	3	3	4	3	3	3	3	3	4	4	3	4	2	2	3	3	3	2
432	4	3	3	4	3	3	3	4	3	3	3	3	4	3	3	3	3	2	2	2	3	3
433	3	2	2	2	1	3	3	3	2	2	2	2	3	3	3	2	2	1	3	2	2	2
434	3	3	3	3	2	3	4	4	3	2	3	3	4	3	3	3	2	3	3	3	3	2
435	4	4	4	2	2	3	4	3	4	4	3	3	4	3	4	4	4	4	4	4	3	2
436	4	3	4	4	3	4	3	3	3	3	3	3	4	3	3	3	3	3	3	3	3	2
437	4	3	3	3	3	4	4	4	2	3	3	3	4	4	3	3	3	3	4	3	3	3
438	4	4	4	3	3	4	3	3	2	4	3	3	4	3	4	4	4	2	4	4	4	3
439	2	2	3	3	2	2	2	2	1	3	3	3	4	1	2	2	2	2	3	3	3	3
440	4	4	4	4	4	4	4	4	3	4	4	4	4	4	4	4	4	4	4	4	4	4
441	4	4	4	4	3	3	4	4	2	4	4	4	4	4	4	4	4	3	4	4	4	2
442	2	3	2	2	2	3	3	3	4	3	2	2	4	3	2	3	3	2	3	3	2	2
443	3	3	3	2	2	4	2	2	2	3	3	2	3	2	3	4	2	3	2	2	2	2
444	4	4	4	4	4	4	4	4	4	4	4	4	4	4	4	4	4	4	4	4	4	4
445	4	2	4	4	2	4	4	4	3	4	3	3	4	4	4	4	4	3	4	3	4	2

446	3	3	3	3	3	3	2	3	2	3	3	3	4	3	2	3	3	2	3	3	3	3
447	4	3	2	2	2	4	4	4	2	3	2	3	4	4	2	4	2	1	4	2	2	3
448	4	4	3	3	4	4	3	3	2	3	4	4	4	4	3	3	2	2	4	4	3	4
449	4	3	4	4	3	4	3	3	2	3	3	3	4	3	4	4	3	3	4	4	4	3
450	4	2	2	2	2	2	3	3	2	3	2	3	4	3	2	2	2	1	4	2	2	2
451	3	3	4	3	3	3	3	3	2	3	4	3	4	4	3	3	4	2	2	3	3	2
452	1	1	3	3	1	2	3	2	1	3	3	1	2	3	1	3	1	1	2	1	2	1
453	4	2	3	2	2	2	3	4	2	3	4	3	4	3	3	3	4	3	4	3	4	3
454	2	2	2	2	2	2	3	3	2	3	2	2	3	3	2	3	4	2	3	3	2	2
455	4	4	4	4	4	4	2	4	2	4	4	4	4	4	2	4	4	2	4	4	4	2
456	2	3	3	3	3	3	4	3	1	3	4	4	4	4	4	3	2	3	4	4	4	2
457	4	4	4	4	4	4	4	4	4	4	4	4	4	4	4	3	4	4	4	4	4	3
458	4	4	2	3	2	3	3	2	2	3	2	3	3	3	2	3	2	2	4	3	3	3
459	3	2	2	2	2	4	3	3	1	2	4	3	4	3	2	3	2	1	4	3	2	2
460	3	3	3	3	2	3	4	3	3	1	1	2	2	3	2	2	2	2	3	3	3	3
461	4	4	4	4	4	4	4	4	4	4	4	4	4	4	4	4	4	4	4	4	4	4
462	4	3	2	2	2	2	3	3	2	3	2	3	4	3	2	2	2	1	2	2	4	1
463	3	3	3	3	2	3	3	3	2	3	3	3	4	4	4	4	4	2	3	2	4	2
464	3	3	3	2	2	3	3	3	2	2	3	3	4	3	3	3	3	2	3	3	3	2
465	4	4	4	4	4	4	4	4	4	4	4	3	4	4	4	4	4	4	4	4	4	2
466	3	3	3	3	3	3	3	3	3	3	3	3	3	3	3	3	4	3	3	3	3	3
467	4	2	2	2	2	3	4	4	2	3	4	3	4	3	2	4	2	2	4	2	4	2
468	4	4	4	4	4	3	3	3	3	3	3	3	1	3	3	3	3	2	3	3	3	2
469	3	3	3	4	2	3	3	4	3	4	4	3	4	4	3	3	4	3	4	3	4	3
470	3	3	3	3	3	3	3	3	3	3	3	3	3	3	3	3	2	2	3	3	3	2
471	4	4	4	3	3	3	4	4	4	4	4	4	4	4	3	4	4	2	4	4	2	4
472	4	4	3	4	4	3	4	4	4	3	4	4	4	4	3	3	4	4	3	3	3	4
473	4	3	3	4	3	4	4	4	3	4	4	4	4	3	4	4	4	4	4	4	4	3

474	3	3	3	3	2	4	4	3	2	4	4	4	4	4	4	3	3	2	4	4	4	3
475	4	3	3	3	3	2	3	3	2	4	3	4	4	4	2	4	2	2	4	3	3	2
476	4	3	3	3	3	4	4	4	3	3	4	4	3	4	3	3	3	3	4	3	3	1
477	4	2	4	4	2	2	4	4	3	4	3	3	4	4	3	3	4	2	4	4	3	2
478	2	3	4	4	4	4	4	4	4	4	4	4	4	4	4	4	4	4	4	4	4	4
479	4	2	3	3	2	4	3	4	2	3	3	4	4	4	3	4	3	1	3	4	3	2
480	4	3	3	3	3	2	3	3	3	3	3	3	3	3	3	3	3	2	3	3	2	3
481	4	3	3	3	2	4	4	3	4	4	4	4	4	3	2	3	2	2	4	4	2	2
482	3	2	3	3	2	4	3	3	1	3	1	2	4	3	3	1	2	3	2	3	2	1
483	4	4	4	4	4	2	4	4	3	3	3	3	4	4	4	4	4	3	3	4	4	3
484	3	4	3	3	2	3	3	3	2	3	3	3	4	4	3	2	4	3	3	3	3	3
485	3	2	2	2	2	3	3	3	2	3	2	3	2	3	2	3	2	1	2	3	2	1
486	3	3	3	3	2	2	4	2	2	3	3	3	4	4	2	3	2	2	3	3	3	2
487	4	2	4	4	3	3	4	3	4	3	3	3	4	4	4	3	4	3	3	3	3	2
488	4	3	3	3	2	4	4	4	2	4	3	3	4	4	3	4	4	2	4	3	3	2
489	4	2	4	4	3	4	3	3	1	4	4	4	4	3	3	3	2	2	4	4	4	2
490	2	3	3	2	3	3	2	2	2	3	3	3	3	3	2	2	3	2	3	2	2	2
491	4	3	3	3	3	3	4	4	3	3	3	4	4	4	4	4	4	3	3	3	2	3
492	3	3	3	2	2	2	3	3	2	3	3	3	4	4	3	4	4	3	3	4	4	2
493	3	3	2	3	2	3	3	3	2	2	2	3	3	3	3	3	3	3	2	2	2	2
494	2	2	2	3	3	3	3	3	2	3	3	3	4	3	3	3	2	2	2	3	3	3
495	3	2	3	2	2	3	4	4	2	3	3	3	3	3	2	3	2	2	3	3	3	2
496	4	3	3	3	2	3	4	3	2	3	2	4	4	3	3	2	2	2	4	3	3	2
497	3	3	3	2	2	3	2	3	2	3	3	3	4	3	3	3	2	2	3	3	3	2
498	4	3	3	2	2	3	3	4	2	3	3	3	4	4	3	3	3	2	3	3	3	2
499	3	2	3	3	1	2	2	2	4	2	2	3	3	3	2	3	2	2	3	3	2	1
500	2	3	4	3	3	4	3	4	2	3	3	3	4	4	2	3	2	2	3	3	4	2
501	4	4	3	4	3	4	4	4	2	3	2	4	1	1	4	2	4	2	4	4	4	2

502	3	3	2	3	2	3	3	2	2	3	3	3	4	3	3	4	4	3	3	4	3	2
503	4	4	4	4	2	3	4	3	1	4	4	4	4	4	3	4	4	4	4	2	4	4
504	3	3	1	2	2	3	4	4	2	3	3	3	1	2	4	4	3	2	2	2	4	2
505	3	4	3	4	2	4	2	4	2	4	2	3	4	1	2	4	2	2	2	3	2	2
506	3	3	3	3	3	3	3	3	3	3	4	3	4	3	3	3	4	3	4	4	3	4
507	3	3	3	3	3	3	3	3	3	3	3	3	3	3	3	3	3	3	3	3	2	3
508	3	3	3	3	3	3	2	2	3	2	2	3	3	3	2	3	3	2	2	3	3	4
509	4	3	4	3	3	3	3	3	3	3	4	4	4	3	3	3	3	3	4	3	2	2
510	3	3	3	3	2	3	3	3	4	4	4	4	4	3	3	3	3	3	3	3	2	2
511	2	3	3	3	3	2	2	3	3	3	3	3	3	2	2	2	2	3	3	3	2	2
512	3	2	3	3	3	2	3	3	3	2	3	3	3	2	2	2	3	3	3	3	3	3
513	2	3	3	3	3	3	3	2	2	3	3	2	2	3	3	3	3	3	3	3	1	1
514	2	3	2	2	2	2	3	2	3	2	3	3	3	2	3	3	3	3	2	2	1	1
515	2	2	2	2	2	3	2	2	2	2	2	3	2	2	2	2	2	2	2	3	3	2
516	3	3	3	3	3	4	3	3	3	3	3	3	3	3	3	3	3	3	3	3	3	2
517	2	3	2	3	2	3	2	2	2	2	2	2	2	2	3	2	2	2	2	3	1	2
518	3	3	4	3	4	3	2	3	2	3	2	3	3	3	2	3	3	3	2	2	3	3
519	3	3	3	3	3	3	3	3	4	3	3	3	4	3	3	3	4	3	4	3	3	3
520	3	4	4	3	4	4	4	3	4	3	4	4	3	4	3	3	4	4	3	4	3	4
521	3	3	4	3	4	3	4	3	3	4	3	3	3	4	3	3	3	4	4	4	3	3
522	3	3	4	3	4	3	4	3	4	3	4	3	4	3	3	4	3	3	4	4	3	3
523	1	1	1	1	1	3	4	3	3	3	3	4	3	3	3	3	3	3	4	3	4	4
524	3	3	3	3	3	2	3	3	3	3	3	3	3	3	3	3	3	3	3	3	3	3
525	2	2	1	2	2	2	2	2	2	2	2	3	2	3	2	2	3	2	2	2	2	2
526	3	2	2	2	2	3	2	2	2	2	3	2	2	3	2	2	2	2	2	2	2	3
527	3	3	3	3	3	3	2	2	3	3	3	3	2	2	2	2	3	2	2	2	2	3
528	2	3	3	3	2	3	3	3	3	2	3	3	3	3	3	3	3	3	3	3	3	4
529	2	2	2	2	3	2	3	2	2	2	2	2	2	3	2	2	2	3	2	2	2	2

530	3	3	3	3	2	2	3	3	2	2	2	3	2	2	3	2	2	2	3	2	2	2
531	2	1	2	2	2	3	3	3	3	3	3	3	2	3	3	2	2	2	2	2	2	2
532	2	2	2	2	3	3	3	3	3	3	3	3	3	2	3	3	3	2	3	3	3	3
533	2	2	2	2	3	3	3	3	3	3	3	3	3	3	3	3	3	3	3	3	1	1
534	3	3	3	3	3	4	4	4	4	4	4	4	4	4	4	4	4	3	4	4	1	1
535	2	2	2	2	3	3	3	3	3	3	3	3	2	2	2	2	2	2	2	2	3	2
536	2	2	2	2	3	2	3	2	2	3	2	3	3	3	2	2	2	2	3	2	3	2
537	2	2	2	2	2	2	2	2	2	2	2	2	1	1	1	1	1	1	2	1	1	2
538	2	2	2	2	2	3	3	3	3	3	3	4	4	3	4	4	4	3	3	4	3	2
539	3	3	2	2	3	3	2	3	2	3	2	3	3	3	3	3	3	3	3	3	3	3
540	1	2	2	2	2	2	2	3	2	3	3	3	2	3	2	2	2	3	3	3	2	2
541	1	2	2	2	2	3	3	3	3	3	3	3	3	3	3	2	2	2	3	3	2	1
542	3	3	3	4	3	4	4	4	4	4	4	4	4	3	3	3	4	4	4	4	2	2
543	3	3	3	3	3	2	2	2	2	2	2	2	1	2	2	2	1	2	2	1	1	2



LAMPIRAN 4.

HASIL ANALISIS DATA PENELITIAN

A. PENGUJIAN CFA

1. CFA Dukungan Keluarga Iterasi 1 (Fit)

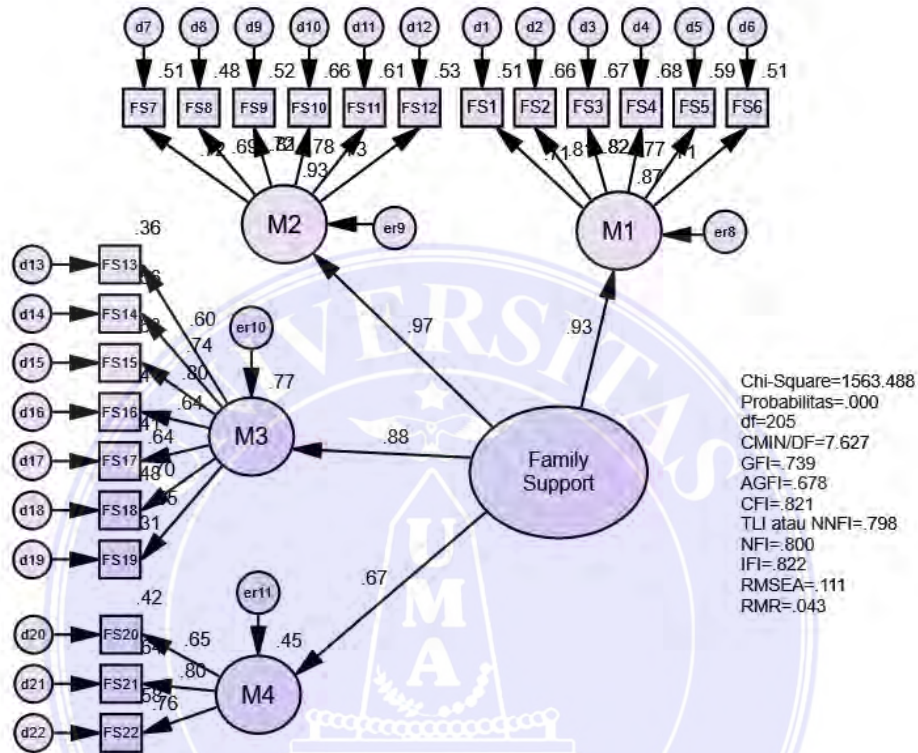

Notes for Model (Default model)

Computation of degrees of freedom (Default model)

Number of distinct sample moments:	253
Number of distinct parameters to be estimated:	48
Degrees of freedom (253 - 48):	205

Result (Default model)

Minimum was achieved
 Chi-square = 1563.488
 Degrees of freedom = 205
 Probability level = .000

Standardized Regression Weights: (Group number 1 - Default model)

	Estimate
M1 <--- Family_Support	.933
M2 <--- Family_Support	.966
M3 <--- Family_Support	.878
M4 <--- Family_Support	.672
FS2 <--- M1	.811
FS3 <--- M1	.818
FS4 <--- M1	.823
FS5 <--- M1	.771
FS6 <--- M1	.714
FS7 <--- M2	.715
FS8 <--- M2	.689
FS9 <--- M2	.718
FS10 <--- M2	.812
FS11 <--- M2	.780
FS18 <--- M3	.696
FS17 <--- M3	.640
FS16 <--- M3	.638
FS15 <--- M3	.795
FS14 <--- M3	.745
FS13 <--- M3	.603
FS22 <--- M4	.762
FS21 <--- M4	.803
FS20 <--- M4	.651
FS19 <--- M3	.555
FS1 <--- M1	.712
FS12 <--- M2	.730

2. CFA Konsep Diri

a. CFA Konsep Diri Iterasi 1

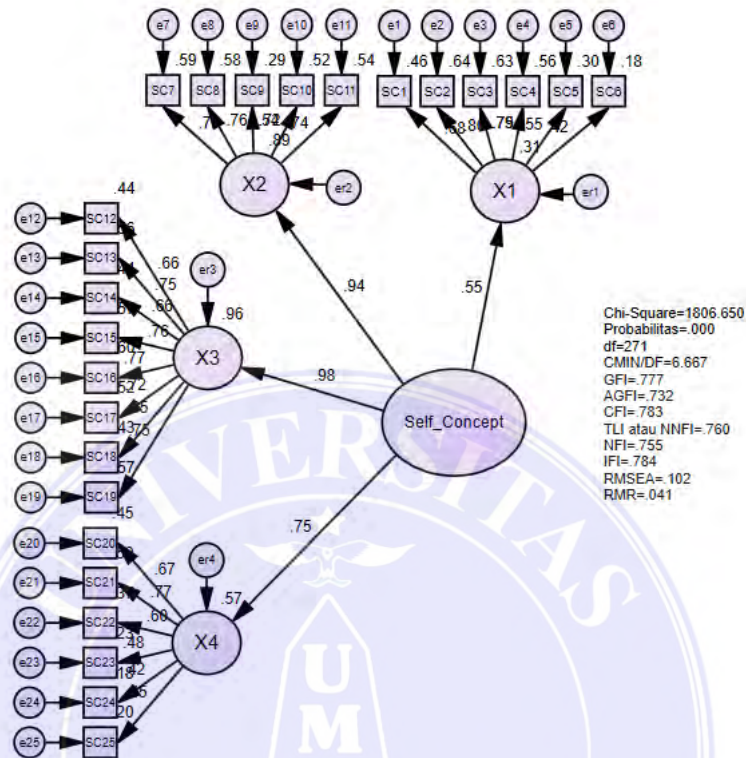

Standardized Regression Weights: (Group number 1 - Default model)

		Estimate
X1	<--- Self_Concept	.555
X2	<--- Self_Concept	.943
X3	<--- Self_Concept	.982
X4	<--- Self_Concept	.754
SC2	<--- X1	.797
SC3	<--- X1	.791
SC4	<--- X1	.749
SC5	<--- X1	.551
SC6	<--- X1	.422
SC7	<--- X2	.767
SC8	<--- X2	.760
SC9	<--- X2	.542
SC10	<--- X2	.718
SC11	<--- X2	.737
SC17	<--- X3	.721
SC16	<--- X3	.774
SC15	<--- X3	.757
SC14	<--- X3	.664

	Estimate
SC13 <--- X3	.746
SC12 <--- X3	.662
SC25 <--- X4	.449
SC24 <--- X4	.419
SC23 <--- X4	.476
SC22 <--- X4	.605
SC21 <--- X4	.767
SC20 <--- X4	.670
SC18 <--- X3	.653
SC19 <--- X3	.752
SC1 <--- X1	.676

b. CFA Konsep Diri Iterasi 2

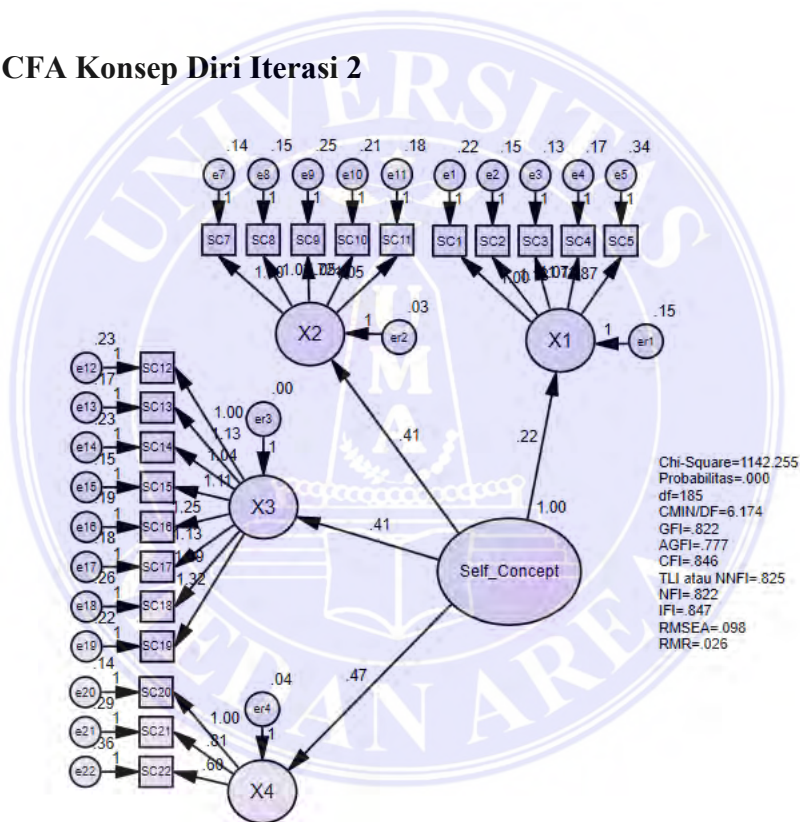

The following variances are negative. (Group number 1 - Default model)

	er3
	-.001

c. CFA Konsep Diri Iterasi 3

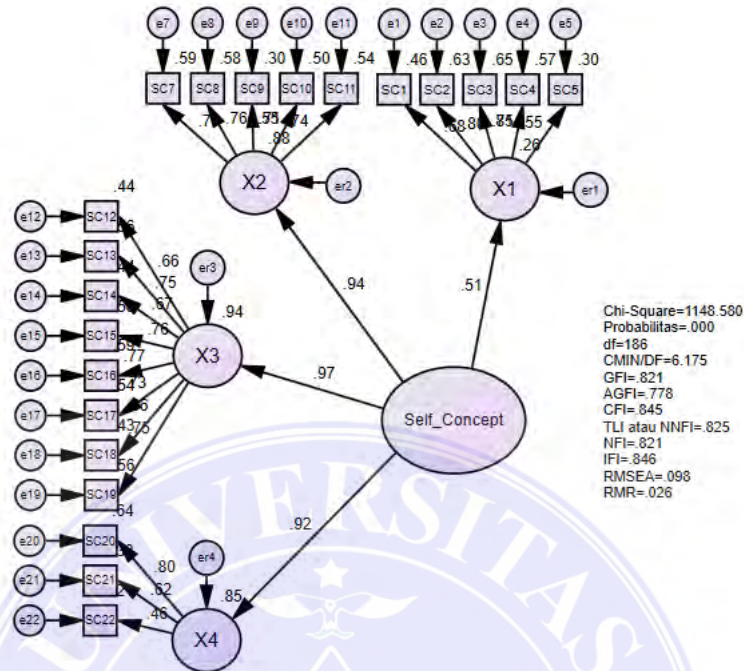

Standardized Regression Weights: (Group number 1 - Default model)

	Estimate
X1 <--- Self_Concept	.507
X2 <--- Self_Concept	.939
X3 <--- Self_Concept	.971
X4 <--- Self_Concept	.922
SC2 <--- X1	.796
SC3 <--- X1	.806
SC4 <--- X1	.754
SC5 <--- X1	.547
SC7 <--- X2	.768
SC8 <--- X2	.765
SC9 <--- X2	.547
SC10 <--- X2	.710
SC11 <--- X2	.737
SC17 <--- X3	.733
SC16 <--- X3	.768
SC15 <--- X3	.764
SC14 <--- X3	.666
SC13 <--- X3	.749
SC12 <--- X3	.663
SC22 <--- X4	.458
SC21 <--- X4	.619
SC20 <--- X4	.803

	Estimate
SC18 <--- X3	.659
SC19 <--- X3	.751
SC1 <--- X1	.682

d. CFA Konsep Diri Iterasi 4

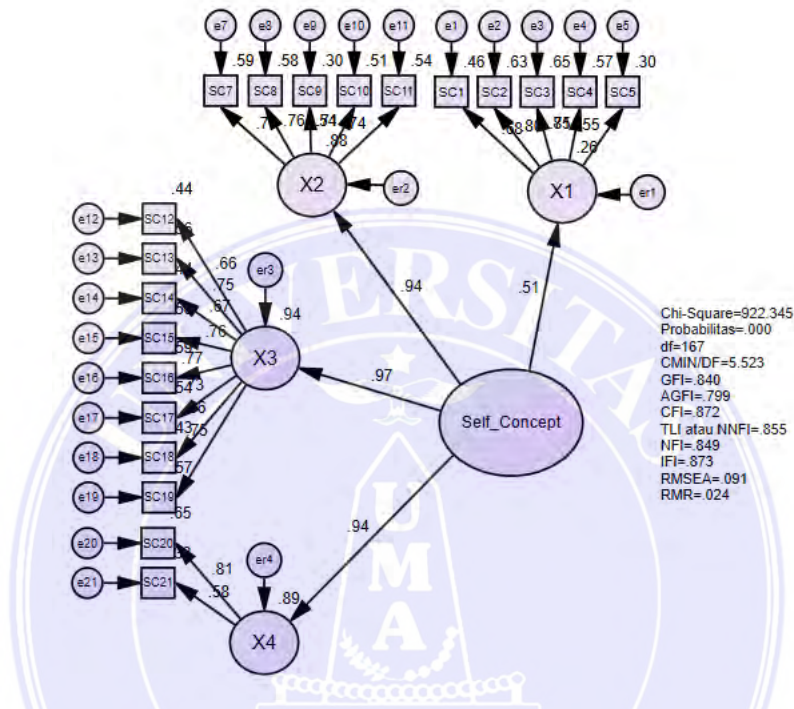

Standardized Regression Weights: (Group number 1 - Default model)

	Estimate
X1 <--- Self_Concept	.505
X2 <--- Self_Concept	.940
X3 <--- Self_Concept	.971
X4 <--- Self_Concept	.944
SC2 <--- X1	.796
SC3 <--- X1	.806
SC4 <--- X1	.754
SC5 <--- X1	.547
SC7 <--- X2	.770
SC8 <--- X2	.763
SC9 <--- X2	.544
SC10 <--- X2	.712
SC11 <--- X2	.737
SC17 <--- X3	.732
SC16 <--- X3	.766
SC15 <--- X3	.763

	Estimate
SC14 <--- X3	.667
SC13 <--- X3	.750
SC12 <--- X3	.664
SC21 <--- X4	.576
SC20 <--- X4	.807
SC18 <--- X3	.656
SC19 <--- X3	.754
SC1 <--- X1	.682

3. CFA Student Engagement

a. CFA Student Engagement Iterasi 1

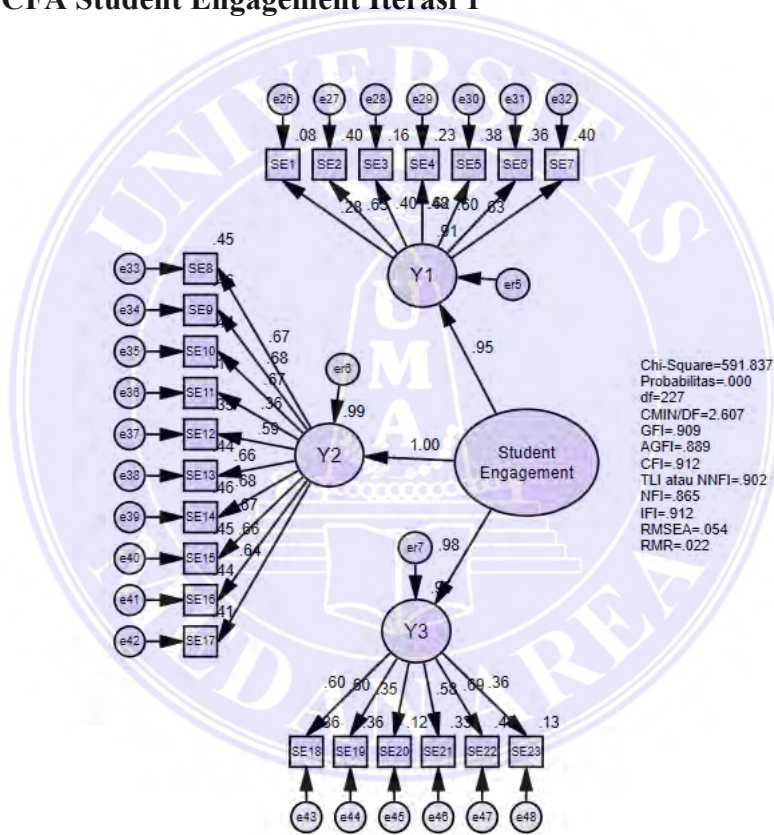

Standardized Regression Weights: (Group number 1 - Default model)

	Estimate
Y1 <--- Student_Engagement	.954
Y2 <--- Student_Engagement	.996
Y3 <--- Student_Engagement	.975
SE1 <--- Y1	.282
SE2 <--- Y1	.629
SE3 <--- Y1	.400
SE4 <--- Y1	.477

	Estimate
SE5 <--- Y1	.615
SE6 <--- Y1	.597
SE7 <--- Y1	.634
SE17 <--- Y2	.636
SE16 <--- Y2	.660
SE15 <--- Y2	.672
SE14 <--- Y2	.675
SE13 <--- Y2	.663
SE12 <--- Y2	.593
SE11 <--- Y2	.360
SE10 <--- Y2	.665
SE9 <--- Y2	.676
SE8 <--- Y2	.674
SE23 <--- Y3	.364
SE22 <--- Y3	.694
SE21 <--- Y3	.578
SE20 <--- Y3	.346
SE19 <--- Y3	.600
SE18 <--- Y3	.601

b. CFA Student Engagement Iterasi 2

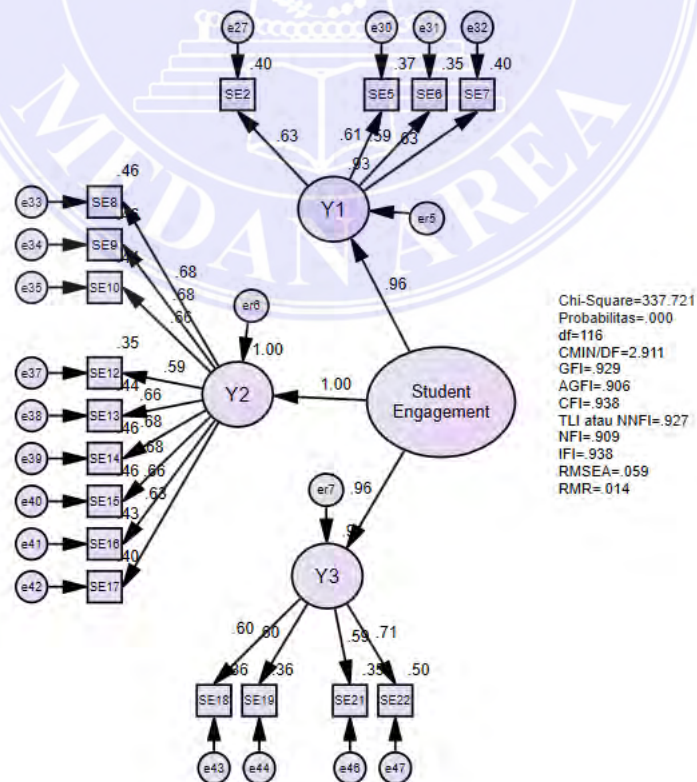

The following variances are negative. (Group number 1 - Default model)

	er6
	.000

c. CFA Student Engagement Iterasi 3

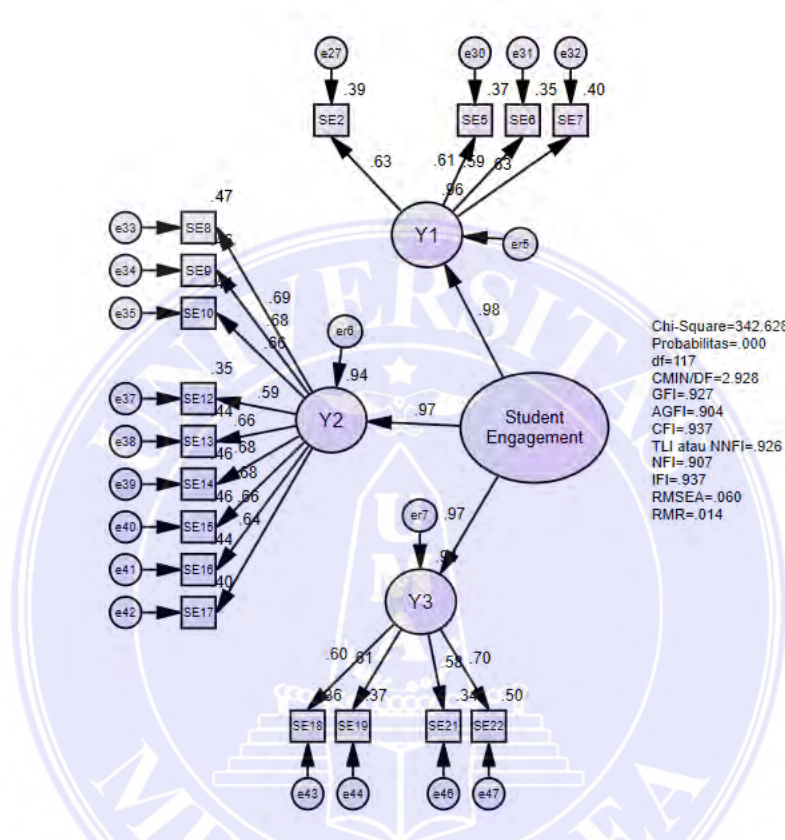

Standardized Regression Weights: (Group number 1 - Default model)

	Estimate
Y1 <--- Student_Engagement	.977
Y2 <--- Student_Engagement	.968
Y3 <--- Student_Engagement	.971
SE2 <--- Y1	.625
SE5 <--- Y1	.610
SE6 <--- Y1	.594
SE7 <--- Y1	.631
SE17 <--- Y2	.636
SE16 <--- Y2	.660
SE15 <--- Y2	.680
SE14 <--- Y2	.680
SE13 <--- Y2	.664
SE12 <--- Y2	.593

	Estimate
SE10 <--- Y2	.661
SE9 <--- Y2	.678
SE8 <--- Y2	.687
SE22 <--- Y3	.705
SE21 <--- Y3	.582
SE19 <--- Y3	.609
SE18 <--- Y3	.602

B. PENGUJIAN FULL MODEL (STRUKTURAL)

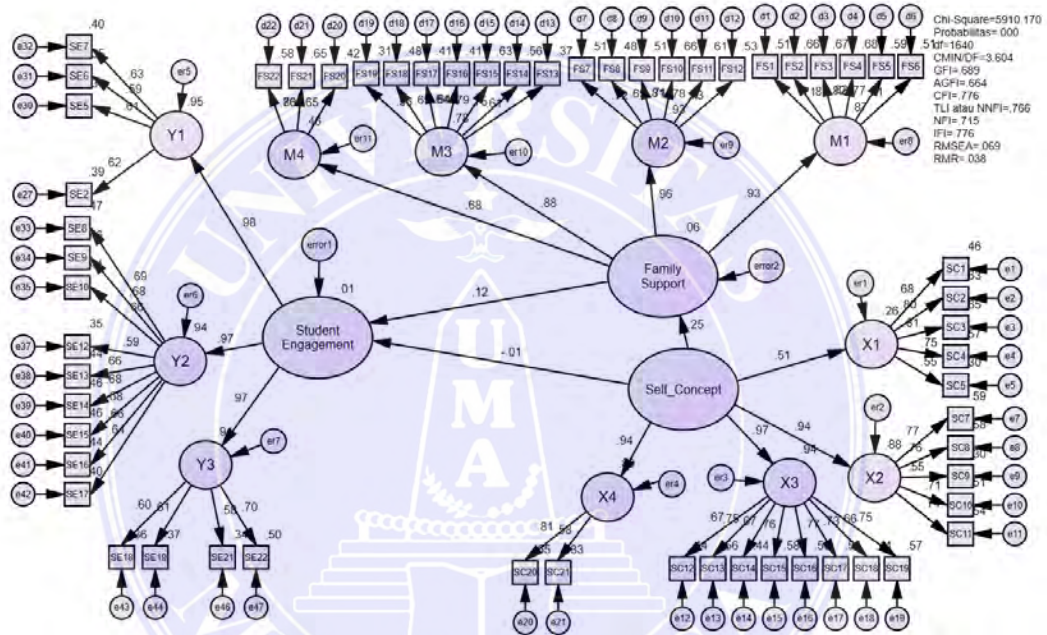

Regression Weights: (Group number 1 - Default model)

	Estimate	S.E.	C.R.	P	Label
Family_Support <--- Self_Concept	.262	.049	5.353	***	
Student_Engagement <--- Self_Concept	-.014	.049	-.291	.771	
Student_Engagement <--- Family_Support	.116	.048	2.412	.016	
X1 <--- Self_Concept	.225	.023	9.911	***	
X2 <--- Self_Concept	.419	.022	19.064	***	
X3 <--- Self_Concept	.411	.025	16.468	***	
X4 <--- Self_Concept	.483	.024	20.233	***	
Y1 <--- Student_Engagement	.356	.024	15.012	***	
Y2 <--- Student_Engagement	.385	.023	16.817	***	
Y3 <--- Student_Engagement	.332	.023	14.288	***	
M1 <--- Family_Support	.438	.025	17.401	***	
M2 <--- Family_Support	.442	.025	17.870	***	
M3 <--- Family_Support	.347	.025	13.782	***	

			Estimate	S.E.	C.R.	P	Label
M4	<---	Family_Support	.286	.024	11.729	***	
SC2	<---	X1	1.177	.074	15.852	***	
SC3	<---	X1	1.107	.069	15.983	***	
SC4	<---	X1	1.069	.070	15.194	***	
SC5	<---	X1	.867	.076	11.449	***	
SC7	<---	X2	1.000				
SC8	<---	X2	1.022	.056	18.119	***	
SC9	<---	X2	.723	.058	12.526	***	
SC10	<---	X2	1.049	.062	16.821	***	
SC11	<---	X2	1.045	.060	17.500	***	
SC17	<---	X3	1.087	.070	15.533	***	
SC16	<---	X3	1.209	.075	16.155	***	
SC15	<---	X3	1.074	.067	16.100	***	
SC14	<---	X3	1.012	.071	14.242	***	
SC13	<---	X3	1.096	.069	15.847	***	
SC21	<---	X4	.768	.059	13.050	***	
SC20	<---	X4	1.000				
SC18	<---	X3	1.061	.075	14.142	***	
SC1	<---	X1	1.000				
SC12	<---	X3	1.000				
SC19	<---	X3	1.279	.080	15.934	***	
SE2	<---	Y1	1.000				
SE5	<---	Y1	.999	.083	11.997	***	
SE6	<---	Y1	.993	.085	11.714	***	
SE17	<---	Y2	.883	.064	13.795	***	
SE16	<---	Y2	.791	.055	14.315	***	
SE15	<---	Y2	.915	.062	14.725	***	
SE14	<---	Y2	1.057	.072	14.709	***	
SE13	<---	Y2	.871	.061	14.373	***	
SE12	<---	Y2	.921	.071	12.920	***	
SE10	<---	Y2	.912	.064	14.327	***	
SE9	<---	Y2	.936	.064	14.666	***	
SE8	<---	Y2	1.000				
SE22	<---	Y3	1.063	.082	12.912	***	
SE21	<---	Y3	.997	.089	11.209	***	
SE19	<---	Y3	1.172	.101	11.596	***	
SE18	<---	Y3	1.000				
SE7	<---	Y1	1.019	.083	12.302	***	
FS2	<---	M1	1.245	.068	18.212	***	
FS3	<---	M1	1.167	.063	18.410	***	
FS4	<---	M1	1.199	.065	18.514	***	
FS5	<---	M1	1.295	.075	17.274	***	
FS6	<---	M1	.998	.062	16.047	***	

			Estimate	S.E.	C.R.	P	Label
FS7	<---	M2	1.000				
FS8	<---	M2	.950	.061	15.500	***	
FS9	<---	M2	1.195	.075	16.035	***	
FS10	<---	M2	1.126	.062	18.218	***	
FS11	<---	M2	1.210	.069	17.535	***	
FS18	<---	M3	1.391	.107	13.025	***	
FS17	<---	M3	1.207	.098	12.253	***	
FS16	<---	M3	1.063	.087	12.244	***	
FS15	<---	M3	1.354	.095	14.288	***	
FS14	<---	M3	1.184	.086	13.700	***	
FS22	<---	M4	1.476	.108	13.714	***	
FS21	<---	M4	1.345	.096	14.011	***	
FS20	<---	M4	1.000				
FS19	<---	M3	.877	.080	10.991	***	
FS1	<---	M1	1.000				
FS12	<---	M2	1.028	.063	16.415	***	
FS13	<---	M3	1.000				

Standardized Regression Weights: (Group number 1 - Default model)

			Estimate
Family_Support	<---	Self_Concept	.253
Student_Engagement	<---	Self_Concept	-.014
Student_Engagement	<---	Family_Support	.119
X1	<---	Self_Concept	.510
X2	<---	Self_Concept	.939
X3	<---	Self_Concept	.972
X4	<---	Self_Concept	.943
Y1	<---	Student_Engagement	.977
Y2	<---	Student_Engagement	.968
Y3	<---	Student_Engagement	.972
M1	<---	Family_Support	.931
M2	<---	Family_Support	.964
M3	<---	Family_Support	.882
M4	<---	Family_Support	.676
SC2	<---	X1	.796
SC3	<---	X1	.805
SC4	<---	X1	.754
SC5	<---	X1	.548
SC7	<---	X2	.768
SC8	<---	X2	.761
SC9	<---	X2	.546
SC10	<---	X2	.713

		Estimate
SC11	<--- X2	.738
SC17	<--- X3	.733
SC16	<--- X3	.766
SC15	<--- X3	.763
SC14	<--- X3	.665
SC13	<--- X3	.749
SC21	<--- X4	.577
SC20	<--- X4	.806
SC18	<--- X3	.660
SC1	<--- X1	.681
SC12	<--- X3	.667
SC19	<--- X3	.754
SE2	<--- Y1	.625
SE5	<--- Y1	.611
SE6	<--- Y1	.593
SE17	<--- Y2	.635
SE16	<--- Y2	.661
SE15	<--- Y2	.681
SE14	<--- Y2	.680
SE13	<--- Y2	.663
SE12	<--- Y2	.593
SE10	<--- Y2	.661
SE9	<--- Y2	.678
SE8	<--- Y2	.686
SE22	<--- Y3	.705
SE21	<--- Y3	.582
SE19	<--- Y3	.608
SE18	<--- Y3	.602
SE7	<--- Y1	.631
FS2	<--- M1	.810
FS3	<--- M1	.819
FS4	<--- M1	.824
FS5	<--- M1	.769
FS6	<--- M1	.714
FS7	<--- M2	.716
FS8	<--- M2	.691
FS9	<--- M2	.714
FS10	<--- M2	.812
FS11	<--- M2	.781
FS18	<--- M3	.694
FS17	<--- M3	.639
FS16	<--- M3	.638
FS15	<--- M3	.795

		Estimate
FS14	<--- M3	.746
FS22	<--- M4	.761
FS21	<--- M4	.804
FS20	<--- M4	.652
FS19	<--- M3	.556
FS1	<--- M1	.714
FS12	<--- M2	.731
FS13	<--- M3	.605

Squared Multiple Correlations: (Group number 1 - Default model)

	Estimate
Family_Support	.064
Student_Engagement	.013
M4	.457
M3	.778
M2	.929
M1	.866
Y3	.944
Y2	.937
Y1	.955
X4	.889
X3	.944
X2	.881
X1	.260
FS12	.535
FS19	.309
FS20	.425
FS21	.646
FS22	.579
FS13	.366
FS14	.556
FS15	.631
FS16	.407
FS17	.408
FS18	.482
FS11	.610
FS10	.659
FS9	.510
FS8	.477
FS7	.513
FS6	.510
FS5	.591

	Estimate
FS4	.679
FS3	.671
FS2	.657
FS1	.509
SE18	.363
SE19	.370
SE21	.338
SE22	.497
SE8	.471
SE9	.459
SE10	.437
SE12	.352
SE13	.440
SE14	.462
SE15	.463
SE16	.436
SE17	.404
SE7	.398
SE6	.352
SE5	.374
SE2	.390
SC19	.568
SC18	.436
SC20	.649
SC21	.333
SC12	.444
SC13	.561
SC14	.443
SC15	.582
SC16	.587
SC17	.537
SC11	.545
SC10	.508
SC9	.298
SC8	.579
SC7	.590
SC5	.300
SC4	.569
SC3	.649
SC2	.634
SC1	.464

4. Normalitas Data dengan Bootstrapping (nilai Bollen-Stin > 0.05)

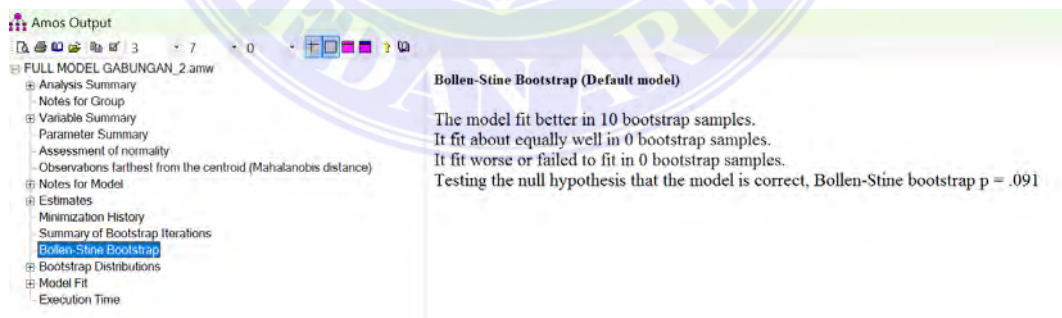
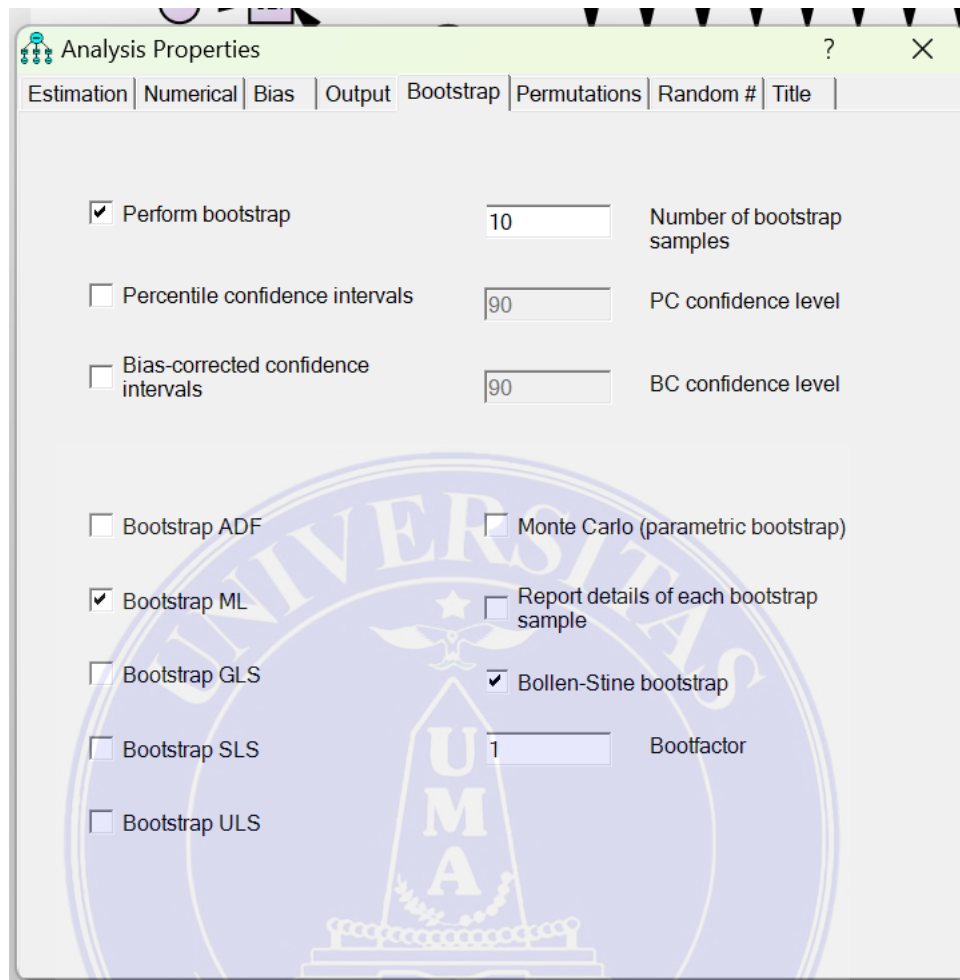

Nilai Bollen-Stine Bootstrap diperoleh sebesar $0,091 > 0,05$. Dengan demikian data dianggap memenuhi kriteria normalitas data dengan bootstrapping, Teknik bollen-stin.

LAMPIRAN 5.

SURAT IZIN PENELITIAN



UNIVERSITAS MEDAN AREA PASCASARJANA

Kampus I : Jalan Kolam Nomor 1 Medan Estate ☎ (061) 7360168, 7366878, 7364348 📠 (061) 7368012 Medan 20223
Kampus II : Jalan Setiabudi Nomor 79B/Jalan Sei Serayu Nomor 70 A ☎ (061) 42402994 📠 (061) 8226331 Medan 20122
Website: www.uma.ac.id | www.pasca.uma.ac.id E-Mail: univ_medanarea@uma.ac.id

18 Maret 2024

Nomor : 516/PPS-UMA/D/01/III/2024
Lamp : -
Hal : Izin Penelitian

Kepada Yth. Bapak :
Kepala Sekolah SMA N 5 Binjai
Jl. Jambi No.2, Binjai Estate, Kec. Binjai, Kota Binjai,
Sumatera Utara 20723
Di -
Tempat

Dengan hormat,

Sehubungan dengan adanya Tugas Akhir mahasiswa Program Magister Psikologi Universitas Medan Area, kami mohon kesediaan Saudara untuk memberikan izin kepada mahasiswa yang tersebut namanya di bawah ini :

N a m a : Trisni Adelia
NPM : 221804009
Program Studi : Magister Psikologi

Untuk melaksanakan penelitian di tempat yang Saudara pimpin sebagai bahan melengkapi tugas-tugas penulisan Tesis pada Program Magister Psikologi Universitas Medan Area.

Disamping itu perlu kami sampaikan bahwa mahasiswa yang tersebut diatas mengambil judul **"Pengaruh Self Concept terhadap Students Engagement terhadap Family Support sebagai Variabel Mediasi pada Siswa SMA Negeri 5 Binjai"**

Demikian disampaikan, atas bantuan dan kerjasama yang baik diucapkan terimakasih.



Prof. Dr. Ir. Retna Astuti K, MS

Tembusan :
1. Ketua Program Studi – M.Psi





UNIVERSITAS MEDAN AREA

PASCASARJANA

Kampus I : Jalan Kolam Nomor 1 Medan Estate ☎ (061) 7360168, 7366878, 7364348 ☎ (061) 7368012 Medan 20223
Kampus II : Jalan Setiabudi Nomor 79B/Jalan Sei Serayu Nomor 70 A ☎ (061) 42402994 ☎ (061) 8226331 Medan 20122
Website: www.uma.ac.id | www.pasca.uma.ac.id E-Mail: univ_medanarea@uma.ac.id

18 Maret 2024

Nomor : 516/PPS-UMA/D/01/III/2024
Lamp : -
Hal : Pengambilan Data

Kepada Yth. Bapak:
Kepala Sekolah SMA N 5 Binjai
Jl. Jambi No.2, Binjai Estate, Kec. Binjai, Kota Binjai,
Sumatera Utara 20723

Di -
Tempat

Dengan hormat,

Sehubungan dengan adanya Tugas Akhir mahasiswa Program Magister Psikologi Universitas Medan Area, kami mohon kesediaan Saudara untuk memberikan izin kepada mahasiswa yang tersebut namanya di bawah ini :

Nama : Trisni Adelia
NPM : 221804009
Program Studi : Magister Psikologi

Untuk melaksanakan pengambilan data di tempat yang Saudara pimpin sebagai bahan melengkapi tugas-tugas penulisan Tesis pada Program Magister Psikologi Universitas Medan Area.

“Pengaruh Self Concept terhadap Students Engagement terhadap Family Support sebagai Variabel Mediasi pada Siswa SMA Negeri 5 Binjai”

Demikian disampaikan, atas bantuan dan kerjasama yang baik diucapkan terimakasih.

Direktur,

Prof. Dr. Ir. Retna Astuti K, MS





PEMERINTAH PROVINSI SUMATERA UTARA
DINAS PENDIDIKAN
SEKOLAH MENENGAH ATAS (SMA) NEGERI 5 BINJAI



Jalan Jambi No. 2 Kode Pos 20723 Kec. Binjai Selatan Kota Binjai Telepon (061) 8820161
Email : sman5_binjai@yahoo.com / smanlibinjai@gmail.com Website : https://sman5binjai.sch.id
NSS : 301076101005 / NPSN : 10211389

Nomor : 421.4/208/SMAN5-Binjai/III/2024
Sifat : Penting
Lamp : - set
Hal : Izin Penelitian

Binjai, 19 Maret 2024

Kepada
Yth : Direktur Pasca Sarjana
Universitas Medan Area
di -
Medan

Dengan hormat, berdasarkan surat Direktur Pasca Sarjana Universitas Medan Area Nomor : 516/PPS-UMA/D/01/III/2024 Tanggal 18 Maret 2024 tentang Izin Mengadakan Penelitian

Kepala SMA Negeri 5 Binjai dengan ini menerangkan bahwa :

Nama : Trisni Adelia
NPM : 221804009
Program Studi : Magister Psikologi
Perguruan Tinggi : Universitas Medan Area

Diberikan izin mengadakan penelitian mulai tanggal 19 Maret 2024 untuk penyusunan Tesis dengan judul:

“ PENGARUH SELF CONCEPT TERHADAP STUDENTS
ENGAGEMENT TERHADAP FAMILY SUPPORT SEBAGAI
VARIABEL MEDIASI PADA SISWA SMA NEGERI 5 BINJAI “

Demikian disampaikan atas perhatian dan kerjasamanya diucapkan terima kasih





PEMERINTAH PROVINSI SUMATERA UTARA
DINAS PENDIDIKAN
SEKOLAH MENENGAH ATAS (SMA) NEGERI 5 BINJAI

Jalan Jambi No. 2 Kode Pos 20723 Kec. Binjai Selatan Kota Binjai Telepon (061) 8820161
Email : sman5_binjai@yahoo.com / smanlibinjai@gmail.com Website : https://sman5binjai.sch.id
NSS : 301076101005 / NPSN : 10211389



SURAT KETERANGAN

Nomor : 421.4/336 /SMAN5-Binjai/IV/2024

Yang bertanda tangan dibawah ini, Kepala SMA Negeri 5 Binjai menerangkan bahwa :

N a m a : TRISNI ADELIA
NIM : 221804009
Program Studi : Magister Psikologi

Adalah benar telah melaksanakan Penelitian /Pengambilan Data di SMA Negeri 5 Binjai pada tanggal 19 Maret 2024 s.d 19 April 2024, Penelitian tersebut digunakan dalam rangka penelitian sebagai bahan penulisan tesis yang berjudul:

“ PENGARUH SELF CONCEPT TERHADAP STUDENTS ENGAGEMENT TERHADAP FAMILY SUPPORT SEBAGAI VARIABEL MEDIASI PADA SISWA SMA NEGERI 5 BINJAI “

Adapun penelitian ini berdasarkan Surat UNIVERSITAS MEDAN AREA PASCASARJANA Nomor : 516/PPS-UMA/D /01/III/ 2024 tanggal 18 Maret 2024.

Demikian Surat Keterangan ini diperbuat dengan sebenarnya untuk dipergunakan sebagaimana mestinya.

Binjai, 20 April 2024

KEPALA SEKOLAH



SAPRIL DANIEL LUBIS, S.Pd
NIP. 19680426 199412 1 001