

**PENGARUH *FAMILY SUPPORT* TERHADAP  
KEMAMPUAN ADAPTASI DENGAN PERSEPSI  
PENGEMBANGAN KARIR SEBAGAI VARIABEL MEDIASI  
(STUDI PADA ANGGOTA POLRI DI POLDA SUMUT)**

**TESIS**

**OLEH:**

**EVA LUMINARTI SIHOMBING  
NPM. 221804001**



**PROGRAM STUDI MAGISTER PSIKOLOGI  
PROGRAM PASCASARJANA  
UNIVERSITAS MEDAN AREA  
MEDAN  
2024**

**UNIVERSITAS MEDAN AREA**

© Hak Cipta Di Lindungi Undang-Undang

Document Accepted 15/1/25

1. Dilarang Mengutip sebagian atau seluruh dokumen ini tanpa mencantumkan sumber
2. Pengutipan hanya untuk keperluan pendidikan, penelitian dan penulisan karya ilmiah
3. Dilarang memperbanyak sebagian atau seluruh karya ini dalam bentuk apapun tanpa izin Universitas Medan Area

**PENGARUH *FAMILY SUPPORT* TERHADAP KEMAMPUAN ADAPTASI  
DENGAN PERSEPSI PENGEMBANGAN KARIR  
SEBAGAI VARIABEL MEDIASI  
(STUDI PADA ANGGOTA POLRI DI POLDA SUMUT)**

**TESIS**

Diajukan sebagai salah satu syarat untuk memperoleh gelar  
Magister Psikologi Pada Program Pascasarjana  
Universitas Medan Area

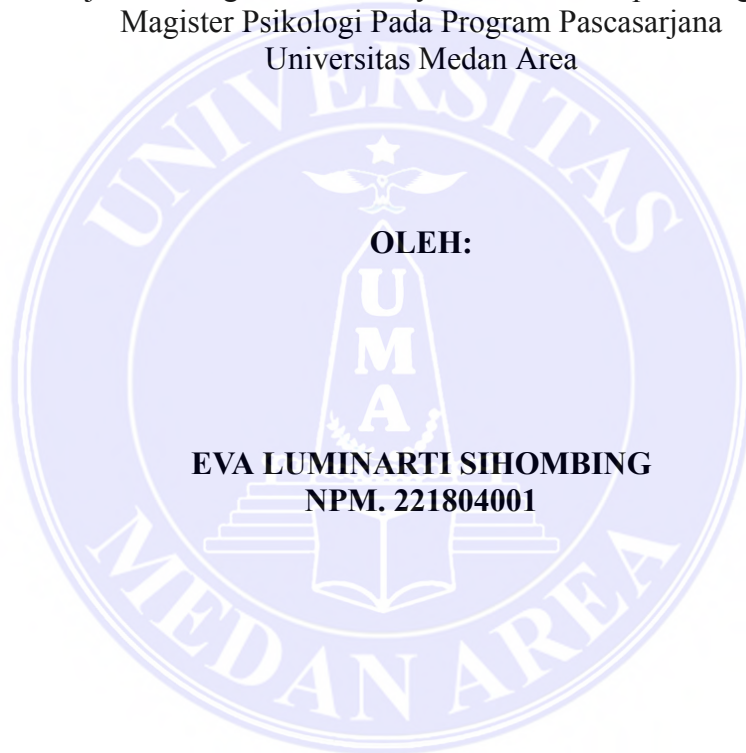

**OLEH:**

**EVA LUMINARTI SIHOMBING  
NPM. 221804001**

**PROGRAM STUDI MAGISTER PSIKOLOGI  
PROGRAM PASCASARJANA  
UNIVERSITAS MEDAN AREA  
MEDAN  
2024**

**UNIVERSITAS MEDAN AREA**

© Hak Cipta Di Lindungi Undang-Undang

Document Accepted 15/1/25

1. Dilarang Mengutip sebagian atau seluruh dokumen ini tanpa mencantumkan sumber
2. Pengutipan hanya untuk keperluan pendidikan, penelitian dan penulisan karya ilmiah
3. Dilarang memperbanyak sebagian atau seluruh karya ini dalam bentuk apapun tanpa izin Universitas Medan Area

**UNIVERSITAS MEDAN AREA  
PROGRAM PASCASARJANA  
MAGISTER PSIKOLOGI**

**HALAMAN PERSETUJUAN**

**Judul : Pengaruh *Family Support* Terhadap Kemampuan Adaptasi Dengan  
Persepsi Pengembangan Karir Sebagai Variabel Mediasi (Studi Pada  
Anggota POLRI di Polda SUMUT)**

**Nama : Eva Luminarti Sihombing**

**NPM : 221804001**

*Menyetujui :*

**Pembimbing I**

**Pembimbing II**

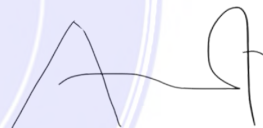

**Dr. Suryani Hardjo, S.Psi, MA, Psikolog**

**Dr. Siti Aisyah, S.Psi, M.Psi, Psikolog**

**Ketua Program Studi  
Magister Psikologi**

**Direktur Program Pascasarjana  
Universitas Medan Area**



**(Dr. Suryani Hardjo, S.Psi, MA, Psikolog)**



**(Prof. Dr. Ir. Retna Astuti K. MS)**

## HALAMAN PENGESAHAN

**Tesis ini dipertahankan di depan Panitia Penguji Tesis  
Program Pascasarjana Magister Psikologi  
Universitas Medan Area**

Pada Hari : Jum'at

Tanggal : 20 September 2024

Tempat: Program Pascasarjana Magister Psikologi Universitas Medan Area



**PANITIA PENGUJI**

Ketua : Prof. Hasanuddin, Ph.D

Sekretaris : Yudistira Fauzy Indrawan, MA, Ph.D, Psikolog

Penguji I : Dr. Suryani Hardjo, S.Psi, MA, Psikolog

Penguji II : Dr. Siti Aisyah, S.Psi, M.Psi, Psikolog

Penguji Tamu : Dr. Nina Siti Salmaniah Siregar, M.Si

## HALAMAN PERNYATAAN

Saya menyatakan bahwa tesis yang telah saya susun, sebagai syarat memperoleh gelar magister merupakan hasil karya tulis saya sendiri. Adapun bagian-bagian tertentu dalam penulisan ini yang telah saya kutip dari hasil karya orang lain telah saya tuliskan sumbernya secara jelas sesuai dengan norma, kaidah dan etika penulisan ilmiah.

Saya bersedia menerima sanksi pencabutan gelar akademik yang saya peroleh dan sanksi-sanksi lainnya dengan peraturan yang berlaku, apabila dikemudian hari ditemukan adanya plagiat dalam tesis ini.

Medan, 20 September 2024



Eva Luminarti Sihombing  
NPM. 221804001

**HALAMAN PERNYATAAN PERSETUJUAN PUBLIKASI  
TUGAS AKHIR/SKRIPSI/TESIS UNTUK KEPENTINGAN AKADEMIS**

---

Sebagai sivitas akademik Universitas Medan Area, saya yang bertanda tangan dibawah ini:

Nama : Eva Luminarti Sihombing  
NPM : 221804001  
Program Studi : Psikologi  
Fakultas : Pascasarjana  
Jenis Karya : Tesis

Demi perkembangan ilmu pengetahuan, menyetujui untuk memberikan kepada Universitas Medan Area **Hak Bebas Royalti Non-Eksklusif (*Non-Exclusive Royalty-Free Right*)** atas karya ilmiah saya yang berjudul: **Pengaruh Family Support Terhadap Kemampuan Adaptasi Dengan Persepsi Pengembangan Karir Sebagai Variabel Mediasi (Studi Pada Anggota POLRI di Polda SUMUT)**. Berserta perangkat yang ada (jika diperlukan), dengan Hak Bebas Royalti Non-eksklusif Universitas Medan Area berhak menyimpan, mengalihkan media/formatkan, mengelolah dalam bentuk pangkalan data (database), merawat dan mempublikasikan tugas akhir/tesis saya selama tetap mencantumkan nama saya sebagai penulis/pencipta dan sebagai pemilik Hak Cipta.

Demikian Pernyataan ini saya buat dengan sebenarnya.

Dibuat di : Medan  
Pada Tanggal : 20 September 2024  
Yang Menyatakan

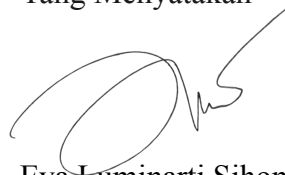

Eva Luminarti Sihombing  
NPM. 221804001



## ABSTRAK

**Eva Luminarti Sihombing. Pengaruh *Family Support* Terhadap Kemampuan Adaptasi Dengan Persepsi Pengembangan Karir Sebagai Variabel Mediasi (Studi Pada Anggota POLRI di Polda SUMUT). Magister Psikologi, Program Pascasarjana, Universitas Medan Area. 2024**

Penelitian ini bertujuan untuk menganalisis pengaruh dukungan keluarga terhadap kemampuan adaptasi dengan persepsi pengembangan karir sebagai variabel mediasi. Kemampuan adaptasi merupakan kemampuan individu untuk dapat menyikapi perubahan dalam hidupnya, baik dari dalam dirinya maupun lingkungannya. Individu yang kemampuan adaptasinya baik akan bersikap realistis dan objektif sehingga tidak akan menunjukkan adanya kesenggangan antara dirinya dengan lingkungan. Penelitian ini menggunakan metode kuantitatif, teknik pengambilan sampel yang digunakan yaitu *non-probability sampling* dengan teknik *purposive sampling*. Hasil penelitian ini menunjukkan tidak terdapat pengaruh dukungan keluarga terhadap persepsi pengembangan karir anggota POLRI di POLDA Sumatera Utara, dengan nilai C.R. (t-statistik) sebesar  $1,864 < 1,96$  dan atau P-value sebesar  $0.062 > 0.05$ . Terdapat pengaruh persepsi pengembangan karir terhadap kemampuan adaptasi anggota POLRI di POLDA Sumatera Utara, dengan nilai C.R. (t-statistik) sebesar  $4,142 > 1,96$  dan atau P-value dengan \*\*\* ( $0,000 < 0,05$ )/sangat signifikan. Tidak terdapat pengaruh dukungan keluarga terhadap kemampuan adaptasi anggota POLRI di POLDA Sumatera Utara, dengan nilai C.R. (t-statistik) sebesar  $0,006 < 1,96$  dan atau P-value sebesar  $0.996 > 0.05$ . Terdapat peran mediasi persepsi pengembangan karir pada pengaruh dukungan keluarga terhadap kemampuan adaptasi anggota POLRI di POLDA Sumatera Utara, dengan P-value uji Sobel Test sebesar  $0.04 < 0.05$  (signifikan).

**Kata Kunci:** *Family Support*, Kemampuan Adaptasi, Persepsi Pengembangan Karir

## ABSTRACT

***Eva Luminarti Sihombing. The Effect of Family Support on Adaptation Ability with Perceptions of Career Development as a Mediating Variable (Study of Police Officers in the North Sumatra Regional Police). Master of Psychology, Postgraduate Program, Medan Area University. 2024***

*This research aims to analyze the effect of family support on adaptation abilities with perceptions of career development as a mediating variable. Adaptation capacity is an individual's ability to be able to respond to changes in his life, both from within himself and his environment. Individuals with good adaptability will be realistic and objective so they will not show any gaps between themselves and the environment. This research uses quantitative methods. In this research, the sampling technique used was non-probability sampling with purposive sampling technique. The results of this research show that there is no effect of family support on the perception of career development of police officers in the North Sumatra POLDA, with the C.R. (t-statistic) of  $1.864 < 1.96$  and/or P-value of  $0.062 > 0.05$ . There is an effect of career development perceptions on the adaptability of police officers in the North Sumatra POLDA, with the C.R. value. (t-statistic) of  $4.142 > 1.96$  and/or P-value with \*\*\* ( $0.000 < 0.05$ )/very significant. There is no effect of family support on the adaptability of police officers in the North Sumatra POLDA, with the C.R. value. (t-statistic) of  $0.006 < 1.96$  and/or P-value of  $0.996 > 0.05$ . There is a mediating role of perceptions of career development on the effect of family support on the adaptability of police officers in the North Sumatra POLDA, with a Sobel Test P-value of  $0.04 < 0.05$  (significant).*

**Keyword:** Family Support, Adaptation Ability, Perceptions of Career Development



## KATA PENGANTAR

Puji dan syukur penulis sampaikan kepada Tuhan Yang Maha Kuasa atas segala karunia-Nya sehingga Tesis ini berhasil diselesaikan. Tema yang dipilih dalam penelitian ini ialah ***Family Support terhadap Kemampuan Adaptasi dengan Persepsi Pengembangan Karir*** dengan judul ***Pengaruh Family Support Terhadap Kemampuan Adaptasi Dengan Persepsi Pengembangan Karir Sebagai Variabel Mediasi (Studi Pada Anggota POLRI Di Polda SUMUT)***.

Terima kasih penulis sampaikan Ibu Dr. Suryani Hardjo, MA, Psikolog selaku pembimbing I dan Ibu Dr. Siti Aisyah selaku pembimbing II yang telah banyak memberikan saran, pengarahan serta motivasi sehingga penulis bisa menyelesaikan skripsi ini. Terimakasih juga penulis tujukan kepada Bapak Prof. Hasanudin, Ph.D sebagai ketua sidang, Bapak Yudistira Fauzi Indrawan Ph.D sebagai sekretaris sidang, dan Ibu Dr. Nina Siti Salmaniah Siregar, M.Si sebagai dosen penguji tamu. Ungkapan terima kasih juga disampaikan kepada kedua orangtua, suami, dan anak-anak, serta seluruh keluarga atas segala doa dan perhatiannya.

Penulis menyadari bahwa tugas akhir/tesis ini masih memiliki kekurangan, oleh karena itu kritik dan saran yang bersifat membangun sangat penulis harapkan demi kesempurnaan tugas akhir/tesis ini. Penulis berharap tugas akhir/tesis ini dapat bermanfaat baik untuk kalangan pendidikan maupun masyarakat. Akhir kata penulis ucapkan terima kasih.

Medan, 20 September  
2024

Eva Luminarti Sihombing  
(221804001)

## DAFTAR ISI

HALAMAN PERSETUJUAN.....	i
HALAMAN PENGESAHAN.....	ii
HALAMAN PERNYATAAN.....	iii
HALAMAN PERNYATAAN PERSETUJUAN PUBLIKASI.....	iv
ABSTRAK.....	v
<i>ABSTRACT</i> .....	vi
KATA PENGANTAR.....	vii
DAFTAR ISI.....	viii
DAFTAR TABEL.....	xi
DAFTAR GAMBAR.....	xii
DAFTAR LAMPIRAN.....	xiii
<b>BAB I PENDAHULUAN.....</b>	<b>1</b>
1.1. Latar Belakang Masalah.....	1
1.2. Perumusan Masalah.....	9
1.3. Tujuan Penelitian.....	9
1.4. Hipotesis Penelitian.....	9
1.5. Manfaat Penelitian.....	10
<b>BAB II TINJAUAN PUSTAKA.....</b>	<b>11</b>
2.1. Konsep Adaptasi.....	11
2.1.1. Definisi Adaptasi.....	11
2.1.2. Aspek-aspek Adaptasi.....	14
2.1.3. Jenis-jenis Adaptasi.....	17
2.1.4. Faktor-faktor yang Mempengaruhi Adaptasi.....	18
2.2. <i>Family Support</i> .....	25
2.2.1. Pengertian <i>Family Support</i> .....	25
2.2.2. Aspek-aspek <i>Family Support</i> .....	28
2.2.3. Manfaat <i>Family Support</i> .....	30
2.2.4. Sumber <i>Family Support</i> .....	32
2.2.5. Faktor-faktor yang Mempengaruhi <i>Family Support</i> .....	32
2.3. Persepsi Pengembangan Karir.....	33
2.3.1. Pengertian Persepsi Pengembangan.....	33
2.3.2. Aspek Persepsi Pengembangan Karir.....	35
2.3.3. Faktor Persepsi Pengembangan Karir.....	36
2.4. Kerangka Teori.....	37
2.4.1. Pengaruh Pengaruh <i>Family Support</i> terhadap Persepsi Pengembangan Karir.....	37
2.4.2. Pengaruh Persepsi Pengembangan Karir terhadap Kemampuan Adaptasi.....	40
2.4.3. Pengaruh <i>Family Support</i> /Dukungan Keluarga terhadap Kemampuan Adaptasi.....	42
2.4.4. Pengaruh Dukungan Keluarga terhadap Kemampuan Adaptasi dengan Persepsi Pengembangan Karir Sebagai Variable Mediasi.....	44
2.5. Kerangka Penelitian.....	47

BAB III METODE PENELITIAN.....	48
3.1. Tipe Penelitian.....	48
3.2. Tempat dan Waktu Penelitian.....	48
3.3. Identifikasi Variabel Penelitian.....	48
3.4. Definisi Operasional.....	49
3.5. Populasi dan Teknik Pengambilan Sampel.....	50
3.6. Metode Pengumpulan Data.....	50
3.7. Teknik Analisis Data.....	53
BAB IV HASIL PENELITIAN DAN PEMBAHASAN.....	57
4.1. Orientasi Kancha Penelitian.....	57
4.2. Persiapan Penelitian.....	58
4.2.1. Persiapan Administrasi	58
4.2.2. Persiapan Alat Ukur	59
4.3. Pelaksanaan Penelitian.....	59
4.3.1. Pelaksanaan Skoring	59
4.4. Analisis Data dan Hasil Penelitian.....	60
4.4.1. Analisis Statistik Deskriptif	60
4.4.2. Analisis Inferensial Menggunakan <i>Struktural Equation Modeling (SEM)</i>	64
4.5. Pembahasan.....	93
4.5.1. Pengaruh Dukungan Keluarga terhadap Persepsi Pengembangan Karir	93
4.5.2. Pengaruh Persepsi Pengembangan Karir terhadap Kemampuan Adaptasi	96
4.5.3. Pengaruh Dukungan Keluarga terhadap Kemampuan Adaptasi	98
4.5.4. Pengaruh Dukungan Keluarga terhadap Kemampuan Adaptasi dengan Persepsi Pengembangan Karir sebagai Variabel Mediasi	101
BAB V PENUTUP.....	104
5.1. Kesimpulan.....	104
5.2. Saran.....	105
DAFTAR PUSTAKA.....	107
LAMPIRAN.....	111

## DAFTAR TABEL

1. Tabel 3.1 <i>Blueprint</i> Skala <i>Family Support</i>	51
2. Tabel 3.2 <i>Bluprint</i> Skala Adaptasi	52
3. Tabel 3.3 <i>Blueprint</i> Skala Persepsi Pengembangan Karir	53
4. Tabel 3.4 <i>Goodness-of-Fit Index</i>	56
5. Tabel 4.1 Kategori Jawaban Responden	61
6. Tabel 4.2 Kategorisasi Skor Jawaban Reponsen Variabel Dukungan Keluarga	62
7. Tabel 4.3 Kategorisasi Skor Jawaban Responden Variabel Pengembangan Karir	63
8. Tabel 4.4 Kategorisasi Skor Jawaban Reponden Variabel Kemampuan Adaptasi	64
9. Tabel 4.5 Beberapa Nilai Batas ( <i>Cutt off Value</i> ) Kriteria Pengujian <i>Standard GOF</i>	67
10. Tabel 4.6 Hasil Uji GOF Diagram Model_3_Fit Variabel Dukungan Keluarga ( <i>Effective Instructional Leadership</i> )	70
11. Tabel 4.7 Hasil Uji GOF Diagram Variabel Pengembangan Karir Model_4_Fit	74
12. Tabel 4.8 Hasil Uji GOF Diagram Model_2_Fit Variabel Pengembangan Karir ( <i>Teacher's Profesional Competence</i> )	78
13. Tabel 4.9 Hasil Uji GOF Diagram Full Model Penelitian Gabungan Tahapan/Iterasi_1_Fit ( <i>Standardized Estimate</i> )	81
14. Tabel 4.10 <i>Standardized Regression Weights</i>	82
15. Tabel 4.11 <i>Squared Multiple Correlations</i>	82
16. Tabel 4.12 Hasil Pengujian Validitas Indikator dalam Full Model_Fit	83
17. Tabel 4.13 Hasil Pengujian <i>Construct Reliability (CR)</i> dan <i>Variance Extract (VE)</i>	85
18. Tabel 4.14 <i>Regression Weights Full Model Gabungan_1_Fit</i>	87
19. Tabel 4.15 Pengaruh Langsung Standardized Direct Effect	91
20. Tabel 4.16 Pengaruh Tidak Langsung	92

## DAFTAR GAMBAR

1. Gambar 2.1 Kerangka Penelitian	47
2. Gambar 4.1 Diagram Variabel Dukungan Keluarga	68
3. Gambar 4.2 Hasil Analisis Variabel Dukungan Keluarga Iterasi/Tahap_1	69
4. Gambar 4.3 Hasil Analisis Diagram Variabel Dukungan Keluarga Iterasi/Tahap_3_Fit	70
5. Gambar 4.4 Diagram Variabel Pengembangan Karir	72
6. Gambar 4.5 Hasil Analisis Diagram Variabel Pengembangan Karir Iterasi/Tahap_1	72
7. Gambar 4.6 Hasil Analisis Diagram Variabel Pengembangan Karir Iterasi/Tahap_4_Fit	73
8. Gambar 4.7 Diagram Variabel Kemampuan Adaptasi	75
9. Gambar 4.8 Hasil Analisis Diagram Variabel Kemampuan Adaptasi Iterasi/Tahap_1	76
10. Gambar 4.9 Analisis Diagram Variabel Kemampuan Adaptasi Iterasi_3_Fit	78
11. Gambar 4.10 Diagram Full Model Penelitian Gabungan Tahapan/Iterasi_1_Fit ( <i>Standardized Estimate</i> )	80
12. Gambar 4.11 Diagram Full Model Penelitian Gabungan Tahapan/Iterasi_1_Fit ( <i>UnStandardized Estimate</i> )	80
13. Gambar 4.12 Pengujian Hipotesis dengan C.R. dan Sig. P	88
14. Gambar 4.13 Perhitungan Sobel test Hipotesis 4	89
15. Gambar 4.14 Diagram Koefisien Pengaruh Langsung	92
16. Gambar 4.15 Koefisien Pengaruh Tidak Langsung	93



## DAFTAR LAMPIRAN

1. Lampiran 1. Lembar <i>Informed Consent</i>	112
2. Lampiran 2. Skala Penelitian	114
3. Lampiran 3. Data Penelitian	119
4. Lampiran 4. Hasil Analisis Data Penelitian	150
5. Lampiran 5. Surat Izin Penelitian	172





## **BAB I**

### **PENDAHULUAN**

#### **1.1. Latar Belakang Masalah**

POLRI sebagai organisasi dituntut berani melakukan adaptasi dan perubahan sesuai perkembangan lingkungan yang tentunya membawa tantangan keamanan dan ketertiban masyarakat baru. Keadaan ini menuntut reformasi birokrasi Polri perlu terus dilanjutkan, bahkan dipercepat sehingga harapan terwujudnya struktur Polri yang makin profesional, humanis, bebas KKN, dan terpercaya dapat segera terlaksana. Tuntutan tugas Polri yang harus selalu hadir ditengah masyarakat membutuhkan inovasi-inovasi baru sebagai bagian yang tidak terlepas dari reformasi organisasi tubuh Polri. Organisasi Polri harus dinamis, lentur, serta responsif untuk menjawab kecepatan perubahan dari harapan dan tuntutan masyarakat. Personel Polri harus siap ditugaskan dimanapun guna mewujudkan pembangunan Indonesia.

Secara universal tugas POLRI adalah melayani dan melindungi masyarakat. Semua permasalahan yang dihadapi masyarakat merupakan bagian dari pekerjaan POLRI. Kompleksnya tugas-tugas yang harus dilakukan POLRI tentu saja memerlukan karakteristik kepribadian yang unik dan melalui sifat kepribadian ini pula dapat dilihat profesionalisme seorang POLRI (Trautman, 2022). Secara sosial petugas POLRI juga dituntut untuk dapat beradaptasi dan menyesuaikan diri. Anggota POLRI dibiasakan untuk menyesuaikan diri dengan berbagai peran sosial yang sebelumnya belum pernah dijalani baik di lingkungan keluarga, pekerjaan, mau pun di masyarakat. Berbagai tuntutan peran dan kewajiban yang harus diemban oleh seorang anggota polri.

Kemampuan untuk beradaptasi dengan lingkungan yang berubah dengan cepat memfasilitasi hasil positif (Wilkins et al., 2021). Secara khusus, kemampuan beradaptasi mengacu pada kemampuan, keterampilan, disposisi, kemauan individu, dan/atau motivasi untuk mengubah atau menyesuaikan tugas yang berbeda, fitur sosial, atau lingkungan (Ployhart dan Bliese, 2019). Kemampuan beradaptasi dianggap sebagai sumber utama sumber daya mental. Individu dengan tingkat adaptasi yang tinggi dapat menyimpan lebih banyak sumber daya psikologis daripada individu dengan sumber daya psikologis yang rendah dengan tingkat kemampuan beradaptasi (Ployhart dan Bliese, 2021). Sumber daya psikologis sangat penting bagi individu dalam menghadapi lingkungan yang sama sekali baru. Kehidupan modern mengharuskan individu untuk terus meningkatkan kemampuan beradaptasi (Ployhart dan Bliese, 2021).

Kemampuan beradaptasi mengacu pada kognitif, perilaku dan emosional penyesuaian yang membantu dalam menanggapi segala situasi dan secara efektif situasi yang tidak pasti. Hal ini diakui sebagai atribut kunci dari keberhasilan manajemen interpersonal yang dinamis antar-tindakan. Ketika dihadapkan dengan situasi baru atau tidak pasti, kemampuan untuk menyesuaikan perilaku dengan tepat dituntut kemampuan untuk beradaptasi, keadaan ini adalah keterampilan yang tak ternilai. Kemampuan beradaptasi adalah bagian sentral dari pengambilan keputusan naturalistik (Klein et al., 2014) dan telah dipuji sebagai kondisi keahlian yang diperlukan (Ward et al., 2018). Pentingnya kemampuan beradaptasi telah disorot dalam berbagai bidang praktis, termasuk prestasi kerja (Martin et al., 2013), mengajar (Collie & Martin, 2016), perilaku menjual (Spiro & Weitz, 1990)

dan bekerja *performance* di berbagai tempat kerja militer dan federal (Pulakos et al., 2000).

Adaptasi adalah mengubah diri sesuai dengan keadaan lingkungan tetapi juga mengubah lingkungan sesuai dengan keadaan (keinginan diri). Menurut Robbins (2003), adaptasi adalah suatu proses yang menempatkan manusia yang berupaya mencapai tujuan-tujuan atau kebutuhan untuk menghadapi lingkungan dan kondisi sosial yang berubah-ubah agar tetap bertahan.

David J. O'Connell, et all (2019) mengemukakan bahwa kemampuan beradaptasi adalah kompetensi kunci untuk kesuksesan karir yang berkaitan dengan aktual modal manusia, organisasi lingkungan kerja, dan karakteristik individu. Penelitiannya menemukan bahwa sejumlah faktor sangat terkait dengan kemampuan beradaptasi pribadi: jenis kelamin, kemampuan kerja, pendidikan, dukungan keluarga dan dukungan manajemen. Dengan hasil penelitian ini bermanfaat untuk memahami berbagai faktor intrinsik dan ekstrinsik individu untuk dapat dikembangkan dalam individu, dan desain lingkungan kerja, tampaknya mungkin untuk mendorong pengembangan kemampuan beradaptasi pribadi di tempat kerja.

Satu studi sebelumnya menunjukkan hubungan langsung antara kemampuan beradaptasi dan kepuasan hidup (Martin et al., 2013), dan penelitian ini memperluas temuan ini dengan menunjukkan bahwa dukungan keluarga memperkuat hubungan ini. Dukungan keluarga memperkuat kemampuan beradaptasi, individu akan lebih mampu beradaptasi lingkungan sosial yang baru dan berubah, dan dengan demikian akan mengalami tingkat kepuasan hidup yang lebih tinggi.

Kemampuan beradaptasi dianggap sebagai semacam sumber daya pribadi yang membantu individu untuk mengakomodasi perubahan kondisi lingkungan sering menjadi ancaman atau bias menguras sumber daya pribadi, tetapi dukungan sosial dalam hal ini keluarga dapat membantu melindungi sumber daya pribadi (Hobfoll, 2021). Selanjutnya Overdale dan Gardner (2012) menunjukkan bahwa mengatasi kemampuan beradaptasi berhubungan positif dengan kinerja. Individu yang memiliki kemampuan beradaptasi yang lebih kuat dapat menyesuaikan psikologis mereka sendiri sumber daya untuk membuat diri mereka sesuai untuk lingkungan baru dan perubahan kondisi.

Kemampuan beradaptasi dapat dianggap sebagai jenis sumber daya pengaturan diri, yang dianggap sebagai semacam kekuatan yang memungkinkan kontrol atas diri sendiri (Muraven dan Baumeister, 2020), dan penting dalam membantu individu menyesuaikan diri dengan lingkungan baru. Pembangunan Nasional bertujuan untuk menjadikan Indonesia Maju, dalam perjalanannya dihadapkan pada dinamika perkembangan lingkungan yang terus berubah dengan cepat sehingga Polri dituntut untuk berani melakukan adaptasi dan perubahan sesuai dengan perkembangan lingkungan tersebut yang membawa tantangan keamanan dan ketertiban masyarakat baru.

Permasalahan adaptasi sangat dituntut bagi anggota POLRI yang menjalani mutasi dari hasil asesmen, sesuai dengan program pengembangan karir POLRI. Hal ini dilakukan dalam upaya memenuhi kebutuhan sumber daya manusia yang profesional pada setiap satuan kerja. POLRI Negara Republik Indonesia, diperlukan sistem pembinaan karir yang terencana, prosedural, dan konsisten dengan mempertimbangkan keseimbangan kepentingan organisasi

dengan pemberian peluang individu, serta menempatkan individu yang tepat pada jabatan yang tepat (Peraturan Kapolri No. 16 Tahun 2012). Salah satu sistem pembinaan karir anggota POLRI Negara Republik Indonesia dilaksanakan melalui mutasi pada setiap jenjang kepangkatan secara rutin dan insidental berdasarkan kebutuhan organisasi atau pertimbangan kepentingan individu anggota sesuai dengan persyaratan yang telah ditetapkan (Peraturan Kapolri No. 16 Tahun 2012). Mutasi adalah pemindahan pegawai negeri pada Polri dari suatu jabatan ke jabatan lain atau antar daerah (Peraturan Kapolri No. 16 tahun 2012).

Pada kenyataannya, masih ada anggota Polri yang tidak siap menghadapi mutasi, sekalipun pada umumnya setiap individu menginginkan kemajuan dalam hidupnya akan tetapi tidak berarti bahwa semua anggota Polri mau menerima mutasi. Bagi anggota Polri yang tidak siap menghadapi mutasi memiliki alasan tertentu seperti kekhawatiran akan ditempatkan di daerah yang jauh dari tempat tinggal, kekhawatiran akan penempatan yang tidak sesuai dengan keahlian yang dimiliki dan keresahan. Bagi individu yang menganggap bahwa pengembangan karir dengan hasil mutasi ke daerah lain dan membuat mereka berpindah ke daerah lain, keadaan ini membuat persepsi mereka terhadap pengembangan karir menjadi negatif.

Beberapa hal yang dianggap sebagai permasalahan dalam pengelolaan SDM Polri adalah masih adanya ketidakpuasan terhadap proses penempatan personel dan mutasi jabatan; mutasi atau perpindahan dilakukan dengan beberapa tujuan antara lain adalah sebagai sarana pelatihan untuk mengembangkan keterampilan dengan suasana baru, sebagai perwujudan harapan yang akan lebih cocok jika dipindahkan dari satu bagian dengan bagian yang lain, sebagai upaya



penempatan tenaga kerja pada posisi tertentu untuk mengganti tenaga kerja. Tiap anggota POLRI juga akan mengalami mutasi, oleh karena itu setiap anggota tersebut dalam menyelesaikan tugas-tugas baru pada suatu pekerjaan juga membutuhkan kesiapan mental fisik (kematangan mental) maupun psikologis yang lebih baik lagi, serta kemampuan bersosialisasi, berkomunikasi dan segala sesuatu yang membutuhkan keseriusan.

Mutasi atau perpindahan dilakukan dengan beberapa tujuan antara lain adalah sebagai sarana pelatihan untuk mengembangkan keterampilan dengan suasana baru, sebagai perwujudan harapan yang akan lebih cocok jika dipindahkan dari satu bagian dengan bagian yang lain, sebagai upaya penempatan tenaga kerja pada posisi tertentu untuk mengganti tenaga kerja. Tiap anggota POLRI juga akan mengalami mutasi, oleh karena itu setiap anggota tersebut dalam menyelesaikan tugas-tugas baru pada suatu pekerjaan juga membutuhkan kesiapan mental fisik (kematangan mental) maupun psikologis yang lebih baik lagi, serta kemampuan beradaptasi, berkomunikasi dan segala sesuatu yang membutuhkan keseriusan.

Saat menghadapi mutasi banyak keluhan dan permasalahan muncul ketika adanya kebijakan mutasi personel polri ke daerah lain. Keluhan berupa permasalahan yang muncul saat personil polri yang memiliki pasangan/istri adalah seorang PNS yang tidak mudah dalam pengurusan pindah. Kemudian muncul permasalahan pindah sekolah anak-anak dan keluarga, konflik juga terjadi ketika keluarga harus ditinggal, dan mengalami *residential mobility* (kepindahan tempat tinggal/rumah karena tuntutan pekerjaan). Konflik ini tidak akan berkelanjutan saat personil polri siap terhadap segala konsekwensi dari peraturan



adanya komitmen penguatan integritas seluruh personel polri dalam menjalankan tugas pokok, peran maupun fungsi secara transparan dan akuntabel melalui pembangunan zona integritas, serta polri yang memiliki kemampuan adaptasi yang tinggi.

Kemampuan beradaptasi dianggap sebagai semacam sumber daya pribadi yang membantu individu untuk mengakomodasi perubahan kondisi lingkungan sering menjadi ancaman atau bias menguras sumber daya pribadi, tetapi dukungan sosial dalam hal ini keluarga dapat membantu melindungi sumber daya pribadi (Hobfoll, 2021). Peran keluarga harus mendukung anggota polri ditempatkan di mana saja di seluruh wilayah Negara Kesatuan Republik Indonesia. Tidak jarang harus ditugaskan di daerah perbatasan maupun di tempat terpencil sampai di daerah konflik. Sebagai keluarga anggota polri harus selalu mendampingi kemanapun suami/istri bertugas.

Hal yang dominan mempengaruhi kemampuan individu dalam mengatasi dan menghadapi hal-hal yang berkaitan dengan tantangan tugasnya adalah dukungan keluarga. Dukungan keluarga adalah proses yang terjadi sepanjang hidup, dimana sumber dan jenis dukungan keluarga berpengaruh terhadap tahap lingkaran kehidupan keluarga. Keluarga merupakan elemen penting yang sangat berperan dalam proses mengurangi permasalahan-permasalahan didalam tugasnya. (Lam, B, 2019)

Menurut Mundiharno (2018), dukungan keluarga merupakan informasi verbal maupun nonverbal, saran, bantuan, atau tingkah laku yang diberikan oleh orang-orang terdekat berupa kehadiran serta hal-hal yang dapat memberikan keuntungan emosional kepada penerimanya. Keluarga bertugas memberikan

dukungan berupa motivasi dan nasehat yang membangun semangat aparat polri. Dukungan keluarga dalam hal memotivasi dan meminimalkan rasa cemas akibat adalah hal yang sangat penting dalam menunjang untuk memenuhi kebutuhan fisik dan emosional pada saat menghadapi situasi tertentu.

Dukungan keluarga adalah dukungan yang diberikan seluruh anggota keluarga dan memandang bahwa orang yang bersifat mendukung selalu siap memberikan pertolongan dan bantuan jika diperlukan (Friedman, 2008). Lam, B, (2019) mengatakan bahwa keluarga merupakan orang yang bersifat mendukung dan selalu siap memberikan pertolongan dan bantuan pada anggota lainya jika diperlukan. Taylor, (2006) mengatakan bahwa dukungan keluarga merupakan bantuan yang diberikan oleh anggota keluarga yang lain sehingga akan memberikan kenyamanan fisik dan psikologis pada orang yang pada situasi yang kurang nyaman dalam menghadapi mutasi.

Adaptasi dibutuhkan individu agar terhindar dari hambatan saat berinteraksi dengan lingkungan baru. Adaptasi dalam rangka mengurangi ketidaknyamanan pada situasi/lingkungan baru dapat dicapai dengan menata emosi dan memusatkan perhatian pada perasaan positif (Svetlana Shabas, 2018). Salah satu aktifitas psikologis yang positif adalah persepsi yang positif terhadap suatu situasi. Kemampuan adaptasi individu dengan lingkungan tempat tinggal, dan lingkungan kerja serta pengaruh budaya kerja, sangat berkaitan dengan persepsi karyawan terhadap pengembangan karirnya.

Persepsi pengembangan karir merupakan hal yang berkaitan dengan kesiapan menghadapi perubahan, dengan pengembangan karir individu akan menjalani mutasi baik jabatan maupun lokasi kerja, hal ini terkait dengan

kemampuan adaptasi. (Yu Chen, et al., 2023). Bagi individu yang rentan terhadap perubahan akan mengalami kesulitan dalam beradaptasi pada lingkungan yang baru, sehingga mereka memiliki persepsi negative terhadap pengembangan karir yang diselenggarakan.

Berdasarkan latar belakang diatas peneliti mengajukan judul “Pengaruh *Family Support* terhadap Kemampuan Adaptasi dengan Persepsi Pengembangan Karir Sebagai Variabel Mediasi (Studi pada Anggota POLRI di Polda SUMUT)”.

### **1.2. Perumusan Masalah**

Rumusan masalah dalam penelitian ini adalah;

1. Apakah ada pengaruh dukungan keluarga terhadap persepsi pengembangan karir ?
2. Apakah ada pengaruh persepsi pengembangan karir terhadap kemampuan adaptasi ?
3. Apakah ada pengaruh dukungan keluarga terhadap kemampuan adaptasi ?
4. Apakah ada pengaruh dukungan keluarga terhadap kemampuan adaptasi dengan persepsi pengembangan karir sebagai variabel mediasi ?

### **1.3. Tujuan Penelitian**

Penelitian ini bertujuan untuk menganalisis dan membuktikan;

1. Pengaruh dukungan keluarga terhadap persepsi pengembangan karir
2. Pengaruh persepsi pengembangan karir terhadap kemampuan adaptasi
3. Pengaruh dukungan keluarga terhadap kemampuan adaptasi
4. Pengaruh dukungan keluarga terhadap kemampuan adaptasi dengan persepsi pengembangan karir sebagai variabel mediasi

#### 1.4. Hipotesis Penelitian

Hipotesis yang diajukan adalah:

1. Ada pengaruh dukungan keluarga terhadap persepsi pengembangan karir
2. Ada pengaruh persepsi pengembangan karir terhadap kemampuan adaptasi
3. Ada pengaruh dukungan keluarga terhadap kemampuan adaptasi
4. Ada pengaruh dukungan keluarga terhadap kemampuan adaptasi dengan persepsi pengembangan karir sebagai variable mediasi

#### 1.5. Manfaat Penelitian

##### 1.5.1. Manfaat Teoritis

Hasil penelitian ini diharapkan berguna bagi:

##### a. Bidang Akademik

Memberikan informasi yang memperkaya pengetahuan Psikologi Industri dan Organisasi pada umumnya dan pemahaman tentang teori adaptasi, dukungan keluarga dan persepsi pengembangan karir.

##### b. Bidang Penelitian

Memberikan masukan, pertimbangan, referensi dan ajakan bagi peneliti lain, khususnya dalam bidang Psikologi untuk melakukan penelitian lebih lanjut mengenai adaptasi, dukungan keluarga dan persepsi pengembangan karir.

##### 1.5.2. Manfaat Praktis

Penelitian ini diharapkan dapat dijadikan sebagai informasi yang bermanfaat bagi anggota polri dalam melakukan analisa dan evaluasi terkait hal-hal yang berhubungan dengan adaptasi, dukungan keluarga dan persepsi pengembangan karir.

## BAB II

### TINJAUAN PUSTAKA

#### 2.1. Konsep Adaptasi

##### 2.1.1. Definisi Adaptasi

Adaptasi mengandung makna kemampuan satu kelompok masyarakat atau seorang individu untuk belajar dan berubah (Nurlia Handayani, 2014). Dengan demikian proses adaptasi atau penyesuaian merujuk pada kemampuan masyarakat untuk beradaptasi dengan lingkungan mereka (Nurlia Handayani, 2014). Istilah adaptasi sering disandingkan bersama dengan istilah *adjustment* (penyesuaian). Istilah adaptasi tampaknya telah diasumsikan dengan konotasi negatif, menyiratkan penolakan terhadap nilai-nilai asli pendatang baru agar dapat diterima dalam masyarakat setempat. Istilah *adjustment* atau penyesuaian lebih fokus pada proses psikologis yang tersirat dalam setiap proses transformasi, karena itu tidak merujuk kepada penolakan terhadap nilai-nilai budaya pendatang baru. Proses penyesuaian diri manusia tergantung pada individu manusia itu sendiri dan merupakan respon psikologis positif yang dimulai oleh perubahan emosional dan sosial akibat proses transformasi (Guido Bolaffi, 2003).

Adaptasi merupakan kemampuan untuk mengatasi tekanan kebutuhan, frustrasi dan kemampuan untuk mengembangkan mekanisme psikologi yang tepat diungkapkan oleh Schneiders (dalam Yu Chen, et al 2023). Sedangkan menurut Sawrey dan Telford (dalam Colhoun & Acocella, 1990) menyatakan adaptasi sebagai interaksi terus-menerus antara individu dengan lingkungannya yang melibatkan sistem behavioral, kognisi, dan emosional. Dalam interaksi



tersebut baik individu maupun lingkungan menjadi agen perubahan.

Selaras dengan Firman (dalam Wijaya, 2016) mengemukakan adaptasi adalah kemampuan seseorang untuk mereaksi kenyataan-kenyataan, situasi-situasi, hubungan-hubungan sosial dalam lingkungannya guna memenuhi kebutuhan-kebutuhan hidup sesuai dengan nilai-nilai dan norma-norma yang berlaku. Berbeda dengan pendapat Calhoun (dalam Wijaya, 2016) mengungkapkan bahwa kehidupan manusia tidak bisa lepas dari kesulitan yang dihadapinya, kesulitan-kesulitan yang mengganggu tersebut banyak yang menyebutnya masalah, salah satu jalan yang kita lakukan untuk mengatasinya yaitu dengan membuat perubahan dan mengadakan kompromi dari hari kehari. Dari pengertian diatas dapat dilihat bahwa adaptasi merupakan suatu kegiatan untuk memenuhi kebutuhannya dengan tetap menekankan hubungan yang hamonis dengan lingkungannya. Hal demikian akan menciptakan keselarasan antara diri dengan lingkungan.

Menurut Denison (1995), teori adaptasi meletakkan penekanan pada kemampuan organisasi untuk menerima, menafsirkan dan menerjemahkan gangguan dari lingkungan luar ke norma internal yang mengarah pada kelangsungan hidup atau kesuksesan. Tiga aspek kunci dari kemampuan beradaptasi adalah persepsi dan respon terhadap lingkungan eksternal, kemampuan untuk menanggapi pelanggan internal dan reaksi cepat baik terhadap pelanggan internal dan eksternal. Menurut Schein (2010), lingkungan eksternal yang dihadapi perusahaan sebenarnya menjadi bagian dari dimensi budaya organisasi, apa pun skala usahanya, besar atau kecil. Proses pembentukan budaya organisasi yang kuat dalam jangka waktu lama akan membuat survive dalam



beradaptasi terhadap lingkungan eksternal. Beberapa unsur yang esensial untuk beradaptasi menghadapi lingkungan eksternal perusahaan adalah *mission and strategy, goals, means of developing consensus, reaching goals, measurement, and correction*. Menurut Schindehutte dan Moris (2001), adaptasi dapat didefinisikan sebagai tindakan-tindakan para pelaku usaha (*entrepreneur*) dan timnya dalam memproses masukan-masukan informasi dari lingkungannya dan membuat penyesuaian-penyesuaian yang cepat.

Eshun (dalam Fuad dan Zarfiel, 2013) menambahkan bahwa sebuah respon individu terhadap perubahan yang terjadi di lingkungan sekitarnya dapat membantu individu mengatasi tuntutan-tuntutan dalam kehidupan sehari-hari. Berdasarkan pandangan Allport (dalam Lazarus, 2016) mengenai pengertian adaptasi, dapat diketahui bahwa setiap individu memiliki cara adaptasi yang unik terhadap lingkungannya.

Mutadin (dalam Wijaya, 2016) juga menambahkan bahwa kemampuan adaptasi merupakan salah satu persyaratan penting bagi terciptanya kesehatan jiwa/mental individu. Banyak individu yang menderita dan tidak mampu mencapai kebahagiaan dalam hidupnya, karena ketidak-mampuannya dalam melakukan adaptasi secara baik dengan kehidupan keluarga, sekolah, pekerjaan dan lingkungan baru dalam masyarakat pada umumnya.

Berdasarkan beberapa definisi diatas dapat disimpulkan adaptasi merupakan kemampuan individu untuk dapat menyikapi perubahan dalam hidupnya, baik dari dalam dirinya maupun lingkungannya. Individu yang kemampuan adaptasinya baik akan bersikap realistis dan objektif sehingga tidak akan menunjukkan adanya kesengangan antara dirinya dengan lingkungan.

### 2.1.2. Aspek-aspek Adaptasi

Widiyawati, et all, (2020) mengungkapkan bahwa adaptasi yang baik meliputi beberapa aspek sebagai berikut:

a. Tidak terdapat emosionalitas yang berlebih

Aspek ini menekankan pada adanya kontrol emosi yang memungkinkan individu tersebut untuk menghadapi permasalahan dan dapat menentukan berbagai kemungkinan pemecahan masalah ketika muncul hambatan.

b. Tidak terdapat mekanisme psikologis

Aspek ini menjelaskan pendekatan terhadap permasalahan lebih mengindikasikan respon yang normal daripada penyelesaian masalah melalui serangkaian mekanisme pertahanan diri. Individu dikategorikan normal jika bersedia mengakui kegagalan yang dialami dan berusaha kembali untuk mencapai tujuan yang ditetapkan.

c. Tidak terdapat perasaan frustrasi personal

Perasaan frustrasi membuat seseorang sulit untuk bereaksi secara normal terhadap situasi atau masalah. Individu yang frustrasi akan merasa tidak berdaya dan hidup tanpa harapan. Maka akan sulit bagi individu untuk mengorganisir kemampuan berpikir, perasaan, motivasi dan tingkah laku dalam menghadapi situasi yang menuntut penyelesaian.

d. Kemampuan untuk belajar

Penyesuaian merupakan proses belajar berkesinambungan dari perkembangan individu sebagai hasil dari kemampuannya mengatasi situasi konflik dan stres.

e. Pemanfaatan pengalaman masa lalu

Dalam proses pertumbuhan dan perubahan, penggunaan pengalaman di masa lalu itu penting. Individu dapat menggunakan pengalamannya maupun pengalaman orang lain melalui kegiatan analisis mengenai faktor-faktor apa saja yang membantu dan mengganggu proses personal adjustment dalam dirinya.

Sedangkan Sitti Nursetiawati, et all, (2023). mengungkapkan bahwa ada 2 aspek adaptasi yaitu:

a. Personal adjustment pribadi

Kemampuan individu untuk menerima dirinya sendiri sehingga tercapai hubungan yang harmonis antara dirinya dengan lingkungan sekitarnya. Ia menyadari sepenuhnya siapa dirinya sebenarnya, apa kelebihan dan kekurangannya dan mampu bertindak obyektif sesuai dengan kondisi dirinya tersebut. Keberhasilan adjustment pribadi ditandai dengan tidak adanya rasa benci, lari dari kenyataan atau tanggung jawab, dongkol, kecewa, atau tidak percaya pada kondisi dirinya. Kehidupan kejiwaannya ditandai dengan tidak adanya kegoncangan atau kecemasan yang menyertai rasa bersalah, rasa cemas, rasa tidak puas, rasa kurang dan keluhan terhadap nasib yang dialaminya. Sebaliknya kegagalan adjustment pribadi ditandai dengan keguncangan emosi, kecemasan, ketidakpuasan dan keluhan terhadap nasib yang dialaminya.

b. Personal adjustment sosial

Setiap individu hidup di dalam masyarakat. Di dalam masyarakat tersebut terdapat proses saling mempengaruhi satu sama lain silih berganti. Dari proses tersebut timbul suatu pola kebudayaan dan tingkah laku sesuai dengan

sejumlah aturan, hukum, adat dan nilai-nilai yang mereka patuhi, demi untuk mencapai penyelesaian bagi persoalan-persoalan hidup sehari-hari. Dalam bidang ilmu psikologi sosial, proses ini dikenal dengan proses adjustment sosial. Adjustment sosial terjadi dalam lingkup hubungan sosial tempat individu hidup dan berinteraksi dengan orang lain. Hubungan-hubungan tersebut mencakup hubungan dengan masyarakat di sekitar tempat tinggalnya, keluarga, sekolah, teman atau masyarakat luas secara umum.

Dalam hal ini individu dan masyarakat sebenarnya sama-sama memberikan dampak bagi komunitas. Individu menyerap berbagai informasi, budaya dan adat istiadat yang ada, sementara komunitas (masyarakat) diperkaya oleh eksistensi atau karya yang diberikan oleh sang individu. Apa yang diserap atau dipelajari individu dalam proses interaksi dengan masyarakat masih belum cukup untuk menyempurnakan adjustment sosial yang memungkinkan individu untuk mencapai adjustment pribadi dan sosial dengan cukup baik. Proses berikutnya yang harus dilakukan individu dalam adjustment sosial adalah kemauan untuk mematuhi norma-norma dan peraturan sosial kemasyarakatan. Setiap masyarakat biasanya memiliki aturan yang tersusun dengan sejumlah ketentuan dan norma atau nilai-nilai tertentu yang mengatur hubungan individu dengan kelompok. Dalam proses adaptasi sosial individu mulai berkenalan.

M. Nur Ghufroon & Rini Risnawati (2018) mengemukakan, adaptasi mempunyai empat aspek yaitu:

a) *Self defense mechanism*, yang berarti upaya pertahanan diri individu terhadap hal-hal yang kurang menyenangkan dan berusaha menyesuaikan diri. Individu

yang penyesuaian dirinya baik berarti mempunyai hubungan yang baik juga di lingkungannya.

- b) *Conformity*, artinya seseorang dikatakan mempunyai kemampuan. Beradaptasi yang baik bila memiliki kecocokan, kesesuaian dan juga penerimaan sosial
- c) *Mastery*, artinya orang yang memiliki kemampuan beradaptasi yang baik memiliki kemampuan membuat rencana dan merumuskan suatu respon diri sehingga dapat menyusun dan menanggapi segala masalah dengan efisien
- d) *Individual variation*, artinya ada perbedaan tersendiri tiap individu pada perilaku dan responnya dalam menanggapi masalah. Individu memiliki respon emosional yang tepat pada setiap situasi.

Dari uraian di atas peneliti menyimpulkan bahwa aspek-aspek adaptasi yang digunakan dalam penyusunan skala adalah berdasarkan teori M. Nur Ghufon & Rini Risnawati (2018) yaitu; aspek *adaptation*, aspek *conformity*, aspek *mastery*, dan aspek *individual variation*.

### 2.1.3. Jenis-jenis Adaptasi

Sitti Nursetiawati, et all, (2023) mengemukakan ada 3 jenis adaptasi yaitu;

1. Adaptasi fisiologi bisa terjadi secara lokal maupun secara umum, contoh :
  - a. Seseorang yang mampu mengatasi stres, tangannya tidak berkeringat dan tidak gemetar, serta wajahnya tidak pucat.
  - b. Seseorang yang mampu menyesuaikan diri dengan keadaan yang berat dan merasa mengalami gangguan pada organ tubuh.
2. Adaptasi psikologis bisa menjadi secara:
  - a. Sadar  
Individu mencoba memecahkan atau menyesuaikan diri dengan masalah.
  - b. Tidak sadar



Menggunakan mekanisme pertahanan diri. Menggunakan gejala fisik (Konversi atau psikofisiologik) apabila seseorang mengalami hambatan atau kesulitan dalam beradaptasi, baik berupa tekanan, perubahan, maupun ketegangan emosi dapat menimbulkan stress. Stres bisa terjadi apabila tuntutan atau keinginan diri tidak terpenuhi.

#### **2.1.4. Faktor-faktor yang Mempengaruhi Adaptasi**

Menurut Asrori, (2011) setidaknya ada 5 faktor yang mempengaruhi proses adaptasi adalah sebagai berikut:

##### **1. Kondisi fisik**

###### **a. Hereditas dan kondisi fisik.**

Dalam mengidentifikasi pengaruh hereditas terhadap penyesuaian diri lebih digunakan pendekatan fisik karena hereditas dipandang lebih dekat dan tak terpisahkan dari mekanisme fisik. Dari sini berkembang prinsip umum bahwa semakin dekat kapasitas pribadi, sifat atau kecenderungan berkaitan dengan konstitusi fisik maka akan semakin besar pengaruhnya terhadap penyesuaian diri. Bahkan dalam hal tertentu, kecenderungan kearah maladaptif (maladjustment) diturunkan secara genetis khususnya melalui media temperamen. Temperamen merupakan komponen utama karena dari temperamen itu muncul karakteristik yang paling dasar dari kepribadian, khususnya dalam memandang hubungan emosi dengan penyesuaian diri.

###### **b. Sistem utama tubuh.**

Termasuk ke dalam system utama tubuh yang memiliki pengaruh terhadap penyesuaian diri adalah sistem saraf, kelenjar dan otot. Sistem saraf yang



berkembang dengan normal dan sehat merupakan syarat mutlak bagi fungsi-fungsi psikologis agar dapat berfungsi secara maksimal yang akhirnya berpengaruh secara baik pula kepada penyesuaian diri. Dengan kata lain, fungsi yang memadai dari sistem saraf merupakan kondisi umum yang diperlukan bagi penyesuaian diri yang baik. Sebaliknya, penyimpangan didalam sistem saraf akan berpengaruh terhadap kondisi mental yang penyesuaian dirinya kurang baik.

c. Kesehatan fisik.

Penyesuaian diri seseorang akan lebih mudah dilakukan dan dipelihara dalam kondisi fisik yang sehat dibandingkan dengan yang tidak sehat. Kondisi fisik yang sehat dapat menimbulkan penerimaan diri, kepercayaan diri, harga diri dan sejenisnya yang akan menjadi kondisi yang sangat menguntungkan bagi proses penyesuaian diri. Sebaliknya kondisi fisik yang tidak sehat dapat mengakibatkan perasaan rendah diri, kurang percaya diri, atau bahkan menyalahkan diri sehingga akan berpengaruh kurang baik bagi proses penyesuaian diri.

2. Kepribadian

a. Kemauan dan kemampuan untuk berubah (*modifiability*).

Kemauan dan kemampuan untuk berubah merupakan karakteristik kepribadian yang pengaruhnya sangat menonjol terhadap proses penyesuaian diri. Sebagai satu proses yang dinamis dan berkelanjutan, penyesuaian diri membutuhkan kecenderungan untuk berubah dalam bentuk kemauan, perilaku, sikap, dan karakteristik sejenis lainnya. Oleh sebab itu semakin kaku dan tidak ada kemauan serta kemampuan untuk

merespon lingkungan, semakin besar kemungkinannya untuk mengalami kesulitan dalam penyesuaian diri.

b. Pengaturan diri (*self regulation*)

Pengaturan diri sama pentingnya dengan penyesuaian diri dan pemeliharaan stabilitas mental, kemampuan untuk mengatur diri, dan mengarahkan diri. Kemampuan mengatur diri dapat mencegah individu dari keadaan malasuai dan penyimpangan kepribadian. Kemampuan pengaturan diri dapat mengarahkan kepribadian normal mencapai pengendalian diri dan realisasi diri.

c. Realisasi diri (*self actor*)

Telah dikatakan bahwa pengaturan kemampuan diri mengimplikasikan potensi dan kemampuan kearah realisasi diri. Proses penyesuaian diri dan pencapaian hasilnya secara bertahap sangat erat kaitanya dengan perkembangan kepribadian. Jika perkembangan kepribadian berjalan normal sepanjang masa kanak-kanak dan remaja, di dalamnya tersirat potensi laten dalam bentuk sikap, tanggung jawab, penghayatan nilai-nilai, penghargaan diri dan lingkungan, serta karakteristik lainnya menuju pembentukan kepribadian dewasa.

3. Intelegensi

Kemampuan pengaturan diri sesungguhnya muncul tergantung pada kualitas dasar lainnya yang penting peranannya dalam penyesuaian diri yaitu kualitas intelegensi. Tidak sedikit, baik buruknya penyesuaian diri seseorang ditentukan oleh kapasitas intelektualnya atau intelegensinya. Intelegensi

sangat penting bagi perolehan gagasan, prinsip, dan tujuan yang memainkan peranan penting dalam proses penyesuaian diri. Misalnya kualitas pemikiran seseorang dapat memungkinkan orang tersebut melakukan pemilihan dan mengambil keputusan penyesuaian diri secara intelegensi dan akurat.

a. Proses belajar (*Education*)

- Belajar Kemauan belajar merupakan unsur terpenting dalam penyesuaian diri individu karena pada umumnya respon-respon dan sifat-sifat kepribadian yang diperlukan bagi penyesuaian diri diperoleh dan menyerap kedalam diri individu melalui proses belajar. Oleh karena itu kemauan untuk belajar sangat penting karena proses belajar akan terjadi dan berlangsung dengan baik dan berkelanjutan manakala individu yang bersangkutan memiliki kemauan yang kuat untuk belajar. Bersama-sama dengan kematangan, belajar akan muncul dalam bentuk kapasitas dari dalam atau disposisi terhadap respon. Oleh sebab itu, perbedaan pola-pola penyesuaian diri sejak dari yang normal sampai dengan yang malasuai, sebagian besar merupakan hasil perbuatan yang dipengaruhi oleh belajar dan kematangan.
- Pengalaman Ada dua jenis pengalaman yang memiliki nilai signifikan terhadap proses penyesuaian diri, yaitu (1) pengalaman yang menyehatkan (*salutary experiences*) dan (2) pengalaman traumatic (*traumatic experiences*). Pengalaman yang menyehatkan adalah peristiwa-peristiwa yang dialami oleh individu dan dirasakan sebagai mutu yang menyenangkan, mengasyikkan, dan bahkan di rasa ingin mengulanginya kembali. Pengalaman seperti ini akan dijadikan dasar

untuk ditransfer oleh individu ketika harus menyesuaikan diri dengan lingkungan yang baru. Adapun pengalaman trauma adalah peristiwa-peristiwa yang dialami oleh individu dan dirasakan sebagai sesuatu yang sangat tidak menyenangkan, menyedihkan, atau bahkan sangat menyakitkan sehingga individu tersebut sangat tidak ingin peristiwa itu terulang lagi.

b. Latihan

Latihan merupakan proses belajar yang diorientasikan kepada perolehan keterampilan atau kebiasaan. Penyesuaian diri sebagai suatu proses yang kompleks yang mencakup didalamnya proses psikologis dan sosiologis maka memerlukan latihan yang sungguh-sungguh agar mencapai hasil penyesuaian diri yang baik. Tidak jarang seseorang yang sebelumnya memiliki kemampuan penyesuaian diri yang kurang baik dan kaku, tetapi melakukan latihan secara sungguh-sungguh, akhirnya lambat laun menjadi bagus dalam setiap penyesuaian diri dengan lingkungan baru.

c. Determinasi diri.

Berkaitan erat dengan penyesuaian diri adalah sesungguhnya individu itu sendiri untuk memerlukan proses penyesuaian diri.

4. Lingkungan

a. Lingkungan Keluarga

Lingkungan keluarga merupakan lingkungan utama yang sangat penting atau bahkan tidak ada yang lebih penting dalam kaitannya dengan penyesuaian diri individu.

b. Lingkungan Sekolah

Lingkungan sekolah menjadi kondisi yang memungkinkan untuk berkembangnya atau terhambatnya proses berkembangnya penyesuaian diri. Pada umumnya sekolah dipandang sebagai media yang sangat berguna untuk mempengaruhi kehidupan dan perkembangan intelektual, sosial, nilai-nilai, sikap, dan moral peserta didik.

c. Lingkungan Masyarakat

Konsistensi nilai-nilai, sikap, aturan-aturan, norma, moral, dan perilaku masyarakat akan diidentifikasi oleh individu yang berada dalam masyarakat tersebut sehingga akan berpengaruh terhadap proses perkembangan penyesuaian dirinya.

5. Agama serta Budaya

Agama berkaitan erat dengan factor budaya agama memberikan sumbangan nilai-nilai, keyakinan, praktik-praktik yang memberikan makna yang sangat mendalam, tujuan, serta kestabilan dan keseimbangan hidup individu. Agama secara konsisten dan terus menerus mengingatkan manusia yang diciptakan oleh Tuhan, bukan sekadar nilai-nilai instrumental sebagaimana yang dihasilkan oleh manusia. Selain itu budaya juga merupakan faktor yang berpengaruh terhadap kehidupan individu. Hal ini terlihat jika dilihat dari karakteristik budaya yang diwariskan kepada individu melalui berbagai media dalam lingkungan keluarga, sekolah, maupun masyarakat. Dengan demikian faktor agama serta budaya memberikan sumbangan yang berarti terhadap perkembangan penyesuaian diri individu.

Secara keseluruhan kepribadian mempunyai fungsi sebagai penentu primer terhadap penyesuaian diri. Penentu berarti faktor yang mendukung, mempengaruhi,



atau menimbulkan efek pada proses penyesuaian. Secara sekunder proses penyesuaian ditemukan oleh faktor-faktor yang menentukan kepribadian itu sendiri baik internal maupun eksternal. Penentu adaptasi identik dengan faktor-faktor yang mengatur perkembangan dan terbentuknya pribadi secara bertahap. Penentu-penentu itu dapat dikelompokkan sebagai berikut:

1. Kondisi-kondisi fisik, termasuk di dalamnya keturunan, konstitusi fisik, susunan saraf, kelenjer, dan sistem otot, kesehatan, penyakit, dan sebagainya.
2. Perkembangan dan kematangan, khususnya kematangan intelektual, sosial, moral, dan emosional.
3. Penentu psikologis, termasuk di dalamnya pengalaman, persepsi, belajarnya, pengkondisian, penentuan diri (self-determination), frustrasi, dan konflik.
4. Kondisi lingkungan, khususnya berkaitan dengan dukungan keluarga
5. Penentu kultural, termasuk agama

Adapun faktor-faktor yang mempengaruhi kemampuan adaptasi. Menurut Schneiders, menyatakan bahwa setidaknya ada lima faktor yang dapat mempengaruhi adaptasi individu, yaitu:

a. Kondisi Fisik

Seringkali kondisi fisik berpengaruh kuat terhadap adaptasi individu. Aspek-aspek berkaitan dengan kondisi fisik yang dapat mempengaruhi penyesuaian diri remaja adalah (1) hereditas dan konstitusi fisik, (2) sistem utama tubuh, dan (3) kesehatan fisik.

b. Kepribadian

Unsur-unsur kepribadian yang penting pengaruhnya terhadap penyesuaian diri adalah (1) kemauan dan kemampuan untuk berubah, (2) pengaturan diri, (3) realisasi diri, dan (4) intelegensi.

c. Edukasi/Pendidikan

Termasuk unsur-unsur penting dalam edukasi/pendidikan yang dapat mempengaruhi penyesuaian diri individu, adalah (1) belajar, (2) pengalaman, (3) latihan, dan (4) determinasi diri

d. Lingkungan

Berbicara faktor lingkungan sebagai variabel yang berpengaruh terhadap adaptasi sudah tentu meliputi lingkungan keluarga, berupa dukungan yang didapatkan dari keluarga sekolah, dan masyarakat.

e. Agama dan Budaya

Agama berkaitan erat dengan faktor budaya. Agama memberikan sumbangan nilai-nilai, keyakinan, praktik-praktik yang membri makna sanagt mendalam, tujuan, serta kestabilandan keseimbangan hidup individu. Selain agama, budaya juga merupakan faktor yang sangat berpengaruh terhadap kehidupan individu. Hal ini terlihat jika dilihat dari adanya karakteristik budaya yang diwariskan kepada individu melalui berbagai media dalam lingkungan keluarga, sekolah, maupun masyarakat.

## 2.2. *Family Support*

### 2.2.1. *Pengertian Family Support*

*Family support* (dukungan keluarga) adalah tindakan atau tingkah laku serta informasi yang bertujuan untuk membantu seseorang dalam mencapai tujuannya atau mengatasi masalah seseorang pada situasi tertentu, bahwa dirinya dicintai dan diperhatikan, dihargai dan dihormati yang merupakan bagian dari jaringan komunikasi, dan kewajiban timbal balik dari satuan kekerabatan yang terkait perkawinan atau darah (Ritandiyono, 2008). Dukungan keluarga merupakan unsur terpenting dalam membantu individu menyelesaikan suatu masalah. Apabila ada dukungan, maka rasa percaya diri akan bertambah dan motivasi untuk menghadapi masalah yang akan terjadi akan meningkat (Tamher dan Noorkasiani, 2009).

*Family support* adalah salah satu bentuk interaksi yang didalamnya terdapat hubungan yang saling memberi dan menerima bantuan yang bersifat nyata yang dilakukan oleh keluarga (suami, istri, saudara, mertua, orang tua) kepada ibu (Hidayat, 2011). Menurut Ayuni (2020), anggota keluarga memandang bahwa orang yang bersifat mendukung selalu siap memberikan pertolongan dan bantuan jika diperlukan. Menurut teori Friedman dukungan keluarga adalah sikap, tindakan dan penerimaan keluarga terhadap anggota keluarganya. (Psychologymania, 2012).

Menurut Friedman (2013), dukungan keluarga adalah proses yang terjadi terus menerus disepanjang masa kehidupan manusia. Dukungan keluarga berfokus pada interaksi yang berlangsung dalam berbagai hubungan sosial sebagaimana yang dievaluasi oleh individu. Dukungan keluarga adalah sikap, tindakan dan

penerimaan keluarga terhadap anggotanya. Anggota keluarga memandang bahwa orang yang bersifat mendukung selalu siap memberikan pertolongan dan bantuan jika diperlukan.

Dukungan keluarga didefinisikan oleh Gottlieb (2016), sebagai konfirmasi verbal dan non verbal, saran, bantuan yang nyata atau tingkah laku yang diberikan oleh orang-orang yang akrab dengan subyek didalam lingkungan keluarganya. Pendapat yang senada di ungkapkan oleh Sarason (2019) yang mengatakan bahwa dukungan keluarga adalah keberadaan, kesediaan, kepedulian dari orang-orang yang di andalkan, menghargai, menyayangi masing-masing anggota keluarga.

Dukungan keluarga adalah sikap, tindakan dan penerimaan keluarga terhadap anggotanya. Anggota keluarga dipandang sebagai bagian yang tidak terpisahkan dalam lingkungan keluarga. Anggota keluarga memandang bahwa orang yang bersifat mendukung selalu siap memberikan pertolongan dan bantuan jika diperlukan. Keluarga merupakan support system utama bagi lansia dalam mempertahankan kesehatannya. Dukungan keluarga termasuk dalam faktor pendukung atau supporting factors yang dapat mempengaruhi perilaku dan gaya hidup seseorang sehingga berdampak pada status kesehatan dan kualitas hidupnya. Dukungan keluarga memainkan peran penting dalam mengintensifkan perasaan sejahtera. Keluarga memiliki beberapa fungsi dukungan antara lain dukungan informasional, dukungan penghargaan, dan dukungan emosional, dukungan instrumental (materi).

Dukungan keluarga adalah sebuah proses yang terjadi sepanjang masa kehidupan dimana sifat dan jenis dukungannya berbeda-beda dalam berbagai

tahap dalam siklus kehidupan. Dukungan keluarga adalah sikap, tindakan dan penerimaan keluarga terhadap penderita yang sakit. Dukungan bisa berasal dari orang lain (orangtua, anak, suami, istri atau saudara) yang dekat dengan subjek dimana bentuk dukungan berupa informasi, tingkah laku tertentu atau materi yang dapat menjadikan individu merasa disayangi, diperhatikan dan dicintai.

Dari definisi diatas, dapat diambil kesimpulan bahwa *family support* merupakan dukungan yang diberikan seluruh anggota keluarga berupa keberadaan, kesediaan, kepedulian, kenyamanan dan usaha memberikan pertolongan yang merupakan sumber semangat akan memberikan kenyamanan baik fisik maupun psikologis.

### **2.2.2. Aspek-aspek *Family Support***

Dalam Friedman (2013) menjelaskan bahwa terdapat empat aspek *family support* yakni:

#### **1. Dukungan Informasional**

Menurut Friedman (2013) dukungan keluarga berfungsi sebagai kolektor dan diseminator informasi munculnya suatu stressor karena informasi yang diberikan dapat menyumbangkan aksi sugesti yang khusus pada individu. Aspek-aspek dalam dukungan ini adalah nasehat, saran, petunjuk dan pemberian informasi. Untuk pasien gangguan jiwa diberikan informasi oleh keluarganya tentang penyakit gangguan jiwa serta pengelolaannya. Menurut Setiadi (2008) dukungan informasi meliputi pemberian pengetahuan penyakitnya, solusi masalah (bagaimana cara minum obat), dan saran terapi dan tindakan spesifik bagi pasien dalam melawan stressor (penyebab stres) atau meningkatkan strategi koping pasien (bagaimana cara mengurangi



ketegangan dan cara komunikasi yang benar). Keluarga bertindak sebagai penghimpun informasi dan pemberi informasi.

Dukungan informasional merupakan dukungan yang berfungsi sebagai pengumpul informasi tentang segala sesuatu yang digunakan untuk mengungkapkan suatu masalah. Jenis dukungan ini sangat bermanfaat dalam menekan munculnya suatu stressor karena informasi yang diberikan dapat menyumbangkan aksi sugesti yang khusus pada individu. Secara garis besar terdiri dari aspek nasehat, usulan, petunjuk, dan pemberian informasi. Dukungan penilaian menekankan pada keluarga sebagai umpan balik, membimbing, dan menangani masalah, serta sebagai sumber dan validator identitas anggota.

## 2. Dukungan Penghargaan

Menurut Friedman (2013), dukungan keluarga bertindak sebagai sebuah bimbingan umpan balik, membimbing dan menengahi pemecahan masalah. Terjadi lewat ungkapan rasa hormat (penghargaan) serta sebagai sumber dan validator identitas anggota keluarga, diantaranya adalah memberikan penghargaan dan perhatian saat anggota keluarga membutuhkan. Menurut Setiadi (2008), dukungan penghargaan meliputi waktu tenaga, dan akomodasi. Keluarga meluangkan waktu untuk pasien dirumah, menyediakan waktu dan ngobrol dan bertukar pikiran antar sesama anggota keluarga. Dukungan penghargaan melalui ungkapan positif dan dorongan untuk maju bisa diungkapkan sebagai perkataan yang baik dan sopan kepada orang lain, karena dengan begitu orang lain akan merasa dihargai.

## 3. Dukungan Instrumental

Menurut Friedman (2013), dukungan keluarga merupakan sebuah sumber pertolongan praktis dan konkrit. Dukungan ini juga mencakup bantuan langsung, seperti dalam bentuk uang, peralatan, dan kesediaan waktu. Menurut Setiadi (2008), dukungan instrumental atau dukungan finansial adalah keluarga menyediakan dana, dana tersebut dapat dalam bentuk tabungan maupun simpanan dalam bentuk lain yang sewaktu-waktu dapat digunakan. Dukungan instrumental yaitu dukungan yang memfokuskan keluarga sebagai sebuah sumber pertolongan praktis dan konkrit berupa bantuan langsung dari orang yang diandalkan seperti materi, tenaga, dan sarana.

#### 4. Dukungan Emosional

Menurut Friedman (2013), dukungan keluarga sebagai tempat yang aman dan damai untuk istirahat dan belajar serta membantu penguasaan terhadap emosi, diantaranya menjaga hubungan emosional meliputi dukungan yang diwujudkan dalam bentuk afeksi, adanya kepercayaan, perhatian dan mendengarkan atau didengarkan saat mengeluarkan perasaannya. Menurut Setiadi (2008), dukungan emosional yang diberikan membuat individu merasa tidak menanggung beban sendiri tetapi ada orang lain yang peduli, memperhatikan, mendengar keluh-kesahnya, berempati, dan membantu memecahkan masalah. Keluarga memberikan peluang untuk berinteraksi sosial dengan keluarga, tetangga, dan teman sebaya serta memberikan kegiatan sesuai kemampuan. Dukungan emosional dapat berupa dukungan simpati, empati, cinta, dukungan, kepercayaan, perhatian dan penghargaan. Keluarga berfungsi pula sebagai tempat aman dan damai untuk pemilihan dan

penguasaan terhadap emosi. Dukungan emosional yaitu dukungan yang menempatkan keluarga sebagai tempat aman dan damai untuk istirahat dan dapat membantu penguasaan terhadap emosi.

### 2.2.3. Manfaat *Family Support*

Menurut Setiadi (2008), *family support* memiliki efek terhadap kesehatan dan kesejahteraan yang berfungsi secara bersamaan. Adanya dukungan yang kuat berhubungan dengan menurunnya mortalitas, lebih mudah sembuh dari sakit, fungsi kognitif, fisik, dan kesehatan emosi. Selain itu, dukungan keluarga memiliki pengaruh yang positif pada penyesuaian kejadian dalam kehidupan yang penuh dengan tuntutan dan tantangan.

*Family support*/dukungan keluarga adalah sebuah proses yang terjadi sepanjang masa kehidupan, sifat dan jenis dukungan sosial keluarga berbeda-beda dalam berbagai tahap-tahap siklus kehidupan. Namun demikian dalam semua tahap siklus kehidupan, dukungan sosial keluarga membuat keluarga mampu berfungsi dengan berbagai kepandaian dan akal. Sebagai akibatnya hal ini meningkatkan kesehatan dan adaptasi keluarga (Friedman, 2013).

Sedangkan Smet (2000) mengungkapkan bahwa *family support*/dukungan keluarga akan meningkatkan:

1. Kesehatan fisik, individu yang mempunyai hubungan dekat dengan orang lain jarang terkena penyakit dan lebih cepat sembuh jika terkena penyakit dibanding individu yang terisolasi.
2. Manajemen reaksi stres, melalui perhatian, informasi, dan umpan balik yang diperlukan untuk melakukan coping terhadap stres.

3. Produktivitas, melalui peningkatan motivasi, kualitas penalaran, kepuasan kerja dan mengurangi dampak stres kerja.
4. Kesejahteraan psikologis dan kemampuan penyesuaian diri melalui perasaan memiliki, kejelasan identifikasi diri, peningkatan harga diri, pencegahan neurotisme dan psikopatologi, pengurangan distres dan penyediaan sumber yang dibutuhkan.

Berdasarkan penjelasan diatas, dapat disimpulkan bahwa *family support* dukungan keluarga dapat meningkatkan kesehatan fisik, manajemen, reaksi stres, produktivitas, dan kesejahteraan psikologis dan kemampuan adaptasi.

#### **2.2.4. Sumber *Family Support***

Sumber *family support* dukungan keluarga adalah sumber dukungan sosial keluarga yang dapat berupa dukungan sosial keluarga secara internal seperti dukungan dari suami atau istri serta dukungan dari saudara kandung atau dukungan sosial keluarga secara eksternal seperti paman dan bibi (Friedman, 2013). Menurut Akhmadi (2009), *family support* dukungan sosial keluarga mengacu kepada dukungan sosial yang dipandang oleh keluarga sebagai sesuatu yang dapat diakses atau diadakan untuk keluarga yaitu dukungan sosial bisa atau tidak digunakan, tetapi anggota keluarga memandang bahwa orang yang bersifat mendukung selalu siap memberikan pertolongan dan bantuan jika diperlukan.

### 2.2.5. Faktor-faktor yang Mempengaruhi *Family Support*

Menurut Purnawan (dalam Rahayu, 2008), pemberian dukungan oleh keluarga dipengaruhi oleh faktor internal dan faktor eksternal yang keduanya saling berhubungan. Faktor internal berasal dari individu itu sendiri meliputi:

1. Faktor tahap perkembangan

Yaitu pemahaman dan respon terhadap masalah yang berbeda-beda pada setiap rentang usia (bayi-lansia).

2. Faktor pendidikan atau tingkat pengetahuan

Dalam hal ini kemampuan kognitif yang membentuk cara berfikir seseorang termasuk kemampuan untuk memahami faktor-faktor yang berhubungan dengan masalah dalam upaya memecahkan masalah tersebut.

3. Faktor emosi

Faktor emosi yang mempengaruhi keyakinan terhadap adanya dukungan dan cara melaksanakan sesuatu. Respon emosi yang baik akan memberikan antisipasi penanganan yang baik terhadap berbagai permasalahan namun jika respon emosinya buruk kemungkinan besar akan terjadi penyangkalan terhadap permasalahan yang ada.

Selanjutnya adalah faktor eksternal berasal dari luar individu itu sendiri dan terdiri dari tiga hal:

1. Praktik di keluarga

Yaitu cara keluarga memberikan dukungan yang mempengaruhi anggota keluarga dalam menyelesaikan masalah secara optimal.

2. Faktor sosioekonomi.



Variabel faktor sosial dapat mempengaruhi cara seseorang mendefinisikan serta bereaksi terhadap permasalahannya.

### 3. Faktor ekonomi

Semakin tinggi tingkat ekonomi seseorang biasanya ia akan lebih cepat tanggap terhadap masalah yang dirasakan.

### 4. Faktor latar belakang budaya

Latar belakang budaya akan mempengaruhi keyakinan, nilai, dan kebiasaan individu dalam memberikan dukungan

## 2.3. Persepsi Pengembangan Karir

### 2.3.1. Pengertian Persepsi Pengembangan

Persepsi menurut Walgito (2010) adalah suatu proses yang didahului oleh penginderaan yaitu merupakan proses yang berwujud diterimanya stimulus oleh individu melalui alat indera atau juga disebut proses sensoris. Sementara itu menurut Slameto (2010) persepsi merupakan proses yang menyangkut masuknya pesan atau informasi kedalam otak manusia, melalui persepsi manusia terus menerus mengadakan hubungan dengan lingkungannya. Dari pengertian-pengertian persepsi di atas maka peneliti menyimpulkan persepsi merupakan tanggapan yang diterima oleh seseorang melalui indera yang dimilikinya kemudian di analisa, diinterpretasi dan kemudian dievaluasi, sehingga seseorang memiliki penilaian terhadap sesuatu yang diterima atau dirasakannya. Jadi seseorang akan memiliki persepsi positif terhadap sesuatu apabila seseorang telah merasakan atau melihat suatu peristiwa baik secara langsung ataupun melalui orang lain.

Pengembangan karir menurut Komang (2015) merupakan peningkatan pribadi yang dilakukan seseorang untuk mencapai suatu rencana karir dan peningkatan oleh departemen personalia untuk mencapai suatu rencana kerja sesuai dengan jalur atau jenjang organisasi. Sementara itu pengembangan karir menurut Mondy (2010) adalah pendekatan formal yang digunakan organisasi untuk memastikan bahwa orang-orang dengan kualifikasi dan pengalaman yang tepat menempati posisi yang sesuai dengan keahliannya. Adapun pengembangan karir menurut Sutrisno (2015) adalah peningkatan-peningkatan pribadi yang dilakukan untuk mencapai rencana karir.

Dari pengertian persepsi dan pengembangan karir di atas maka persepsi pengembangan karir adalah tanggapan yang diterima oleh seseorang melalui indera yang dimilikinya kemudian di analisa, diinterpretasi dan kemudian dievaluasi, sehingga seseorang memiliki penilaian terhadap sesuatu yang diterima atau dirasakan oleh anggota organisasi mengenai ada tidaknya usaha formal yang dilakukan oleh organisasi untuk meningkatkan dan menambah kemampuan anggota organisasi dalam pekerjaannya atau penilaian anggota polri terhadap kebijakan institusi polri terhadap pengembangan karir individu POLRI tersebut.

Organisasi memiliki beberapa prinsip salah satunya adalah prinsip kejelasan tujuan. Tujuan –tujuan dari organisasi haruslah disesuaikan dengan perkembangan organisasi, tujuan organisasi dan tujuan pribadi anggota organisasi. Dalam konteks pengembangan karir maka setiap pribadi dalam organisasi membutuhkan

pengembangan karir, sehingga organisasi harus memberikan kesempatan setiap anggota organisasi agar karirnya terus berkembang.

### 2.3.2. Aspek Persepsi Pengembangan Karir

Terdapat beberapa aspek pengembangan karir yang disampaikan oleh Siagian (2012) aspek-aspek dari pengembangan karir adalah sebagai berikut:

- a. Perlakuan yang adil dalam berkarir. Perlakuan yang adil itu hanya bisa terwujud apabila kriteria promosi didasarkan pada pertimbangan-pertimbangan yang objektif, rasional dan diketahui secara luas dikalangan anggota organisasi.
- b. Keperdulian para atasan langsung. Para karyawan pada umumnya mendambakan keterlibatan atasan langsung mereka dalam perencanaan karir masing-masing. Salah satu bentuk keperdulian itu adalah memberikan umpan balik kepada para anggota organisasi tentang pelaksanaan tugas masing-masing sehingga para organisasi tersebut mengetahui potensi yang perlu diatasi. Informasi tentang berbagai peluang promosi.

Para anggota organisasi pada umumnya mengharapkan bahwa mereka memiliki akses kepada informasi tentang berbagai peluang untuk dipromosikan. Akses ini sangat penting terutama apabila lowongan yang tersedia diisi melalui proses seleksi internal yang sifatnya kompetitif. Adanya minat untuk dipromosikan.

Pendekatan yang tepat digunakan dalam hal menumbuhkan minat para pekerja untuk pengembangan karir ialah pendekatan yang fleksibel dan proaktif. Artinya, minat untuk mengembangkan karir sangat individualistik sifatnya.

- c. Tingkat kepuasan. Meskipun secara umum dapat dikatakan bahwa setiap orang ingin meraih kemajuan, termasuk dalam meniti karir, ukuran keberhasilan yang digunakan memang berbeda-beda. Anggota organisasi dapat merasakan kepuasan dalam kerjanya karena mengetahui bahwa apa yang dicapainya itu sudah merupakan hasil yang maksimal dan berusaha mencapai anak tangga yang lebih tinggi akan merupakan usaha yang sia-sia karena mustahil untuk dicapai.

### **2.3.3. Faktor Persepsi Pengembangan Karir**

Ada lima faktor yang akan mempengaruhi baik tidaknya karir seorang menurut Sutrisno (2015). Kelima faktor tersebut adalah sebagai berikut:

- a. Sikap atasan dengan rekan sekerja. Bila ingin karir berjalan dengan baik, seorang harus menjaga diri, menjaga hubungan baik kepada semua orang yang ada di organisasi atau perusahaan tersebut, baik terhadap atasan maupun terhadap teman sekerja.
- b. Pengalaman. Pengalaman dalam konteks ini dapat berkaitan dengan tingkat golongan senioritas seorang karyawan, tetapi dalam mempromosikan senior juga bukan hanya mempertimbangkan pengalaman saja tetapi juga mempertimbangkan pada kemampuan dan keahlian.
- c. Pendidikan. Faktor pendidikan biasanya menjadi syarat untuk duduk di sebuah jabatan. Apabila semakin berpendidikan seseorang akan semakin baik, atau dengan kata lain orang yang berpendidikan tinggi akan memiliki pemikiran yang lebih pula.
- d. Prestasi. Prestasi dapat saja terjadi dari akumulasi dari pengalaman, pendidikan, dan lingkungan kerja yang baik. Pengaruh prestasi dalam

menentukan jenjang karir akan sangat jelas terlihat standar untuk menduduki jabatan tertentu dominan berdasarkan prestasi.

- e. Faktor nasib. Faktor nasib juga turut menentukan walaupun diyakini porsinya sangat kecil, bahkan para ahli mengatakan faktor nasib berpengaruh terhadap keberhasilan hanya 10% saja. Adanya faktor nasib yang turut mempengaruhi harus kita yakini ada, karena alam kenyataan ada yang berprestasi tetapi tidak pernah mendapat peluang untuk dipromosikan.

## **2.4. Kerangka Teori**

### **2.4.1. Pengaruh Pengaruh *Family Support* terhadap Persepsi Pengembangan Karir**

Pengembangan karir para anggota organisasi menumbuhkan loyalitas yang lebih tinggi dan komitmen organisasional yang lebih besar dikalangan individu lebih lanjut dinyatakan bahwa dengan adanya sasaran ataupun tingkatan pengembangan karir yang jelas para individu menjadi terdorong untuk mengembangkan potensi tersebut untuk kemudian dibuktikan dalam pelaksanaan pekerjaan yang lebih efektif dan produktif bersama adanya perilaku positif sehingga organisasi mampu mencapai tujuan dan sasarnya dan para individu mencapai tingkat kepuasan yang lebih tinggi (Siagian, 2011).

Pengembangan karir sangat menjadi perhatian bagi individu karena dengan adanya kepastian karir kearah yang baik maka membuat kehidupan individu menjadi lebih tenang. Begitu pentingnya pengembangan karir menjadi perhatian bagi individu dan organisasi. Perubahan yang terjadi membuat konsekuensi kepada organisasi untuk mengetahui bagaimana cara memberdayakan individu secara baik. Salah satu cara untuk membuat anggota



bersedia bekerja keras adalah dengan menumbuhkan komitmen terhadap organisasi dikalangan mereka. Persepsi pengembangan karir yang baik, faktor pendukung seperti dukungan keluarga juga menjadi poin utama individu ditempat kerjanya (Tella, 2007).

*Family support* merupakan dukungan yang dirasakan individu dari keluarga dinilai sebagai jaminan terhadap bantuan diberikan oleh keluarga yang diperlukan untuk melaksanakan pekerjaan secara efektif dan untuk mengatasi situasi penuh tekanan (Handoko, 2011). Terdapat beberapa aspek yang akan dinilai dalam persepsi jenjang karir yaitu: Kesempatan untuk mencapai sesuatu yang berharga misalnya promosi dalam jabatan, kesempatan untuk memperoleh hal yang baru misalnya, melakukan inovasi dan meningkatkan kreatifitas, tentu hal-hal yang demikian membuat timbulnya perasaan menyenangkan dalam bekerja (Syaputra, 2019). Pemilihan karir dan kenaikan individu untuk mengaktualisasikan diri pada organisasinya, karena karir adalah investasi masa depan yang dapat meningkatkan pengakuan dari profesi lain serta memberikan timbal balik berupa materi ataupun nonmateri sesuai dengan jenjang karir yang disandangnya. Pengakuan merupakan hal penting dalam mengembangkan jenjang karir POLRI profesional yang akan berdampak pada masa depan, sehingga menimbulkan kepuasan kerja dan membawa personel polri memberikan pelayanan kepada masyarakat secara optimal.

Hampir seluruh karyawan memiliki tujuan utama yaitu menginginkan kesuksesan dalam karir mereka. Melihat betapa pentingnya kesuksesan pekerjaan dan karir bagi kehidupan setiap karyawan, maka penting dukungan keluarga dalam mencapainya. Keluarga dapat dipandang sebagai subjek intervensi atau

mitra perubahan individu (Devaney, 2018). Keterlibatan anggota keluarga dalam pengambilan keputusan mengenai keadaan individu adalah cara yang lebih etis dan efektif. Lebih-lebih lagi, keterlibatan anggota keluarga dalam perencanaan sebagai cara yang efektif untuk mengurangi hambatan dalam keterlibatan dan meningkatkan inklusi sosial (Katz, La Placa, & Hunter, 2017).

Keluarga sebagai suatu sistem sosial, mempunyai fungsi-fungsi yang dapat menjadi sumber dukungan utama bagi individu, seperti membangkitkan perasaan memiliki antara sesama anggota keluarga, memastikan persahabatan yang berkelanjutan dan memberikan rasa aman bagi anggota-anggotanya. Dukungan keluarga yang baik dapat menekan munculnya stresor pada individu yang menerima dukungan dan meningkatkan rasa percaya diri sehingga dapat menghadapi keadaan dirinya dengan baik. Hal ini dapat meningkatkan harapan dan persepsi positif terhadap pengembangan karir individu (Fitrianasari, 2019).

Menurut Friedman, (1998, dalam Setiadi 2018), sumber *family support*/dukungan keluarga antara lain dukungan dari suami atau istri, dari saudara kandung, atau dukungan dari anak. *Family support*/dukungan keluarga adalah sikap, tindakan dan penerimaan keluarga terhadap anggotanya. Anggota keluarga memandang bahwa orang yang bersifat mendukung selalu siap memberikan dukungan, pertolongan dan bantuan jika diperlukan (Friedman, 2008). Setiadi (2018), mengatakan bahwa keluarga merupakan orang yang bersifat mendukung dan selalu siap memberikan pertolongan dan bantuan pada anggota lainya jika diperlukan. Taylor, (2006) mengatakan bahwa dukungan keluarga merupakan bantuan yang diberikan oleh anggota keluarga yang lain

sehingga akan memberikan kenyamanan fisik dan psikologis pada seluruh anggota keluarga.

Penelitian Chunyan Jiang, (2022) menemukan bahwa faktor keluarga mungkin memiliki dampak penting dalam mempengaruhi pilihan dan pengembangan karir individu, secara khusus, dukungan keluarga mempengaruhi kemampuan beradaptasi mereka.

Dari uraian diatas dapat dilihat pengaruh *family support* terhadap pengembangan karir individu. Semakin baik dukungan keluarga semakin positif pengembangan karir individu.

#### **2.4.2. Pengaruh Persepsi Pengembangan Karir terhadap Kemampuan Adaptasi**

Kemampuan adaptasi adalah suatu proses yang tidak terlepas dari kehidupan manusia terutama saat menghadapi perubahan-perubahan yang terjadi. Dalam proses adaptasi ini manusia di tuntut untuk menyesuaikan diri terhadap lingkungannya. Adaptasi merupakan kemampuan seseorang dalam menyesuaikan diri terhadap lingkungan sekitar sebagai bentuk perilaku individu yang dapat dirubah agar bisa menyesuaikan diri dengan lingkungannya. Individu di dalam lingkungannya memerlukan interaksi sosial agar dapat berkembang dan beradaptasi dengan lingkungan (Arumsasi et al., 2020). Seseorang dapat dikatakan mampu untuk beradaptasi apabila dapat menyesuaikan diri dengan lingkungan yang baru, rekan baru maupun situasi kerja baru. (Rosanda & Hasunah, 2019).

Menurut Baker dan Siryk (2004), mengungkapkan bahwa adaptasi merupakan kemampuan individu dalam menyesuaikan dirinya dengan kehidupan sosial untuk mencapai tingkat kepuasan dalam meraih prestasi kerja. Menurut

Hidayat, (2008) adaptasi di definisikan sebagai sebuah proses perubahan terhadap lingkungan dimana individu akan berespon terhadap perubahan tersebut yang dapat mempengaruhi keutuhan tubuh baik secara fisiologis maupun psikologis yang dapat menghasilkan perilaku adaptif. Perilaku adaptif merupakan perubahan tingkah laku manusia yang memerlukan waktu untuk proses penyesuaian diri dimana setiap individu dalam proses penyesuaian dirinya akan berbeda-beda. Adaptasi didefinisikan juga sebagai kemampuan individu untuk menyesuaikan diri dengan perubahan-perubahan yang ada di lingkungan dan merespon adanya perubahan lingkungan tersebut agar terus hidup (Rosanda & Hasunah, 2019).

Kemampuan adaptasi akan berkaitan dengan pengembangan karir; Pengembangan karir adalah proses seumur hidup untuk siap dipilih, membuat pilihan, dan secara berkesinambungan membuat pilihan-pilihan dari berbagai macam pekerjaan yang ada di masyarakat. Pengembangan karir juga ditentukan interaksi dinamis antara individu, kontekstual, perantara (*mediating*) lingkungan dan factor keluaran (*output*). Individu yang memiliki pengembangan karir lebih luas, akan lebih mampu beradaptasi akan dari pada individu yang memiliki persepsi negative terhadap pengembangan karir.

Pengembangan karir tergantung dari interaksi dua faktor “kekuatan” yaitu ambisi pribadi dan kebutuhan organisasi. Semakin junior seseorang, semakin kebutuhan dan ambisi pribadinya akan menjadi faktor utama dalam pertumbuhan karirnya. Pada saat karyawan mencapai tingkat senior atau puncak dalam hirarki manajemen, maka kebutuhan organisasi biasanya akan mempunyai pengaruh utama dan dalam pengembangan karirnya Menurut Yulita (2017).

Endriawan, (2023) dalam penelitiannya hasilnya menunjukkan bahwa kompetensi dalam persepsi pengembangan karir berpengaruh terhadap kemampuan beradaptasi dan berdampak pada kesuksesan karir. Pengaruh persepsi pengembangan karir terhadap kemampuan beradaptasi adalah signifikan.

Dengan demikian disimpulkan bahwa individu yang memiliki pengembangan karir lebih positif, akan lebih mampu beradaptasi akan dari pada individu yang memiliki persepsi negatif terhadap pengembangan karir.

#### **2.4.3. Pengaruh *Family Support*/Dukungan Keluarga terhadap Kemampuan Adaptasi**

Dalam perspektif psikologi, adaptasi ini dikenal dengan istilah adjustment yang berarti penyesuaian diri. Penyesuaian diri berasal dari kata adaptasi dalam biologi yang berarti usaha untuk menyesuaikan diri dengan lingkungan tempat tinggalnya (Arumsasi et al., 2015). Menurut Sitti Nursetiawati, et all, 2023, adaptasi merupakan suatu proses dimana individu akan menghadapi sebuah perubahan kondisi yang menyangkut respon mental dan perilakunya. Dengan demikian, individu akan mampu mengatasi kecemasan, kebutuhan, dan masalah yang berasal dari dirinya dengan baik sehingga akan menghasilkan sebuah kesesuaian antara tuntutan yang berasal dari dirinya dengan lingkungan tempat tinggalnya (Maslihah, 2021).

Menurut Endriawan, (2023), mengungkapkan bahwa adaptasi yang baik berkaitan erat dengan kepribadian yang sehat, artinya penyesuaian diri yang sehat merujuk pada konsep “sehatnya” kehidupan pribadi seseorang. Konsep sehat kepribadian seseorang mencakup kematangan emosional, kematangan intelektual, kematangan sosial, dan tanggung jawab.



Adaptasi adalah proses dinamika yang terus menerus dilakukan oleh seseorang untuk mengubah tingkah lakunya agar muncul hubungan yang selaras antara dirinya dengan lingkungannya. Yang dimaksud dengan lingkungan adalah segala sesuatu yang dapat mempengaruhi seluruh kemampuan dan kekuatan-kekuatan yang dimiliki seseorang sehingga seseorang berhasil mencapai kehidupan rohani dan jasmani yang mantap. (Endriawan, 2023)

Menurut Fatimah (2016) faktor-faktor yang mempengaruhi kemampuan beradaptasi seseorang adalah: a) Faktor fisiologis; struktur jasmani merupakan kondisi yang primer bagi tingkah laku, dapat diperkirakan bahwa system syaraf, kelenjar, dan otot merupakan faktor penting dalam penyesuaian diri b) Faktor psikologis; pengalaman, hasil belajar, kebutuhan, aktualisasi diri, frustrasi, depresi dll, c) Faktor perkembangan dan kematangan; dalam proses perkembangan, respon berkembang dari respon yang bersifat instiktif menjadi respon yang bersifat hasil belajar dan perkembangan d) Faktor lingkungan; keluarga, sekolah, masyarakat, kebudaya dan agama yang berpengaruh kuat terhadap penyesuaian diri e) Faktor budaya dan agama; lingkungan cultural tempat individu berada dan berinteraksi akan menentukan pola-pola penyesuaian dirinya. Kemudian agama memberikan suasana psikologis tertentu dalam mengurangi konflik, frustrasi dan ketegangan lainnya. Agama juga memberikan suasana damai dan tenang bagi seseorang.

Salah satu faktor yang peneliti soroti adalah faktor keluarga; keluarga sebagai suatu sistem sosial, mempunyai fungsi-fungsi yang dapat menjadi sumber dukungan utama bagi individu, seperti membangkitkan perasaan memiliki antara sesama anggota keluarga, memastikan persahabatan yang berkelanjutan dan

memberikan rasa aman bagi anggota-anggotanya. *Family support*/dukungan keluarga yang baik dapat menekan munculnya stresor pada individu yang menerima dukungan dan meningkatkan rasa percaya diri sehingga dapat menghadapi keadaan dirinya dengan baik. Hal ini dapat meningkatkan kemampuan adaptasi individu dalam menghadapi lingkungan baru secara baik.

*Family support*/dukungan keluarga diartikan sebagai bantuan yang diberikan oleh anggota keluarga yang lain sehingga akan memberikan kenyamanan fisik dan psikologis pada orang yang dihadapkan pada situasi stress (Taylor, 2006). *Family support*/dukungan keluarga merupakan serangkaian kegiatan yang memperkuat jaringan sosial informal yang positif melalui peningkatan anggota keluarga dalam beradaptasi pada situasi dan lingkungan baru (Dolan et al, 2006).

Dari uraian diatas disimpulkan bahwa *family support*/dukungan keluarga berpengaruh terhadap kemampuan adaptasi individu, semakin baik dukungan keluarga yang diterima oleh individu, maka akan semakin baik kemampuan adaptasinya dalam menghadapi lingkungan dan situasi baru.

#### **2.4.4. Pengaruh Dukungan Keluarga terhadap Kemampuan Adaptasi dengan Persepsi Pengembangan Karir Sebagai Variable Mediasi**

Seorang petugas POLRI menjaga hukum dan ketertiban di suatu komunitas dengan menyelidiki kejahatan dan mendukung metode pencegahan kejahatan. Petugas POLRI melayani publik dengan menanggapi panggilan bantuan dan menasihati masyarakat tentang keselamatan pribadi dan pencegahan kejahatan. Kegiatan keselamatan publik lainnya yang mungkin harus dilakukan oleh seorang petugas POLRI termasuk mengendalikan lalu lintas, memberikan bukti di pengadilan, mewawancarai tersangka dan melakukan penangkapan.

Keterampilan yang diperlukan untuk petugas POLRI antara lain yaitu; Keterampilan petugas POLRI adalah kombinasi dari keterampilan teknis dan interpersonal yang memungkinkan mereka untuk menyelesaikan tugas pekerjaan mereka secara efektif. Ini termasuk menyelesaikan pekerjaan investigasi, bekerja sebagai tim, berkomunikasi dengan publik dan memperhatikan detail kecil.

Keterampilan yang sangat penting untuk menjadi seorang perwira POLRI: yang utama komunikasi interpersonal; berarti menyesuaikan strategi komunikasi dan bahasa Anda untuk terhubung dengan orang lain dan membantu mereka menafsirkan informasi. Petugas POLRI berbicara dengan berbagai macam orang dari semua bidang kehidupan, dan penting bagi mereka untuk merasa nyaman berbicara dengan semua orang yang mereka temui. Petugas POLRI menggunakan komunikasi interpersonal setiap hari untuk memastikan komunikasi yang jelas antara mereka dan petugas lainnya. Mereka juga menggunakan komunikasi interpersonal untuk membantu anggota masyarakat memahami hukum dan peraturan.

Selain itu kemampuan beradaptasi; Tugas seorang petugas POLRI bervariasi tergantung pada hari. Petugas POLRI harus mampu beradaptasi dengan berbagai lingkungan kerja, iklim sosial, dan orang yang berbeda. Bahkan dalam satu peristiwa, suasana hati dapat berubah dengan cepat dan petugas harus dapat beradaptasi dengan cara yang menjamin keselamatan semua orang yang terlibat. Ditambah lagi, teknologi selalu berubah dan petugas harus mampu beradaptasi dengan menggunakan teknologi baru untuk memberikan pelayanan terbaik kepada masyarakatnya.

Luara Carvalho, (2021) melakukan penelitian terhadap 1.105 orang sarjana dengan hasil bahwa persepsi pengembangan karir berpengaruh signifikan terhadap adaptasi instrumen yang digunakan memiliki bukti validitas, dan data dianalisis melalui *structural equation modeling* (SEM). Hasil yang didukung hipotesis penelitian dan menguatkan studi empiris sebelumnya. Model ini menunjukkan kesesuaian yang baik untuk data mengenai hipot- model esized ( $X^2 / df = 0,65$ ; CFI = 0,94; TLI = 0,94; RMSEA = 0,05; efek tidak langsung = 0,31).

Adaptasi positif dapat mengakibatkan individu mengalami pertumbuhan positif dan peningkatan ketangguhan mental (Bell et al., 2019). Ada berbagai faktor yang mempengaruhi kemampuan adaptasi positif, dalam hal ini, dukungan keluarga dianggap sebagai sumber daya utama untuk mempengaruhi adaptasi. Dukungan keluarga adalah konstruksi yang kompleks dan beragam, yang mencakup komponen struktural (yaitu, jumlah dan jenis hubungan) dan fungsional (yaitu, fungsi dan tujuan tertentu) dari hubungan interpersonal (Lakey, 2010). Ini termasuk hubungan dan tindakan yang mendukung secara sosial, sering melibatkan pertukaran (aktual atau dirasakan) atau ketersediaan sumber daya yang dimaksudkan untuk menguntungkan seluruh anggota keluarga.

Dalam dinamika dunia kerja, fenomena di mana individu lebih sering dalam mengejar beragam pengalaman, pengembangan keterampilan, dan pertumbuhan pribadi, sehingga persepsi pengembangan karir menjadi sebuah harapan pada pengembangan diri individu dalam pekerjaannya. Persepsi pengembangan karir menandakan adanya komitmen atau stabilitas. Perspektif ini membawa individu menyadari nilai dari beragam pengalaman, dapat berkontribusi secara signifikan terhadap pertumbuhan pribadi dan profesional. Pengayaan

Keterampilan: setiap peralihan pekerjaan menghadirkan peluang untuk mempelajari keterampilan baru dan mendapatkan paparan berbagai aspek industri. Dengan setiap peran, individu dapat memperoleh keterampilan baru, beradaptasi dengan teknologi baru, dan memperluas berbagai keahlian. Zhongming Wang and Ying Fu (2022)

Zhongming Wang and Ying Fu (2022) mengemukakan bahwa kemampuan beradaptasi; di pasar kerja yang berubah dengan cepat, kemampuan beradaptasi adalah kuncinya. Perubahan pekerjaan yang sering dapat membantu individu tetap gesit dan terbiasa berubah, keterampilan yang sangat dituntut oleh semua jenis organisasi. Dukungan keluarga memiliki peran dalam meningkatkan kemampuan beradaptasi dalam menghadapi situasi dan lingkungan baru. Dukungan keluarga dapat dirasakan oleh semua anggota keluarga dan berpengaruh terhadap pengembangan karir individu.

Dari uraian diatas disimpulkan bahwa dukungan keluarga berpengaruh terhadap adaptasi dan persepsi pengembangan menjadi perantara pada kemampuan adaptasi individu.

## 2.5. Kerangka Penelitian

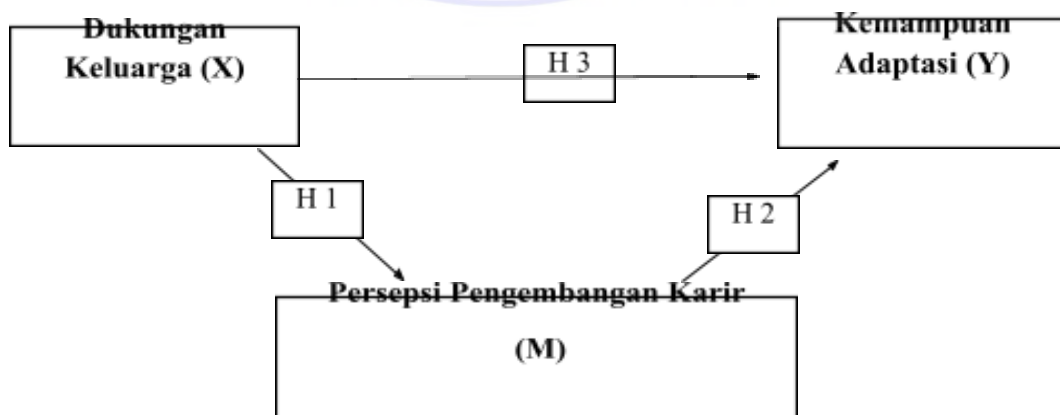

Gambar 2.1. Kerangka Penelitian





## BAB III

### METODE PENELITIAN

#### 3.1. Tipe Penelitian

Pada dasarnya metode penelitian merupakan cara untuk menyimpulkan, menyusun dan menganalisis data tentang masalah yang menjadi objek peneliti. Metode Penelitian yang akan digunakan dalam penelitian. Penelitian yang bersifat deskriptif bertujuan menggambarkan secara tepat sifat-sifat suatu individu, keadaan, gejala, atau kelompok tertentu, atau untuk menentukan frekuensi adanya hubungan tertentu antara suatu gejala lain dalam masyarakat. Dalam hal ini mungkin sudah ada hipotesis-hipotesis, mungkin belum, tergantung dari sedikit-banyaknya pengetahuan tentang masalah yang bersangkutan.

#### 3.2. Tempat dan Waktu Penelitian

Penelitian ini dilaksanakan di POLRI Daerah Sumatera Utara (POLDA SUMUT) pada tanggal 25 Juni 2024 sampai 23 Juli 2024.

#### 3.3. Identifikasi Variabel Penelitian

Variabel-variabel dalam penelitian ini adalah *family support*, adaptasi dan persepsi pengembangan karir. Adapun fungsi masing-masing variabel tersebut adalah sebagai berikut:

- a. Variabel tergantung : Adaptasi
- b. Variabel bebas : *Family Support*
- c. Variabel mediasi : Persepsi Pengembangan Karir

### **3.4. Definisi Operasional**

#### **3.4.1. Adaptasi**

Adaptasi merupakan kemampuan individu untuk dapat menyikapi perubahan dalam hidupnya, baik dari dalam dirinya maupun lingkungannya. Individu yang kemampuan adaptasinya baik akan bersikap realistis dan objektif sehingga tidak akan menunjukkan adanya kesenggangan antara dirinya dengan lingkungan.

#### **3.4.2. Family Support**

*Family support* merupakan dukungan yang diberikan seluruh anggota keluarga berupa keberadaan, kesediaan, kepedulian, kenyamanan dan usaha memberikan pertolongan yang merupakan sumber semangat akan memberikan kenyamanan baik fisik maupun psikologis

#### **3.4.3. Persepsi Pengembangan Karir**

Persepsi pengembangan karir adalah tanggapan yang diterima oleh seseorang melalui indera yang dimilikinya kemudian di analisa, diinterpretasi dan kemudian dievaluasi, sehingga seseorang memiliki penilaian terhadap sesuatu yang diterima atau dirasakan oleh anggota organisasi mengenai ada tidaknya usaha formal yang dilakukan oleh organisasi untuk meningkatkan dan menambah kemampuan anggota organisasi dalam pekerjaannya atau penilaian anggota polri terhadap kebijakan institusi polri terhadap pengembangan karir individu POLRI tersebut.

### **3.5. Populasi dan Teknik Pengambilan Sampel**

#### **3.5.1. Populasi**

Populasi adalah kelompok subyek yang akan dikenai generalisasi hasil penelitian dan harus memiliki ciri atau karakteristik yang membedakannya dari kelompok yang lain. Ciri yang di maksud adalah tidak terbatas hanya sebagai ciri lokasi akan tetapi dapat terdiri dari karakteristik individu (Azwar, 2019). Populasi pada penelitian ini adalah 472 personil POLRI di POLDA Sumatera Utara.

#### **3.5.2. Teknik Pengambilan Sampel**

Dalam penelitian ini, teknik pengambilan sampel yang digunakan yaitu *non-probability sampling* dengan teknik *purposive sampling*. Menurut Arikunto (2006) sampling adalah proses yang dilakukan untuk memilih dan mengambil sampel. *Purposive sampling* adalah teknik penentuan sampel dengan pertimbangan atau karakteristik tertentu. Karakteristik yang menjadi sampel dalam penelitian ini adalah sebagai berikut:

- a. Personil POLRI yang memiliki Pangkat Perwira
- b. POLRI yang sudah berumah tangga
- c. Memiliki istri atau suami yang bekerja

Berdasarkan karakteristik di atas, sampel penelitian ini berjumlah 261 personil POLRI di POLDA Sumatera Utara.

### **3.6. Metode Pengumpulan Data**

Teknik pengumpulan data yang dipergunakan dalam penelitian ini merupakan cara utama peneliti untuk mendapatkan gambaran mengenai fokus penelitian yang akan diteliti. Pengumpulan data dalam penelitian ini dilakukan

dengan beberapa cara, dengan personil POLRI di POLDA Sumatera Utara. Teknik pengumpulan data dalam penelitian ini melalui teknik wawancara, observasi, studi literatur dan studi dokumentasi. Penelitian ini menggunakan metode kuantitatif dengan tiga skala yaitu *family support*, adaptasi, dan persepsi pengembangan karir.

### 1. Skala *Family Support*

Dalam mengukur *family support*, peneliti menggunakan aspek *family support* menurut Friedman (2013) yaitu a. Dukungan informasional, b. Dukungan penghargaan, c. Dukungan instrumentasl, d. Dukungan emosional. Berikut adalah tabel *blueprint* skala *family support*.

**Tabel 3.1. *Blueprint* Skala *Family Support***

No.	Aspek	Indikator	Sebaran Aitem		Jumlah
			<i>Favourable</i>	<i>Unfavourable</i>	
1	Dukungan Emosi ( <i>Emotional Support</i> )	Partisipasi anggota keluarga	1	13	2
		Memberi semangat dalam melaksanakan pekerjaan	2	14	2
		Menciptakan suasana nyaman dirumah	3	15	2
2	Dukungan Penghargaan ( <i>Esteem Support</i> )	Memberikan sanksi atau hukuman	4	16	2
		Memberikan <i>reward</i> /hadiah	5, 6	17	3
3	Dukungan Instrumental ( <i>Tangible or Instrumental Support</i> )	Menyediakan fasilitas saat berangkat kerja	7	18	2
		Penyediaan alat perlengkapan kerja	8, 9	19	3
		Mengatur waktu kerja	10	20	3
4	Dukungan Informasi ( <i>Informational Support</i> )	Pengawasan	11	21	3
		Problem solving	12	-	1
Total			12	11	23



## 2. Skala Adaptasi

Dalam mengukur adaptasi, peneliti menggunakan aspek adaptasi menurut M. Nur Ghufroon & Rini Risnawati (2018) yaitu *self defense mechanism*, *conformity*, *mastery*, dan *individual variation*. Berikut adalah tabel *blueprint* skala adaptasi

**Tabel 3.2. Blueprint Skala Adaptasi**

No	Aspek	Indikator	Sebaran Aitem		Jumlah
			<i>Favourable</i>	<i>Unfavourable</i>	
1	<i>Self defense Mechanism</i>	Berusaha agar tidak melanggar peraturan	1	4	2
		Menerima kondisi dan situasi di lingkungan.	2	5	2
		Melaksanakan tuntutan yang diberikan	3	6	2
2	<i>Conformity</i>	Berprilaku sesuai dengan peraturan atau adat setempat	7, 8	9, 10	4
		Berusaha nyaman dengan kondisi sosial dan lingkungan	11	12	2
3	<i>Mastery</i>	Dapat memanfaatkan waktu dengan baik.	13	14	2
		Berusaha menjadi lebih baik.	15	17	2
		Menyelesaikan masalah secara efisien	16	18	2
4	<i>Individual variation</i>	Menghargai perbedaan pandangan orang lain.	19	20	2
		Menghadapi orang lain pada kondisi tertentu secara tepat	21	22	2
		Menjalin hubungan sosial dengan orang lain.	23	24	2
Total			12	12	24

## 3. Skala Persepsi Pengembangan Karir

Dalam mengukur persepsi pengembangan karir disusun berdasarkan aspek menurut Siagian (2012), yaitu: perlakuan yang adil dalam berkarir, keperluan

para atasan langsung dan tingkat kepuasan. Berikut adalah tabel *blueprint* skala persepsi pengembangan karir.

**Tabel 3.3. *Blueprint* Skala Persepsi Pengembangan Karir**

No	Aspek	Indikator	Nomor Aitem		Jumlah
			<i>Favourable</i>	<i>Unfavourable</i>	
1	Perlakuan yang adil	Kesempatan untuk mencapai suatu berharga	1, 3, 7, 5	2, 4, 6, 8	8
		Kesempatan untuk mencapai hal baru	9, 11	10, 12	4
2	Keperdulian para atasan	Kesempatan untuk membuat pegawai merasa senang	13, 15, 17, 19	14, 16, 18, 20	8
3	Kepuasan	Kesempatan untuk mengembangkan kecakapan dan kemampuan	21, 23	22, 24	4
Total			12	12	24

Pemberian nilai dalam skala ini menggunakan model Likert. Setiap indikator akan diuraikan dalam sejumlah pernyataan *favorable* (mendukung) dan *unfavorable* (tidak mendukung), dimana setiap pernyataan dilengkapi dengan empat alternatif jawaban yaitu SS (Sangat Sesuai), S (Sesuai), TS (Tidak Sesuai), dan STS (Sangat Tidak Sesuai). Untuk item *favorable*, pilihan SS akan memperoleh skor 4, pilihan S akan memperoleh skor 3, pilihan TS akan memperoleh skor 2, dan pilihan STS akan memperoleh skor 1. Untuk item *unfavorable*, pilihan SS akan memperoleh skor 1, pilihan S akan memperoleh skor 2, pilihan TS akan memperoleh skor 3, dan pilihan STS akan memperoleh skor 4.

### 3.7. Teknik Analisis Data

Setelah mendapatkan data yang diperlukan dari observasi, wawancara, studi dokumentasi, dan studi literatur, maka tahap selanjutnya adalah pengolahan dan analisis data. Proses pengolahan dan analisis data dapat dilakukan melalui proses menyusun, mengkategorikan, mencari kaitan isi dari berbagai data yang diperoleh. Data dari hasil observasi, wawancara terhadap narasumber (responden) menggunakan pedoman penyusunan wawancara, studi dokumentasi, dan studi literatur kemudian dikumpulkan dan disatukan, kemudian akan dijadikan sebagai bahan acuan untuk mempermudah pengolahan dan analisis data agar menciptakan hasil yang akurat. Metode analisis data yang digunakan dalam penelitian ini dengan bantuan komputer menggunakan program SEM.

SEM merupakan suatu metode analisis statistik multivariat. Melakukan olah data SEM berbeda dengan melakukan olah data regresi atau analisis jalur. Olah data SEM lebih rumit, karena SEM dibangun oleh model pengukuran dan model struktural. Di dalam SEM terdapat 3 kegiatan secara bersamaan, yaitu pemeriksaan validitas dan reliabilitas instrumen (*confirmatory factor analysis*), pengujian model hubungan antara variabel (*path analysis*), dan mendapatkan model yang cocok untuk predeksi (analisis model struktural dan analisis regresi). Sebuah pemodelan lengkap pada dasarnya terdiri dari model pengukuran (*measurement model*) dan *structural model* atau *causal model*. Model pengukuran dilakukan untuk menghasilkan penilaian mengenai validitas dan validitas diskriminan, sedangkan model struktural, yaitu pemodelan yang menggambarkan hubungan-hubungan yang dihipotesakan. Untuk melakukan olah data SEM dengan lebih mudah dapat menggunakan bantuan *software* statistik.

Dalam penelitian ini yang akan diuji adalah seberapa besar peran *family support* dipengaruhi oleh kemampuan adaptasi dan persepsi pengembangan karir sebagai variabel moderator. Dengan memperhatikan karakteristik variabel yang akan diuji, maka uji statistik yang dilakukan yaitu dengan menggunakan pendekatan *Structural Equation Model* (SEM) atau Model Persamaan Struktural. Pengujian yang dilakukan adalah untuk mengetahui pengaruh variabel independen  $X_1$  dan M terhadap Y.

Model yang digunakan dalam penelitian ini adalah model kausalitas atau hubungan pengaruh. Untuk menguji hipotesis penelitian, maka teknik analisis yang digunakan adalah SEM atau *Struktural Equation Modelling* yang dioperasikan melalui program AMOS 21. Pemodelan penelitian melalui SEM memungkinkan seorang peneliti dapat menjawab pertanyaan penelitian yang bersifat dimensional (yaitu mengukur indikator dari sebuah konsep) dan regresi (mengukur pengaruh atau derajat hubungan antara faktor yang telah diidentifikasi dimensinya). Metode SEM dapat digunakan untuk menganalisis penelitian yang memiliki beberapa variabel independen (*exogen*), dependen (*endogen*), moderating dan intervening secara partial dan simultan.

Augusty (2006) menyatakan beberapa alasan penggunaan program SEM sebagai alat analisis adalah bahwa SEM sesuai digunakan untuk: (1) Mengkonfirmasi unidimensionalisasi dari berbagai indikator untuk sebuah dimensi/konstruksi/konsep/faktor; (2) Menguji kesesuaian/ketetapan sebuah model berdasarkan data empiris yang diteliti; dan (3) Menguji kesesuaian model sekaligus hubungan kausalitas antar faktor yang dibangun/diamati dalam model penelitian (Augusty, 2006).

SEM pada dasarnya merupakan suatu teknik statistika yang dipakai untuk menguji serangkaian hubungan antara beberapa variabel yang terbentuk dari variabel faktor ataupun variabel terobservasi yang dianalisis dengan menggunakan program SEM (*Struktural Equation Modelling*). Tujuan analisis ini adalah menerangkan hubungan seperangkat variabel dengan variabel lainnya. Dengan analisis ini dapat diketahui besarnya pengaruh masing-masing variabel *eksogen* terhadap variabel *endogen*. Besarnya pengaruh dari variabel eksogen ke variabel endogen dinyatakan oleh besarnya koefisien determinasi.

Analisis SEM dalam penelitian ini menggunakan teknik dua tahap (*two-step approach*). Tahap pertama adalah pengukuran variabel dengan teknik *Confirmatory Factor Analysis* (CFA) sehingga diperoleh konstruk eksogen maupun endogen gabungan yang fit sehingga dapat diterima. Model CFA dapat diterima apabila memiliki kecocokan data model validitas dan reliabilitas yang baik (Wijanto, 2008). Tahap kedua dari *two step approach* adalah melakukan pengukuran atau pengujian struktur *full model* SEM. Cara mendapatkan struktur *full model* SEM adalah dengan cara menggabungkan model CFA dari konstruk eksogen maupun endogen gabungan yang sudah fit menjadi satu model keseluruhan (*hybrid model*) atau full model untuk diestimasi dan dianalisis. Model dikatakan bagus atau *fit* jika memenuhi uji kecocokan model secara keseluruhan (*Uji GOF*) serta evaluasi terhadap model struktur sehingga diperoleh model yang dapat diterima (Haryono, 2017).

**Tabel 3.4. Goodness-of-Fit Index**

No	<i>Goodness of fit index</i>	<i>Cut off Value (Nilai Batas)</i>
1	<i>X<sup>2</sup>-chi square</i>	$\leq \alpha \cdot df$ (lebih kecil dari <i>Chi square table</i> )
2	<i>Probability</i>	$\geq 0,05$
3	GFI	$\geq 0,90$



4	AGFI	$\geq 0,90$
5	CFI	$\geq 0,95$
6	TLI	$\geq 0,95$
7	CMIN/DF	$\leq 2,0$
8	RMSEA	$\leq 0,08$

Sumber: Haryono (2017)



## BAB V

### PENUTUP

#### 5.1. Kesimpulan

Berdasarkan hasil dan pembahasan pada penelitian ini dapat ditarik beberapa kesimpulan sebagai berikut:

1. Tidak terdapat pengaruh Dukungan Keluarga terhadap Persepsi Pengembangan Karir Anggota POLRI di POLDA Sumatera Utara, dengan nilai C.R. (t-statistik) sebesar  $1,864 < 1,96$  dan atau P-value sebesar  $0.062 > 0.05$ .
2. Terdapat pengaruh Persepsi Pengembangan Karir terhadap Kemampuan Adaptasi Anggota POLRI di POLDA Sumatera Utara, dengan nilai C.R. (t-statistik) sebesar  $4,142 > 1,96$  dan atau P-value dengan \*\*\* ( $0,000 < 0,05$ )/sangat signifikan.
3. Tidak terdapat pengaruh Dukungan Keluarga terhadap Kemampuan Adaptasi Anggota POLRI di POLDA Sumatera Utara, dengan nilai C.R. (t-statistik) sebesar  $0,006 < 1,96$  dan atau P-value sebesar  $0.996 > 0.05$ .
4. Terdapat peran mediasi Persepsi Pengembangan Karir pada pengaruh Dukungan Keluarga terhadap Kemampuan Adaptasi Anggota POLRI di POLDA Sumatera Utara, dengan P-value uji Sobel Test sebesar  $0.04 < 0.05$  (signifikan).

Hasil dari penelitian ini menjelaskan dalam meningkatkan kemampuan adaptasi Anggota POLRI di POLDA Sumatera Utara, adalah melalui peningkatan variabel Persepsi Pengembangan Karir. Variabel Persepsi Pengembangan Karir

mempunyai pengaruh terbesar dalam mempengaruhi Kemampuan Adaptasi Anggota POLRI di POLDA Sumatera Utara.

Hasil penelitian ini juga menjelaskan bahwa variabel persepsi pengembangan karir tidak mampu secara langsung meningkatkan kemampuan adaptasi Anggota POLRI di POLDA Sumatera Utara. Namun secara tidak langsung dukungan keluarga dibarengi dengan persepsi pengembangan karir mampu meningkatkan kemampuan adaptasi Anggota POLRI di POLDA Sumatera Utara. Ditemukan juga hasil bahwa persepsi pengembangan karir mampu memediasi pengaruh dukungan keluarga dalam meningkatkan kemampuan adaptasi para Anggota POLRI di POLDA Sumatera Utara.

## **5.2. Saran**

Berdasarkan proses, hasil dan temuan penelitian, maka peneliti mengajukan saran sebagai berikut:

### **1. Bagi Anggota Anggota POLRI di POLDA Sumatera Utara.**

Bersama-sama untuk membangun persepsi yang baik terkait pengembangan karir anggota, harapannya akan meningkatkan kemampuan adaptasi anggota dalam meningkatkan kompetensi professional sebagai anggota POLRI khususnya di POLDA Sumatera Utara.

### **2. Bagi pengambil kebijakan.**

Diperlukan dorongan secara langsung dari pimpinan dalam hal ini adalah Kepala POLRI khususnya di POLDA Sumatera Utara, baik itu dorongan berupa tindakan reflektif maupun dorongan untuk pengembangan professional kepada para anggota POLRI, dengan harapan kompetensi professional para Anggota khususnya di POLDA Sumatera Utara.

### 3. Bagi peneliti selanjutnya

Untuk penelitian selanjutnya agar lebih mendalami hal-hal yang berkaitan dengan kompetensi professional anggota POLRI Republik Indonesia, dengan berbagai macam variabel pendukungnya yang belum dianalisis dalam penelitian ini, sehingga diharapkan dampak yang dihasilkan akan lebih maksimal. Kemudian, agar dikembangkan untuk subyek penelitian lebih bervariasi, tidak hanya Anggota POLRI ataupun instansi lainnya yang dijadikan sebagai tempat penelitian selanjutnya.

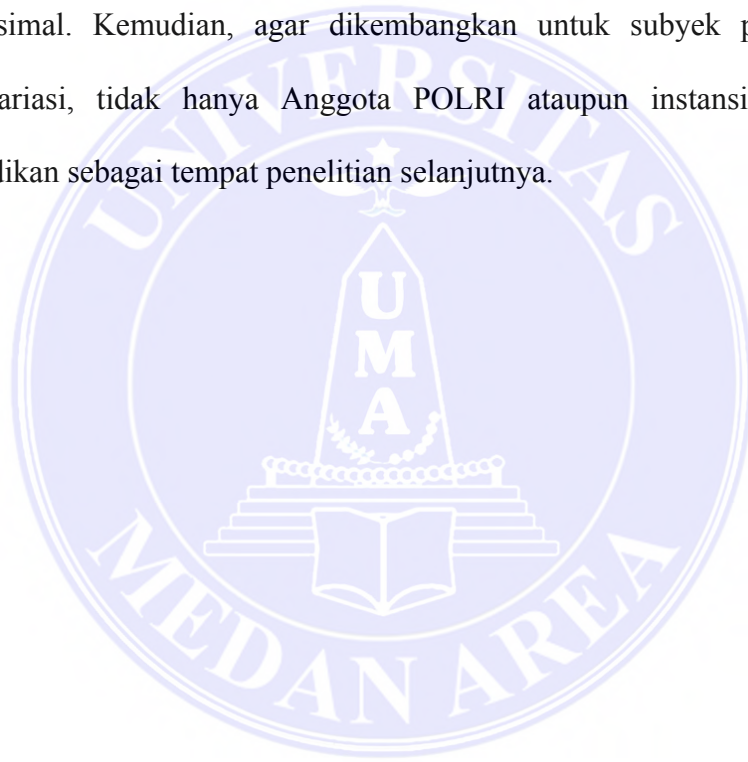

## DAFTAR PUSTAKA

- Akhmadi, (2009). Dukungan Keluarga.
- Asrori, (2011). Psikologi Remaja – Perkembangan Peserta Didik. Cetakan ketujuh. Jakarta: PT. Bumi Aksara.
- Ayuni, K. P. D. (2020) Hubungan Dukungan Keluarga dengan Kualitas Hidup Pada Pasien Kanker Payudara Tahun 2020. Diploma thesis, Potekkes Denpasar Jurusan Keperawatan.
- Bell, J. J., Hardy, L., and Beattie, S. (2019). Enhancing mental toughness and performance under pressure in elite young cricketers: A 2-year longitudinal intervention. *Sport Exerc. Perform. Psychol.* 2, 281–297. doi: 10.1037/a0033129
- Bolaffi, G. (2003). *Dictionary of race, ethnicity and culture*. 4<sup>th</sup> edn. London : Sage, Publication.
- Calhoun & Acocella. 1990. *Psychology Of Adjustment and Relationships*. Pengkatalogan: Congres.
- Collie, R. J., & Martin, A. J. (2016). Adaptability capacity for effective teachers. *Educational Practice and Theory*, 38(1), hlm. 27-39
- Chunyan Jiang, 2022. The effect of family cohesion and adaptability on career choice self-efficacy of graduates: The mediating effect of State Anxiety. *Work* 72 (2022) 979–988 DOI:10.3233/WOR-210508 IOS Press
- David J. O’Connell, Eileen McNeely & Douglas T. Hall, 2019. Unpacking Personal Adaptability at Work. *Journal of Leadership & Organizational Studies* Volume 14 Number 3 February 2019 248-259 © 2019 Baker College 10.1177/1071791907311005 <http://jlos.sagepub.com> hosted at <http://online.sagepub.com>
- Denison, D.R. and Mishra, A.K. 1995, Toward a theory of organizational culture and effectiveness, *Organization Science*, Vol. 6 No. 2, pp. 204-23.
- Endriawan, 2023. The Influence of Career Adaptability and Career Management Perception in Improving Career Success. Vol. 4 No. 2 (2023): *Journal of Business, Social and Technology*. DOI: <https://doi.org/10.59261/jbt.v4i2.150>
- Fuad, F. T., & Zarfiel, M. D. (2013). Hubungan antara penyesuaian diri di perguruan tinggi dan stres psikologis pada mahasiswa tahun pertama fakultas psikologi Universitas Indonesia. Universitas Indonesia.
- Gottlieb, B. H. (Eds.). (2016). *Social support measurement and intervention: A guide for health and social scientists*. Oxford University Press (Ebook).
- Handayani, N. 2014. Kemampuan Adaptasi Dengan Kepuasan Kerja Pada Karyawan. *Jurnal Psikologi Online*. Vol 2, No 1 (2014).



- Handoko, T. Hani. 2011. *Manajemen Personalia dan Sumberdaya Manusia*. Yogyakarta: Penerbit BPFE
- <http://ejournal.umm.ac.id/index.php/jop/article/view/1847>
- Haryono, Siswoyo, 2017. *Metode SEM untuk penelitian Manajemen, AMOS, LISREL PLS PT Luxima metro media 2017*
- Hobfoll, S. E. (2021). The influence of culture, community, and the nested self in the stress process: advancing conservation of resources theory. *Appl. Psychol.* 50, 337–421. doi: 10.1111/1464-0597.00062
- Klein, et al. (2014). *Project-Based Learning: Inspiring Middle School Students to Engage in Deep an Active*. New york: NYC.
- Komang, A. (2015). *Manajemen Sumber Daya Manusia*. Graha Ilmu. Yogyakarta
- Lazarus, R. (2016). *Emotion and Adaptation*. New York: Oxford University.
- Luara Carvalho, 2021. Adaptability, Perceptions of Professional Development and Employability: A Mediation Analysis. *Psico-USF, Bragança Paulista, v.* 26, n. 4, p. 697-705, out./dez. 2021.
- M. Nur Ghufron & Rini Risnawati, S. (2018). *Teori-Teori Psikologi*. Jogjakarta: Ar-Ruzz Media.
- Martin, F dkk. 2013. Development of an Interactive Multimedia Instructional Module. *The Journal Of Applied Instructional Design* Volume 3 ISSN 2160 : 5289
- Mondy, R. W., (2010) *Human Resource Management*, Nerw Jersey: Pearson Education
- Mundiharno. *Dukungan Keluarga sebagai Tinjauan Kepesertaan Jaminan Kesehatan Nasional (JKN)*. Jakarta; 2018.
- Muraven, M., & Baumeister, R. F. (2000). Self-regulation and depletion of limited resources: Does adaptation resemble a muscle?. *Psychological Bulletin*, 126(2), 247 – 259.
- Overdale, S., and D. Gardner. 2012. “Social Support and Coping Adaptability in Initial Military Training.” *Military Psychology* 24 (3): 312–330.
- Patosuwido. S. R. 1993. Adaptasi mahasiswa dalam kaitannya dengan konsep diri, pusat kendali dan status perguruan tinggi. *Jurnal Psikologi*, 20(1), 32-47.
- Peraturan Kapolri Nomor 16 tahun 2012 tentang Mutasi Anggota Polri
- Ployhart, R. E., and Bliese, P. D. (2019). “Individual adaptability (I-ADAPT) theory: conceptualizing the antecedents, consequences, and measurement of individual differences in adaptability,” in *Understanding Adaptability: A Prerequisite for Effective Performance Within Complex Environments*, Vol. 6, eds C. S. Burke, L. G. Pierce, and E. Salas (St. Louis, MO: Elsevier Science), 3–39.

- Ployhart, R. E., & Bliese, P. D. (2021). Individual Adaptability (I-Adapt) Theory : Conceptualizing the Antecedents, Consequences and Measurement of Individual Differences in Adaptability. *Advances in Human Performance and Cognitive Engineering Research*, 6, 3–39. [https://doi.org/10.1016/s1479-3601\(05\)06009-1](https://doi.org/10.1016/s1479-3601(05)06009-1)
- Psychologymania. 2012. Pengertian Dukungan Sosial. *Psikolog Sosial*. <http://www.psychologymania.com/2012/08/pengertian-dukungansosial.html>. Diakses pada hari Selasa, 17 September 2023 jam 20.45.
- Pulakos, E. D., Arad, S., Donovan, M. A., & Plamondon, K. E. (2000). Adaptability in the workplace: Development of a taxonomy of adaptive performance. *Journal of Applied Psychology*, 85(4), 612–624.
- Rahayu, E. P. (2008). Hubungan Antara Dukungan Keluarga Melalui Interaksi Sosial, Upaya Penyediaan Transportasi, Finansial, Dan Dukungan Dalam Menyiapkan Makanan Dengan Respon Kehilangan Pada Lansia, diakses dari <http://unsoed.ac.id/index.php/keperawatan/article/view/249/100>, tanggal 3 maret 2016
- Ritandiyono, (2008). *Jurnal Psikologi*., volume 1, No. 2/ 170-176
- Robbins, S. P. (2003) *Perilaku Organisasi: Konsep Kontroversi Aplikasi*. Edisi Kedelapan. Trans. Pujaatmaka, H & Molan, B. Jakarta: Pt. Prenlindo.
- Sarason, B. R., (2019). *Social support: An Interactional View*. Amerika Serikat: John Wiley & Sons, Inc.
- Schein, Edgar H. 2010. *Organizational Culture and Leadership*. San Francisco: Jossey Bass.
- Schindehutte, M. and Morris, M. H. (2001) ‘Understanding strategic adaptation in small firms’, *International Journal of Entrepreneurial Behaviour & Research*, 7(3), pp. 84–107. doi: 10.1108/EUM000000005532
- Setiadi, (2008). *Konsep dan Proses Dukungan Keluarga*. Yogyakarta: Graha Ilmu
- Siagian. S. P. (2012). *Manajemen Sumber Daya Manusia*. Edisi I. Cetakan Ketiga Belas. Bumi aksara. Bumi Aksara. Jakarta
- Sitti Nursetiawati, et all, 2023. Understanding adaptability in the family environment in facing COVID-19: A review <https://doi.org/10.1016/j.heliyon.2023.e20618> Accepted 2 October 2023. 2405-8440/© 2023 The Author(s). Published by Elsevier Ltd. This is an open access article under the CC BY license (<http://creativecommons.org/licenses/by/4.0/>)
- Slameto. 2010. *Belajar dan Faktor yang mempengaruhinya*. Jakarta: Rineka Cipta.
- Smet, B (2000). *Psikologi Kesehatan*. Jakarta: Grasindo
- Spiro, R. L. and B. A. Weitz 1990. Adaptive Selling: Conceptualization, Measurement, and Nomological Validity. “*Journal of Marketing Research*”, Vol.27, No. 1, h. 61-69.

- Sutrisno, E. (2015). *Manajemen Sumber Daya Manusia*. Ed.1, Cet.7. Jakarta: Kencana Prenadamedia Group.
- Tamher, S. & Noorkasiani, (2009). *Kesehatan Usia Lanjut dengan Pendekatan Asuhan Keperawatan*. Jakarta: Salemba Medika
- Taylor, S. (2006). *Psikologi Sosial*. Jakarta: Kencana Prenad Media
- Trautman, W. 2022. *Tuntutan Polri Saat Ini*.
- Walgito, B. (2010). *Pengantar Psikologi Umum*. Yogyakarta: Andi Yogyakarta
- Ward, C., Bochner, S., & Furnham, A. 2018. *The Psychology of Culture Shock*, 2nd Ed. Canada : Routledge & Kegan Paul.
- Widiyawati, et all, 2020. Family support and adaptation mechanisms of adults. *Journal of Public Health Research* 2020; volume 9:1848
- Wilkins, K. G., Santilli, S., Ferrari, L., Nota, L., Tracey, T. J. G., and Soresi, S. (2021). The relationship among positive emotional dispositions, career adaptability, and satisfaction in Italian high school students. *J. Vocat. Behav.* 85, 329–338. doi: 10.1016/j.jvb.2014.08.004
- Zhou M and Lin W (2021) Adaptability and Life Satisfaction: The Moderating Role of Social Support. *Front. Psychol.* 7:1134. doi: 10.3389/fpsyg.2016.01134



# LAMPIRAN

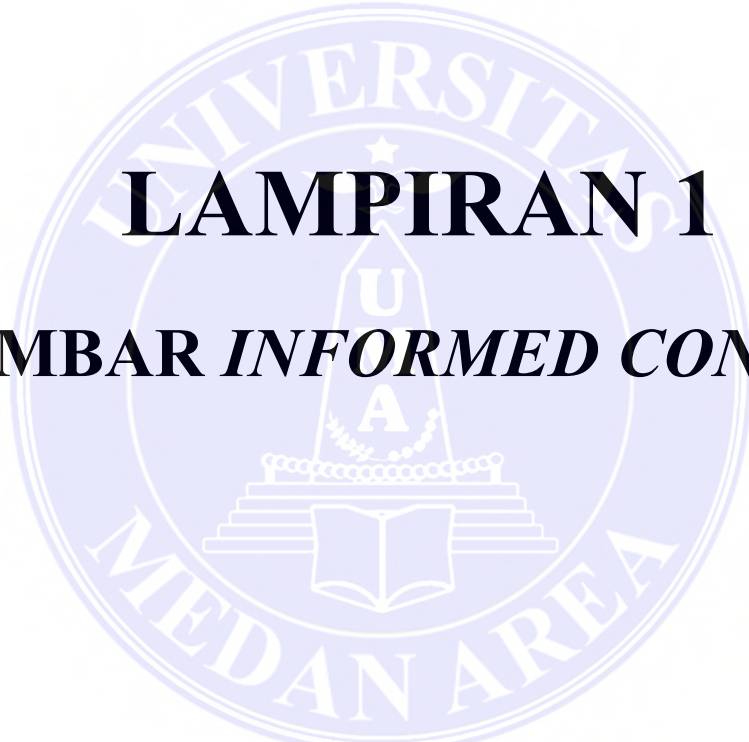

**LAMPIRAN 1**  
**LEMBAR *INFORMED CONSENT***



## LEMBAR INFORMED CONSENT

Yang bertanda tangan dibawah ini

Nama :

Usia :

Kontak :

Saya telah membaca surat permohonan serta telah mendapatkan penjelasan tentang penelitian yang dilakukan oleh saudara “Tim peneliti” Pascasarjana Program Studi Magister Psikologi dengan judul “Pengaruh *Family Support* terhadap Kemampuan Adaptasi dengan Persepsi Pengembangan Karir Sebagai Variabel Mediasi (Studi Pada Anggota POLRI di POLDA SUMUT)”.

Saya telah mengerti dan memahami tujuan, manfaat serta dampak yang mungkin terjadi dari penelitian yang akan dilakukan. Saya mengerti dan yakin bahwa penelitian ini menghormati hak-hak saya dan menjaga kerahasiaan saya sebagai responden penelitian.

Dengan pertimbangan diatas, maka dengan kesadaran penuh dan tanpa paksaan dari pihak manapun, saya memutuskan untuk bersedia berpartisipasi sebagai responden dalam penelitian ini.

Demikianlah pernyataan ini saya buat untuk dapat digunakan sebagaimana mestinya.

Medan, 2024

Yang membuat pernyataan

(  
)



# LAMPIRAN 2

# SKALA PENELITIAN



## DATA IDENTITAS DIRI

Isilah data-data berikut ini sesuai dengan keadaan diri siswa

1. Nama :  
\_\_\_\_\_
2. Perwira :  
\_\_\_\_\_

## PETUNJUK PENGISIAN ANGKET

Berikut ini saya sajikan beberapa pernyataan ke dalam tiga bentuk skala ukur. Saudara diminta untuk memberikan pendapatnya terhadap pernyataan-pernyataan yang terdapat dalam skala ukur tersebut dengan cara memilih :

SS = Bila merasa SANGAT SESUAI dengan pernyataan yang diajukan

S = Bila merasa SESUAI dengan pernyataan yang diajukan

TS = Bila merasa TIDAK SESUAI dengan pernyataan yang diajukan

STS = Bila merasa SANGAT TIDAK SESUAI dengan pernyataan yang diajukan

Saudara hanya diperbolehkan memilih satu pilihan jawaban pada setiap pernyataan dengan cara memberikan tanda silang (X) pada lembar jawaban yang tersedia sesuai dengan pilihan masing-masing.

Contoh :

Saya senang mengikuti kegiatan yang dilakukan bersama teman sekantor

~~SS~~ S TS STS

Tanda silang (X) menunjukkan seseorang itu SANGAT SESUAI terhadap pernyataan yang diajukan.

SELAMAT MENGERJAKAN

## SKALA A

No	Pernyataan	Pilihan Jawaban			
		SS	S	TS	STS
1	Saya dengan mudah mendapatkan akses informasi mengenai pengembangan karir	SS	S	TS	STS
2	Kriteria promosi jabatan belum terlaksana secara baik	SS	S	TS	STS
3	Kesempatan promosi bisa diikuti oleh personel	SS	S	TS	STS
4	Kesempatan promosi hanya didapatkan oleh orang-orang tertentu	SS	S	TS	STS
5	Saya berkerja secara optimal agar memenuhi kriteria promosi jabatan	SS	S	TS	STS
6	Saya tidak terlalu memikirkan tentang pengembangan karir	SS	S	TS	STS
7	Promosi personel dilakukan secara objektif	SS	S	TS	STS
8	Saya kurang memahami kriteria promosi jabatan	SS	S	TS	STS
9	Atasan selalu memberikan saran untuk mengembangkan potensi yang saya miliki	SS	S	TS	STS
10	Saya kurang memiliki kesempatan untuk mengembangkan potensi yang saya miliki	SS	S	TS	STS
11	Institusi Polri selalu memberikan apresiasi kepada semua personel yang bekerja secara inovasi dan kreativitas	SS	S	TS	STS
12	Institusi Polri tidak memberi kesempatan dalam mengembangkan pengetahuan inovasi dan kreativitas	SS	S	TS	STS
13	Saya berada di bidang sesuai dengan kemampuan	SS	S	TS	STS
14	Saya tidak memiliki kemampuan yang mumpuni untuk bekerja dalam bidang ini	SS	S	TS	STS
15	Saya senang dengan pekerjaan yang dijalani saat ini	SS	S	TS	STS
16	Institusi hanya memberi pekerjaan sesuai posisi yang dibutuhkan	SS	S	TS	STS
17	Saya menyelesaikan tugas sesuai dengan kemampuan sendiri	SS	S	TS	STS
18	Atasan selalu menuntut untuk menyelesaikan tugas sesuai dengan ketentuan yang berlaku	SS	S	TS	STS
19	Saya menyelesaikan seluruh tugas pekerjaan dengan tepat waktu	SS	S	TS	STS
20	Atasan tidak memberikan <i>dateline</i> dalam menyelesaikan tugas	SS	S	TS	STS
21	Institusi sering mengadakan kegiatan pelatihan dan sejenisnya untuk para personel	SS	S	TS	STS
22	Saya tidak suka ikut serta dalam kegiatan diklat karena membuang waktu	SS	S	TS	STS
23	Saya giat bekerja untuk mendapatkan kesempatan pengembangan karir	SS	S	TS	STS
24	Saya kurang memahami sistem diklat yang dilakukan	SS	S	TS	STS



**SKALA B**

No	Pernyataan	Pilihan Jawaban			
		SS	S	TS	STS
1	Istri menanyakan perkembangan akan tugas-tugas saya	SS	S	TS	STS
2	Istri dan anak-anak saya selalu memberi semangat dan nasehat terkait pekerjaan saya	SS	S	TS	STS
3	Suasana nyaman dirumah membuat saya lebih bersemangat pada saat berangkat kerja	SS	S	TS	STS
4	Istri akan memberikan teguran saat saya terlihat banyak mengeluh tentang pekerjaan	SS	S	TS	STS
5	Ketika saya bersemangat dalam melaksanakan tugas, istri memberi pujian	SS	S	TS	STS
6	Saat saya rajin dengan tugas-tugas, istri lebih sayang kepada saya	SS	S	TS	STS
7	Istri menyediakan sarapan saat saya akan berangkat kerja	SS	S	TS	STS
8	Istri senantiasa menyiapkannya seragam kerja	SS	S	TS	STS
9	Istri memenuhi kebutuhan saya	SS	S	TS	STS
10	Istri mengingatkan jadwal kerja saya	SS	S	TS	STS
11	Istri saya mengingatkan agar saya tidak ceroboh pada saat bekerja	SS	S	TS	STS
12	Istri mudah diajak bertukar pikiran saat saya menghadapi problem kerja	SS	S	TS	STS
13	Istri sibuk bekerja sehingga tidak ada waktu untuk bercerita tentang pekerjaan	SS	S	TS	STS
14	Istri saya kurang mendukung semua kegiatan yang saya lakukan dalam menunjang prestasi kerja yang lebih baik	SS	S	TS	STS
15	Kami jarang berkumpul meskipun saya dan anggota keluarga berada dalam satu rumah	SS	S	TS	STS
16	Istri saya tidak marah saat saya bercerita hal yang negatif tentang institusi Polri	SS	S	TS	STS
17	Meskipun prestasi kerja saya bagus, istri tidak pernah bangga	SS	S	TS	STS
18	Dirumah tidak ada sarapan pagi, sehingga saya harus beli diluar	SS	S	TS	STS
19	Susah bagi saya meminta istri menyiapkan perlengkapan seragam kerja saya	SS	S	TS	STS
20	Istri tidak pernah menyarankan agar saya bekerja lebih baik lagi	SS	S	TS	STS
21	Istri/suami tidak pernah mengawasi dalam mengerjakan tugas sekolah dirumah	SS	S	TS	STS

## SKALA C

No	Pernyataan	Pilihan Jawaban			
		SS	S	TS	STS
1	Saya dapat menunjukkan kemampuan yang dimiliki dihadapan orang lain dengan penuh percaya diri	SS	S	TS	STS
2	Saya mudah akrab dengan orang-orang baru disekitar saya	SS	S	TS	STS
3	Dengan kemampuan yang saya miliki, saya yakin akan diterima oleh lingkungan baru saya	SS	S	TS	STS
4	Saya tidak perlu mengetahui kebiasaan masyarakatnya sebelum pindah tugas ditempat lain	SS	S	TS	STS
5	Saya sulit memulai pembicaraan dengan orang yang belum saya kenal	SS	S	TS	STS
6	Sebagai warga masyarakat baru saya tidak perlu peduli dengan keiasaan mereka	SS	S	TS	STS
7	Saya yakin akan diterima oleh teman-teman dilingkungan tempat saya berada	SS	S	TS	STS
8	Saya akan bergabung dengan masyarakat setempat pada saat hari libur	SS	S	TS	STS
9	Sulit menerima pendapat orang yang masih baru	SS	S	TS	STS
10	Saya tidak peduli dengan adat yang berbeda	SS	S	TS	STS
11	Sebelum berada pada lingkungan baru, saya akan mempersiapkan diri dengan baik	SS	S	TS	STS
12	Saya berprasangka tidak diterima dalam suatu kelompok sosial	SS	S	TS	STS
13	Saat waktu luang saya berusaha memaur pada kegiatan sosial di masyarakat tempat saya tinggal	SS	S	TS	STS
14	Ketika datang kedaerah baru saya tidak perlu mengenal orang-orang disekitarnya	SS	S	TS	STS
15	Menurut saya setiap daerah memiliki karakteristik tertentu, sehingga saya harus belajar tentang hal tersebut sebelumnya	SS	S	TS	STS
16	Sebelum mengenal orang lain, saya harus berpikir bahwa mereka adalah orang baik	SS	S	TS	STS
17	Saya mudah sedih jika ditolak oleh sekelompok komunitas	SS	S	TS	STS
18	Saat saya mengalami kesulitan dengan orang-orang baru, lebih baik saya menghindari	SS	S	TS	STS
19	Saya harus menjadi orang yang aktif dan berhasil di lingkungan baru saya	SS	S	TS	STS
20	Saya paling tidak suka dengan orang yang selalu banyak pertanyaan	SS	S	TS	STS
21	Setiap daerah memiliki ciri yang berbeda, saya akan berusaha mempelajarinya	SS	S	TS	STS
22	Saya berusaha untuk tidak menunjukkan wajah kecewa ketika permintaan tidak dikabulkan oleh orang lain	SS	S	TS	STS

23	Bersosialisasi dengan orang-orang baru adalah sesuatu yang menarik	SS	S	TS	STS
24	Saya lebih suka disapa dulu daripada menyapa orang lain	SS	S	TS	STS



# LAMPIRAN 3

# DATA PENELITIAN



### 1. Data Penelitian Variabel Dukungan Keluarga

Resp .	DK 1	DK 2	DK 3	DK 4	DK 5	DK 6	DK 7	DK 8	DK 9	DK1 0	DK1 1	DK1 2	DK1 3	DK1 4	DK1 5	DK1 6	DK1 7	DK1 8	DK1 9	DK2 0	DK2 1	DK2 2	DK2 3
1	4	3	4	3	4	3	3	3	3	3	4	4	4	3	3	3	4	3	3	3	4	4	3
2	1	3	3	3	3	3	3	4	4	3	3	3	4	3	3	3	3	3	3	3	3	4	4
3	3	3	3	1	4	3	3	3	4	4	3	4	4	3	4	3	3	4	1	3	4	3	4
4	3	4	3	3	3	3	3	4	3	3	3	3	3	3	3	3	4	4	3	3	3	4	4
5	4	4	4	4	4	4	4	4	4	4	3	4	3	3	4	4	4	4	3	4	4	4	4
6	4	4	4	3	3	4	3	4	4	4	3	4	4	3	3	4	4	3	3	3	3	3	4
7	4	3	3	3	3	3	3	3	3	4	3	4	3	3	3	4	4	4	3	1	4	4	3
8	4	4	4	3	3	4	4	4	4	3	3	3	4	4	4	4	4	4	3	4	4	4	3
9	3	3	4	3	3	4	3	3	4	4	3	4	4	3	3	3	4	4	3	3	3	4	4
10	3	2	3	3	3	2	2	3	3	3	3	3	2	3	3	3	3	3	2	2	3	3	4
11	4	3	3	3	4	3	3	3	3	3	1	3	3	3	3	3	3	3	3	3	3	3	3
12	3	3	3	4	4	3	3	3	3	3	3	4	4	3	3	3	3	4	2	2	3	3	3
13	3	4	4	3	4	4	4	3	3	4	3	4	4	4	4	4	4	4	3	4	4	4	4
14	4	3	3	3	4	4	3	3	3	3	3	3	3	3	3	3	3	3	3	2	3	3	3
15	3	3	3	3	3	3	3	3	3	3	3	3	3	3	3	3	3	3	3	1	3	3	3
16	3	3	4	3	4	4	3	4	4	4	3	3	4	4	3	4	4	4	3	3	4	4	4
17	4	4	4	4	4	3	4	3	4	4	4	4	4	3	4	4	4	3	4	3	4	4	4
18	3	3	4	3	3	3	3	3	3	3	3	4	3	3	3	3	3	4	3	3	3	3	4
19	4	3	3	3	3	3	3	3	3	3	3	3	3	2	3	3	3	3	3	3	3	3	4
20	4	3	4	3	3	3	3	3	3	3	3	3	3	3	3	3	3	3	3	2	3	3	3
21	4	4	4	4	4	4	4	4	4	4	4	4	4	4	4	4	4	4	4	4	4	4	4
22	1	3	4	1	2	1	2	3	3	3	3	2	3	3	3	3	3	3	1	1	3	3	3
23	4	3	1	3	3	3	1	3	3	3	1	3	3	3	3	3	3	3	1	3	3	3	3
24	3	2	3	3	3	3	3	3	3	3	3	3	3	3	3	3	3	3	3	1	3	3	3



Resp .	DK 1	DK 2	DK 3	DK 4	DK 5	DK 6	DK 7	DK 8	DK 9	DK1 0	DK1 1	DK1 2	DK1 3	DK1 4	DK1 5	DK1 6	DK1 7	DK1 8	DK1 9	DK2 0	DK2 1	DK2 2	DK2 3
25	4	3	3	3	3	3	3	3	3	3	3	3	3	3	3	3	3	3	3	3	3	3	4
26	1	3	4	3	3	3	3	3	3	3	3	3	3	3	3	3	3	3	2	2	3	3	3
27	4	4	4	4	3	3	3	4	4	3	2	4	3	3	3	4	3	4	3	4	4	3	4
28	1	4	4	4	4	4	4	4	4	4	4	4	4	4	4	4	4	4	3	3	4	4	4
29	4	3	3	3	2	4	3	3	4	4	2	3	3	3	3	3	3	4	3	2	4	4	3
30	1	4	4	4	3	3	4	3	3	3	3	3	3	3	3	3	3	4	3	2	3	3	3
31	4	3	4	3	4	3	3	3	3	3	3	3	3	3	3	3	3	4	3	3	3	3	4
32	4	2	4	3	3	3	3	2	4	3	4	3	3	3	3	3	2	4	4	1	4	3	3
33	4	3	4	3	3	2	3	3	2	3	3	2	3	2	3	3	4	4	2	3	3	2	4
34	1	3	3	3	3	3	3	3	3	3	3	3	3	3	3	3	3	3	3	3	3	3	3
35	4	4	4	4	4	4	4	4	4	4	4	4	4	4	4	4	4	4	4	4	4	4	4
36	1	2	4	4	4	2	2	1	3	2	2	3	3	1	1	3	3	2	1	1	3	3	3
37	3	3	3	3	3	3	3	3	3	3	1	3	3	3	3	3	3	3	3	3	3	3	3
38	4	3	3	3	3	4	2	4	4	3	3	3	4	3	3	3	4	4	3	3	3	3	3
39	4	4	4	3	3	3	3	3	4	3	3	1	4	2	4	3	4	4	2	2	3	3	4
40	3	3	4	1	3	3	3	3	3	3	3	3	3	3	3	3	3	3	3	3	3	3	4
41	4	4	4	3	3	3	3	3	4	4	4	4	4	4	4	4	4	4	3	3	4	4	3
42	4	3	4	4	4	4	4	4	4	4	3	3	3	4	4	4	4	4	4	1	4	4	3
43	1	3	4	3	2	4	2	3	3	3	2	4	3	3	3	3	4	3	2	1	3	3	3
44	4	2	3	2	3	3	2	3	3	3	4	3	3	4	3	3	4	3	3	3	4	3	3
45	4	4	4	3	4	4	4	4	3	4	4	3	3	4	4	4	4	4	3	1	3	4	4
46	3	3	4	3	3	3	2	2	2	3	3	3	3	2	3	3	2	4	2	1	3	3	3
47	3	4	4	3	4	4	4	4	4	3	3	4	4	3	3	3	4	4	3	3	4	4	3
48	3	3	4	3	4	4	3	3	3	3	3	4	3	3	3	4	4	3	3	3	4	4	4
49	2	3	3	2	2	3	2	3	2	3	3	2	3	3	2	3	3	3	2	2	2	3	3
50	3	3	3	3	3	3	3	3	3	3	3	3	3	2	3	3	3	3	2	2	3	3	4

Resp .	DK 1	DK 2	DK 3	DK 4	DK 5	DK 6	DK 7	DK 8	DK 9	DK1 0	DK1 1	DK1 2	DK1 3	DK1 4	DK1 5	DK1 6	DK1 7	DK1 8	DK1 9	DK2 0	DK2 1	DK2 2	DK2 3
51	1	3	4	3	3	3	3	3	3	3	3	3	3	3	3	3	3	4	3	2	4	3	4
52	3	4	3	3	4	4	3	4	3	3	3	3	3	3	3	3	4	4	3	3	3	3	3
53	3	3	4	4	4	3	3	4	3	3	3	4	4	4	3	4	4	3	2	2	4	4	4
54	4	4	4	3	3	3	3	3	3	3	1	4	3	3	3	3	4	4	3	3	2	3	4
55	4	3	3	3	4	3	4	4	4	4	3	4	3	2	3	3	3	4	3	2	4	3	3
56	4	4	4	3	3	3	3	4	3	4	3	4	3	3	4	4	4	4	2	3	4	4	4
57	3	3	4	3	3	3	3	3	3	3	3	3	3	3	4	3	3	3	1	3	3	3	3
58	4	4	3	3	3	4	4	4	3	3	3	3	3	3	3	3	3	4	1	3	3	3	4
59	4	4	3	1	3	3	3	3	3	3	3	3	3	3	3	3	3	3	3	3	3	3	3
60	3	3	3	3	3	3	3	3	3	3	3	3	3	3	3	3	3	3	3	2	3	3	3
61	2	3	4	3	3	2	3	2	3	2	3	3	3	3	3	3	3	3	2	3	3	3	3
62	1	3	4	3	3	3	2	4	3	3	3	3	3	3	3	3	3	4	4	3	3	3	3
63	3	4	4	4	4	4	4	4	3	3	3	4	3	3	3	3	4	3	3	1	3	4	4
64	3	3	4	3	4	3	3	4	3	3	3	4	3	4	3	3	4	3	2	1	4	4	4
65	3	3	4	3	4	3	4	4	4	4	3	4	4	3	3	3	4	4	4	3	3	4	3
66	4	3	4	3	4	4	3	4	4	4	4	4	3	3	4	4	4	4	3	1	4	4	3
67	4	3	4	3	3	4	3	3	3	3	3	3	3	3	3	3	3	4	3	3	3	3	4
68	3	2	4	1	3	3	3	2	3	2	3	3	3	2	2	3	3	3	1	1	3	3	3
69	1	3	4	2	3	3	3	3	3	4	3	3	3	2	3	3	3	3	2	1	3	3	3
70	4	3	4	3	4	3	4	4	4	4	3	3	3	3	4	3	3	4	3	1	3	3	4
71	4	4	4	4	4	4	4	4	4	4	4	4	4	4	3	4	4	4	3	4	3	4	4
72	3	2	3	1	2	2	2	1	2	2	3	3	3	1	2	2	2	3	1	1	3	3	2
73	4	4	4	4	4	4	4	4	4	4	4	4	4	4	4	4	4	4	4	4	4	4	4
74	1	3	4	4	3	3	3	3	3	3	3	3	3	3	3	3	4	4	3	3	3	3	4
75	1	3	4	4	3	3	3	3	3	3	3	3	3	3	3	3	4	4	3	3	3	3	4
76	1	3	4	4	3	3	3	3	3	3	3	3	3	3	3	3	4	4	3	3	3	3	4

Resp .	DK 1	DK 2	DK 3	DK 4	DK 5	DK 6	DK 7	DK 8	DK 9	DK1 0	DK1 1	DK1 2	DK1 3	DK1 4	DK1 5	DK1 6	DK1 7	DK1 8	DK1 9	DK2 0	DK2 1	DK2 2	DK2 3
77	1	3	4	3	3	3	3	3	4	3	3	3	3	3	3	3	3	3	3	3	3	3	4
78	1	4	4	2	4	4	4	4	4	4	3	4	4	4	4	4	4	4	3	1	4	4	3
79	3	3	1	3	3	3	3	3	3	3	3	3	3	3	3	3	3	3	3	2	3	3	3
80	3	3	4	3	4	2	2	3	4	3	2	2	3	3	3	3	4	3	2	1	3	3	3
81	3	4	4	3	4	2	3	4	4	3	3	4	3	3	3	4	4	4	1	2	4	3	3
82	4	3	3	3	3	3	3	3	3	3	3	3	3	3	3	3	4	4	3	3	3	3	3
83	3	3	3	3	3	3	3	3	3	3	3	3	3	3	3	3	3	3	3	3	3	3	3
84	1	3	3	3	2	3	3	4	4	3	2	3	3	3	3	3	3	4	3	2	4	4	4
85	3	4	4	4	4	4	4	4	4	4	4	4	4	4	4	4	4	4	4	4	4	4	4
86	3	4	3	3	3	3	3	3	3	3	3	4	3	3	3	3	3	3	3	1	3	3	4
87	1	3	4	3	4	3	4	4	3	4	3	4	3	3	3	3	4	4	2	1	4	3	4
88	3	3	4	2	4	2	3	3	3	3	3	3	3	3	3	3	3	3	2	1	3	3	3
89	3	3	3	3	3	3	3	3	3	3	3	3	3	3	3	3	3	3	3	2	3	3	3
90	1	3	4	2	2	3	3	3	3	3	4	2	4	3	3	3	4	3	2	3	3	3	4
91	1	3	3	3	3	3	3	3	3	3	3	3	3	3	3	3	3	3	3	1	3	3	3
92	1	3	3	3	3	3	3	3	3	3	3	3	3	3	3	3	3	2	3	3	3	3	3
93	1	3	3	3	3	3	3	3	3	3	3	3	3	3	3	3	3	3	3	1	3	3	3
94	3	2	3	3	3	2	2	2	3	3	3	3	2	2	2	3	3	3	2	1	3	3	3
95	4	4	1	4	4	4	4	4	4	4	4	4	4	4	4	4	4	4	4	4	4	4	4
96	3	3	3	3	3	3	3	3	3	3	2	3	3	3	3	3	3	3	2	2	3	3	3
97	4	3	4	4	4	4	3	4	3	4	3	3	3	3	3	3	3	4	2	1	4	4	4
98	3	3	3	3	3	3	3	3	3	3	3	3	3	3	3	3	3	3	2	3	3	3	3
99	3	3	4	3	4	3	3	3	3	1	3	4	3	3	3	3	3	4	3	3	3	3	4
100	4	3	4	3	3	3	3	3	4	3	3	3	3	3	3	3	3	3	3	3	3	3	4
101	4	4	4	4	4	4	3	4	3	4	4	3	3	3	3	3	4	4	4	4	4	3	1
102	3	3	3	3	3	3	2	3	4	3	3	3	3	3	3	3	3	3	2	3	4	3	1

Resp .	DK 1	DK 2	DK 3	DK 4	DK 5	DK 6	DK 7	DK 8	DK 9	DK1 0	DK1 1	DK1 2	DK1 3	DK1 4	DK1 5	DK1 6	DK1 7	DK1 8	DK1 9	DK2 0	DK2 1	DK2 2	DK2 3
103	1	4	4	3	4	2	3	4	4	3	2	4	3	3	4	4	3	4	3	1	4	4	3
104	3	3	3	2	3	3	3	4	3	3	3	3	3	3	3	3	3	3	2	1	3	3	3
105	1	3	2	2	4	3	3	2	4	4	3	3	3	1	3	3	3	4	3	3	3	4	3
106	4	4	4	1	4	4	4	4	4	3	4	4	4	4	3	3	4	4	4	3	3	4	4
107	4	3	4	2	3	4	2	4	3	3	3	3	4	4	4	3	3	3	2	3	3	3	2
108	4	3	4	2	3	4	2	4	3	3	3	3	4	4	4	3	3	3	2	3	3	3	2
109	3	3	3	1	3	3	3	3	3	1	3	3	3	3	3	3	4	4	3	3	3	3	4
110	3	4	4	4	4	4	4	4	4	4	4	4	4	4	4	4	4	4	4	4	4	4	4
111	4	3	4	3	4	4	3	3	3	4	4	4	4	4	4	4	4	4	4	3	3	4	3
112	1	3	3	3	4	3	2	4	3	4	3	3	3	3	4	3	4	3	3	3	3	4	4
113	1	2	3	2	3	3	2	2	2	3	2	2	2	1	1	3	3	3	2	1	1	2	3
114	3	3	4	3	2	2	3	4	3	2	2	4	4	3	4	3	3	4	2	2	3	3	2
115	4	3	3	3	3	3	3	4	4	4	3	3	3	3	3	3	3	3	2	4	3	3	4
116	3	3	4	3	3	3	3	3	3	3	3	3	3	3	3	3	3	3	3	3	3	3	3
117	4	3	4	2	3	3	3	4	3	3	3	3	3	3	3	4	4	4	3	3	3	4	4
118	4	2	3	4	3	3	3	2	2	3	2	3	4	2	3	3	3	4	2	1	4	4	3
119	4	4	4	4	4	4	3	4	4	4	4	4	4	4	4	4	4	4	3	4	4	4	4
120	4	4	4	4	4	4	3	4	4	4	4	4	4	4	4	4	4	4	3	4	4	4	4
121	1	3	3	3	3	3	3	3	3	3	3	4	3	3	4	3	3	3	3	1	3	4	3
122	4	3	4	4	3	3	3	3	3	3	3	3	3	3	3	3	3	4	3	3	1	3	3
123	3	3	4	4	4	3	2	4	4	3	3	3	3	3	4	4	2	4	4	1	4	4	4
124	1	3	3	3	4	4	2	2	3	3	4	3	2	2	3	4	2	4	4	1	4	3	4
125	1	3	3	2	3	2	3	3	3	3	2	3	3	3	3	3	3	3	3	2	3	3	3
126	4	3	4	3	3	3	3	3	4	3	3	4	3	3	3	3	3	3	3	3	3	3	4
127	4	3	3	4	3	3	3	3	4	3	3	4	3	2	4	4	3	4	4	2	4	4	4
128	2	2	4	3	3	4	3	3	3	3	2	2	2	3	3	3	3	3	2	2	3	3	4

Resp .	DK 1	DK 2	DK 3	DK 4	DK 5	DK 6	DK 7	DK 8	DK 9	DK1 0	DK1 1	DK1 2	DK1 3	DK1 4	DK1 5	DK1 6	DK1 7	DK1 8	DK1 9	DK2 0	DK2 1	DK2 2	DK2 3
129	3	3	3	4	3	3	3	4	4	3	3	4	3	3	3	4	4	4	3	3	4	4	3
130	3	3	3	3	3	3	3	3	3	3	3	3	3	3	3	3	3	3	3	3	3	3	3
131	3	3	4	3	3	3	3	3	4	4	3	3	3	3	3	3	3	3	3	3	3	3	3
132	3	3	3	3	3	3	3	3	3	3	3	3	3	2	3	3	3	3	3	2	3	4	4
133	3	3	4	3	4	4	3	4	4	4	4	4	4	4	3	4	4	4	3	1	4	4	3
134	4	4	4	3	4	4	4	4	4	4	4	3	4	3	3	3	4	4	3	4	3	4	4
135	4	2	4	3	3	3	3	3	3	4	3	4	3	2	3	3	4	4	3	1	4	3	4
136	3	3	3	3	3	3	3	3	3	1	1	4	3	3	2	3	3	3	3	1	3	3	3
137	4	3	4	3	3	4	3	3	3	3	3	4	3	3	3	3	3	4	3	1	3	3	3
138	3	3	3	2	3	3	3	3	3	3	3	2	3	3	3	2	3	3	3	1	3	3	3
139	3	3	3	3	2	3	4	2	3	3	3	3	3	2	3	3	2	4	3	1	2	2	3
140	4	4	4	4	4	4	4	4	4	4	4	4	4	4	4	4	4	4	4	4	4	4	4
141	3	3	3	3	3	2	3	3	3	3	3	3	2	2	3	3	3	3	1	2	3	3	3
142	3	3	4	3	3	3	3	4	4	4	4	3	4	3	3	4	4	4	3	4	3	4	4
143	4	3	4	3	3	3	3	3	3	3	1	3	3	3	3	3	3	3	2	2	3	3	3
144	1	3	3	3	3	3	2	3	3	3	3	3	3	3	3	3	3	3	2	3	3	3	3
145	3	3	3	3	3	3	3	3	3	3	3	3	3	3	3	3	3	3	3	3	3	3	3
146	1	3	3	3	3	3	3	3	4	3	3	3	3	3	3	3	3	3	3	3	3	3	3
147	3	4	4	4	4	4	3	4	4	4	4	4	4	4	4	4	4	4	4	1	4	4	4
148	3	3	3	3	3	3	3	3	3	3	3	3	3	3	3	3	3	3	2	3	3	3	3
149	3	3	4	2	3	2	2	4	3	3	3	2	2	2	2	3	3	4	2	1	3	3	3
150	2	3	4	2	3	2	3	4	3	2	3	3	3	4	2	2	4	2	2	3	4	3	3
151	4	4	3	4	4	3	3	3	4	4	4	3	3	3	3	3	3	4	3	3	3	4	3
152	4	3	4	3	4	3	3	3	4	3	2	3	3	3	3	3	3	3	2	2	3	3	3
153	3	3	3	3	3	4	4	3	3	3	4	3	3	3	4	3	3	4	4	3	3	3	4
154	3	3	3	3	2	3	2	3	3	2	1	2	3	3	3	3	3	2	2	2	1	3	2



Resp .	DK 1	DK 2	DK 3	DK 4	DK 5	DK 6	DK 7	DK 8	DK 9	DK1 0	DK1 1	DK1 2	DK1 3	DK1 4	DK1 5	DK1 6	DK1 7	DK1 8	DK1 9	DK2 0	DK2 1	DK2 2	DK2 3
155	3	3	3	3	2	3	2	3	3	2	1	2	3	3	3	3	3	2	2	2	1	3	2
156	3	3	3	3	3	3	3	3	3	3	3	3	3	3	3	3	3	3	2	1	3	3	3
157	3	2	4	3	4	2	3	3	4	4	3	4	2	3	4	3	4	3	2	2	4	3	3
158	4	3	4	4	4	3	4	4	4	4	3	3	3	4	4	4	4	4	3	3	3	4	4
159	2	2	3	2	3	4	3	3	3	4	3	4	3	2	3	4	4	4	2	1	3	4	4
160	3	3	4	2	3	3	3	3	3	3	2	3	3	3	3	3	3	3	2	3	3	3	4
161	2	3	3	2	3	3	2	3	3	3	3	4	4	3	2	4	3	3	2	3	4	4	3
162	1	2	4	1	2	4	1	3	1	2	3	1	3	3	2	3	2	1	2	2	3	3	2
163	3	2	3	3	4	3	3	3	3	3	3	3	3	2	3	3	3	3	2	1	3	3	3
164	3	2	3	4	3	3	3	3	4	3	3	3	3	3	4	3	3	4	3	3	4	3	3
165	3	3	4	2	4	3	4	3	4	3	3	3	3	3	4	3	3	4	3	1	4	4	4
166	3	3	3	3	3	3	3	3	3	3	3	3	3	3	3	3	3	3	2	3	3	3	3
167	4	3	3	3	3	3	3	3	3	3	3	3	3	3	3	3	3	3	3	3	3	3	3
168	4	4	3	3	4	4	3	4	3	3	3	3	3	3	3	3	4	4	3	2	2	3	4
169	1	3	4	3	3	4	4	4	4	3	4	3	3	3	3	3	4	3	3	2	3	3	3
170	1	3	4	4	4	4	4	4	4	4	4	3	3	4	3	4	4	4	3	1	4	3	4
171	4	4	3	3	3	3	3	3	3	3	1	4	3	3	3	1	3	4	3	3	3	3	3
172	4	4	4	4	4	4	4	4	4	4	4	4	4	3	3	4	4	4	3	3	4	4	4
173	3	3	4	3	3	3	3	3	3	4	3	3	3	3	3	3	3	4	3	2	3	4	4
174	4	4	4	3	4	4	4	4	4	4	4	3	4	4	4	4	4	4	4	3	4	4	4
175	3	3	3	3	4	3	4	4	3	3	3	4	3	3	3	3	4	4	3	3	3	3	4
176	3	2	3	3	3	2	2	3	3	3	3	3	3	3	3	3	3	4	2	3	4	4	4
177	1	2	4	4	3	3	3	3	3	3	3	3	4	3	3	3	3	3	3	2	2	3	4
178	4	3	4	4	4	4	4	4	4	4	4	4	4	4	4	4	4	4	3	4	4	4	4
179	1	3	4	2	3	3	3	3	3	3	3	4	3	2	3	4	2	4	3	1	3	3	3
180	2	3	3	3	4	3	2	4	3	3	3	3	3	4	3	3	3	4	3	3	3	3	3

Resp .	DK 1	DK 2	DK 3	DK 4	DK 5	DK 6	DK 7	DK 8	DK 9	DK1 0	DK1 1	DK1 2	DK1 3	DK1 4	DK1 5	DK1 6	DK1 7	DK1 8	DK1 9	DK2 0	DK2 1	DK2 2	DK2 3
181	4	4	4	4	3	3	3	3	3	3	3	3	4	3	3	3	3	3	3	2	3	3	1
182	4	3	3	3	3	3	3	3	3	3	3	3	3	3	3	3	3	3	3	3	3	3	4
183	3	4	4	3	4	3	3	4	4	4	4	4	3	4	3	4	2	4	3	2	4	4	4
184	4	3	4	4	4	3	3	4	3	4	3	4	4	3	3	2	4	4	2	2	3	3	4
185	1	3	4	2	4	3	3	3	3	3	3	4	3	2	3	3	3	3	2	3	3	3	3
186	3	3	4	3	3	4	3	4	4	3	3	3	4	3	4	3	3	4	3	2	4	4	3
187	4	4	4	4	4	4	4	4	4	4	3	4	4	4	3	4	4	4	3	3	3	3	4
188	1	3	3	3	3	3	2	3	1	2	3	3	3	3	2	3	3	3	3	1	3	3	4
189	1	2	4	4	3	3	3	3	3	3	3	3	4	3	3	3	3	3	3	2	2	3	4
190	3	4	4	3	3	4	3	3	3	3	3	3	4	3	3	3	4	4	4	3	3	3	3
191	3	3	4	3	3	4	3	3	3	3	3	3	4	3	3	3	3	3	3	2	3	3	4
192	3	3	3	3	3	3	2	3	3	3	3	3	3	2	3	3	3	3	2	1	3	2	3
193	3	3	3	3	3	3	3	3	3	3	3	3	3	2	3	3	3	3	2	2	3	3	3
194	4	3	4	3	4	4	4	4	4	4	4	3	4	3	4	4	4	4	4	3	4	4	4
195	4	3	3	3	3	3	3	3	3	3	3	3	3	3	3	3	3	3	3	3	3	3	3
196	1	3	4	3	3	3	3	3	3	3	3	3	3	3	3	3	3	4	3	1	3	3	3
197	4	3	3	3	1	3	3	3	3	3	3	1	3	3	3	3	3	3	1	2	3	3	3
198	4	4	3	4	3	4	3	4	4	4	3	3	4	3	3	4	4	4	3	3	3	4	3
199	4	4	4	4	4	4	4	4	4	4	3	3	3	3	3	3	3	4	4	3	4	4	3
200	4	3	4	3	3	4	4	4	4	4	3	4	4	4	3	3	4	4	3	1	4	4	3
201	4	3	4	3	3	3	3	4	4	4	4	3	4	4	4	4	4	4	4	3	4	4	3
202	4	3	4	3	3	3	3	4	4	4	4	3	4	4	4	4	4	4	4	3	4	4	3
203	3	4	3	4	3	4	3	4	4	4	3	3	3	3	4	3	4	4	4	1	4	4	3
204	4	4	3	3	3	3	4	3	3	4	3	3	4	4	3	3	3	4	3	3	4	4	4
205	4	3	4	3	4	3	3	3	4	4	3	3	3	3	3	3	4	4	3	1	3	3	3
206	4	4	4	3	4	4	3	3	3	4	4	4	4	3	3	4	3	4	2	1	3	4	3

Resp .	DK 1	DK 2	DK 3	DK 4	DK 5	DK 6	DK 7	DK 8	DK 9	DK1 0	DK1 1	DK1 2	DK1 3	DK1 4	DK1 5	DK1 6	DK1 7	DK1 8	DK1 9	DK2 0	DK2 1	DK2 2	DK2 3
207	4	4	4	3	4	4	3	4	4	4	4	4	4	4	3	3	4	4	3	4	4	4	4
208	4	3	3	3	4	4	3	3	4	4	3	3	3	3	3	3	4	4	3	3	4	4	4
209	4	4	4	3	3	4	3	4	3	3	4	4	4	4	4	3	4	4	3	4	3	4	4
210	1	4	4	4	4	4	4	4	4	4	3	4	4	4	4	4	4	4	4	1	4	4	4
211	3	3	4	3	3	3	3	3	3	3	3	3	4	3	3	3	3	3	3	3	3	3	4
212	3	4	4	3	3	3	3	3	3	3	2	2	3	3	2	3	3	3	2	2	2	3	4
213	4	4	4	4	4	4	4	3	4	4	3	3	4	3	4	4	4	4	4	3	3	4	3
214	4	3	4	3	3	4	4	4	3	4	3	3	3	3	4	4	4	4	3	1	4	4	4
215	4	3	3	3	3	3	3	3	4	4	3	3	4	4	3	3	3	4	3	3	3	3	3
216	4	4	4	4	3	4	4	4	4	4	3	4	4	4	4	3	4	4	3	4	3	4	4
217	3	3	3	3	2	4	3	3	3	3	3	3	3	3	3	3	4	4	2	3	3	3	3
218	3	3	3	3	3	3	3	3	3	3	3	3	3	3	3	3	3	3	3	3	3	3	3
219	4	3	4	3	3	4	4	4	4	4	4	3	3	3	3	3	3	3	3	3	3	4	4
220	4	4	4	3	3	4	3	3	3	3	3	3	4	3	3	3	3	4	3	2	3	3	4
221	4	3	4	4	4	4	3	4	4	3	4	4	3	3	3	3	4	4	3	1	3	3	3
222	3	3	4	3	4	4	3	3	4	3	4	3	4	3	3	4	4	4	4	4	3	4	4
223	3	3	4	3	4	4	3	3	4	3	3	4	3	3	3	3	3	4	3	2	3	3	3
224	4	4	3	3	4	3	3	3	4	3	3	4	4	3	4	4	4	4	3	4	4	1	4
225	4	3	4	4	4	4	4	4	4	4	1	3	4	4	3	3	4	4	3	4	3	4	4
226	1	3	3	3	3	3	3	3	3	3	3	3	3	3	3	3	3	3	3	1	3	3	4
227	4	3	4	3	3	3	3	3	3	3	3	3	3	3	3	3	4	4	3	3	4	3	4
228	4	3	3	3	3	3	3	3	3	3	3	3	3	3	3	3	3	3	3	3	3	3	3
229	2	2	2	2	2	3	2	3	2	2	2	2	2	2	2	2	3	2	2	2	2	2	2
230	3	3	3	3	3	3	3	3	3	3	3	4	3	3	4	4	2	4	3	1	4	3	3
231	4	3	3	3	4	3	3	4	4	3	4	4	4	3	3	3	4	4	3	3	4	4	4
232	4	3	4	3	3	4	3	4	3	3	3	3	3	3	3	3	4	4	3	3	3	4	4

Resp .	DK 1	DK 2	DK 3	DK 4	DK 5	DK 6	DK 7	DK 8	DK 9	DK1 0	DK1 1	DK1 2	DK1 3	DK1 4	DK1 5	DK1 6	DK1 7	DK1 8	DK1 9	DK2 0	DK2 1	DK2 2	DK2 3
233	3	3	4	3	4	3	3	3	3	4	4	4	3	3	3	3	3	3	3	1	4	4	4
234	1	2	4	4	2	2	2	2	3	2	3	3	3	3	3	3	2	4	2	1	3	3	4
235	3	2	3	3	3	3	3	3	3	3	2	3	3	2	2	2	3	3	2	3	3	3	3
236	2	2	3	2	3	3	2	2	2	2	2	2	2	2	2	3	3	4	2	2	2	2	2
237	3	4	4	3	3	3	3	4	4	3	4	4	4	3	4	3	3	4	3	3	3	4	4
238	3	3	3	3	3	3	3	3	3	3	3	1	3	3	3	3	3	3	3	3	3	3	3
239	3	2	4	3	4	2	4	3	3	3	3	4	3	3	3	3	3	4	2	2	3	3	4
240	4	3	4	3	3	3	3	4	4	3	2	3	3	3	3	3	4	3	2	1	3	3	4
241	1	3	3	2	3	3	3	3	3	3	3	3	3	3	3	3	3	3	3	1	3	3	3
242	3	2	3	3	3	3	3	3	3	3	2	2	3	2	3	2	3	4	3	2	3	3	3
243	4	3	3	4	4	3	3	3	4	4	1	3	4	3	3	3	4	4	3	3	3	4	4
244	4	3	3	1	3	3	3	3	3	3	3	3	3	3	3	3	3	3	3	1	3	3	3
245	4	4	4	4	4	4	3	4	4	4	4	3	4	4	4	2	4	4	4	4	4	4	4
246	4	4	4	4	4	4	3	4	4	4	3	4	4	4	2	4	4	4	4	4	4	4	4
247	3	3	3	4	3	3	3	3	3	3	3	3	3	3	3	3	3	3	3	3	3	3	3
248	4	4	4	3	4	4	3	3	3	4	4	4	4	4	3	4	4	4	4	3	3	4	4
249	3	4	4	3	4	4	4	4	4	4	1	4	4	4	4	4	4	4	4	3	4	4	3
250	3	4	3	3	3	3	3	3	3	3	3	3	3	3	3	3	3	3	3	3	4	3	3
251	4	3	3	3	2	2	2	3	3	3	2	3	3	2	3	3	3	3	2	3	3	3	3
252	1	3	4	3	3	3	2	3	3	3	3	3	3	2	3	3	3	3	2	2	3	3	3
253	1	3	4	3	3	4	3	3	3	2	3	4	3	3	4	3	4	3	2	2	1	4	4
254	4	3	3	2	2	2	3	3	3	3	2	3	3	2	3	3	3	3	2	2	3	3	3
255	4	3	3	3	4	4	3	4	3	3	3	3	3	3	4	4	4	4	3	3	3	4	4
256	1	4	3	3	3	3	2	4	4	3	3	4	3	3	4	3	4	4	3	1	3	3	3
257	4	3	3	3	4	3	3	3	4	3	2	3	3	3	3	2	4	4	3	3	3	4	3
258	3	2	4	3	3	3	3	3	3	3	3	3	3	3	3	3	3	3	2	3	3	3	3

Resp	DK 1	DK 2	DK 3	DK 4	DK 5	DK 6	DK 7	DK 8	DK 9	DK1 0	DK1 1	DK1 2	DK1 3	DK1 4	DK1 5	DK1 6	DK1 7	DK1 8	DK1 9	DK2 0	DK2 1	DK2 2	DK2 3
259	4	4	4	3	4	4	4	4	4	4	3	4	4	4	4	4	4	4	3	3	4	4	4
260	2	1	3	3	1	2	2	1	3	2	4	2	2	1	2	3	2	3	2	1	3	2	4
261	3	3	2	2	3	2	3	3	3	2	1	2	3	1	2	2	2	3	3	2	3	3	1





## 2. Data Penelitian Variabel Perspesi Pengembangan Karir

Resp .	PK 1	PK 2	PK 3	PK 4	PK 5	PK 6	PK 7	PK 8	PK 9	PK1 0	PK1 1	PK1 2	PK1 3	PK1 4	PK1 5	PK1 6	PK1 7	PK1 8	PK1 9	PK2 0	PK2 1	PK2 2	PK2 3	PK2 4
1	4	4	5	4	4	4	4	5	5	5	5	5	4	4	4	4	5	4	4	4	4	5	4	5
2	3	3	3	3	3	3	3	3	3	4	3	3	3	4	4	4	4	4	4	4	4	4	4	3
3	5	4	4	5	4	4	4	4	4	4	4	4	4	4	5	4	4	4	5	5	5	4	4	5
4	3	3	3	2	3	3	4	3	3	3	2	3	3	4	5	4	4	4	5	5	5	4	4	5
5	3	3	3	4	4	3	3	4	3	3	3	4	3	4	4	4	4	5	4	4	4	4	4	4
6	3	3	3	3	3	3	4	4	3	3	3	3	3	4	4	4	3	4	4	4	4	4	4	4
7	4	4	4	4	4	4	3	4	4	4	3	4	4	4	4	4	4	4	4	4	4	4	4	4
8	2	3	3	3	2	2	3	2	2	2	2	2	2	4	4	4	4	4	4	4	4	3	3	3
9	3	3	2	2	2	3	3	3	3	3	3	3	3	4	5	4	5	5	4	5	5	5	5	5
10	3	3	3	3	3	3	3	3	3	3	3	3	3	4	4	3	4	4	3	3	4	4	3	3
11	4	4	4	3	3	4	4	3	3	3	3	4	3	5	5	4	4	5	4	4	5	4	4	5
12	3	2	3	3	2	3	2	2	3	3	2	3	2	4	4	5	5	4	4	4	5	5	4	4
13	4	4	5	4	4	5	5	4	4	4	4	5	4	4	4	5	5	4	4	5	4	5	5	4
14	5	4	4	4	4	4	4	4	5	4	4	5	5	5	5	5	4	4	5	5	5	4	5	5
15	5	5	5	5	5	5	4	5	3	4	4	4	5	5	5	5	5	5	5	5	4	4	5	4
16	4	4	5	4	4	5	5	4	3	4	4	3	4	4	4	4	5	4	4	5	4	4	4	4
17	4	4	5	4	4	5	5	4	3	4	4	4	4	5	5	5	5	5	5	5	5	5	5	4
18	5	5	5	5	5	5	5	5	5	5	5	5	5	5	5	4	5	4	4	5	5	5	4	5
19	4	4	4	4	4	4	4	4	4	4	4	4	4	5	4	4	4	5	4	5	4	4	5	4
20	3	3	3	3	3	3	4	3	3	2	3	3	3	3	2	3	2	3	3	3	3	3	3	2
21	3	3	3	4	3	3	4	3	3	3	3	3	3	3	4	3	3	3	3	3	3	3	3	3
22	3	3	3	3	3	3	3	3	3	4	3	3	3	3	3	3	2	3	3	3	3	3	3	3
23	5	4	4	5	4	4	4	4	4	4	4	4	4	4	3	4	4	4	3	4	4	4	4	3
24	3	3	3	2	3	3	4	3	3	3	2	3	3	3	3	2	2	2	2	2	2	2	3	3

Resp .	PK 1	PK 2	PK 3	PK 4	PK 5	PK 6	PK 7	PK 8	PK 9	PK1 0	PK1 1	PK1 2	PK1 3	PK1 4	PK1 5	PK1 6	PK1 7	PK1 8	PK1 9	PK2 0	PK2 1	PK2 2	PK2 3	PK2 4
25	3	3	3	3	4	3	3	4	3	3	3	4	3	3	3	3	3	3	3	3	3	3	3	3
26	3	3	3	3	3	3	4	4	3	3	3	3	3	3	4	3	3	3	4	4	3	3	3	4
27	4	4	4	4	4	4	3	4	4	4	3	4	4	5	5	5	5	5	5	5	5	5	5	5
28	2	3	3	3	2	2	3	2	2	2	2	2	2	3	3	3	3	3	3	3	3	3	3	3
29	3	3	2	2	2	3	3	3	3	3	3	3	3	4	4	4	4	5	4	4	4	4	4	5
30	3	3	3	3	3	3	3	3	3	3	3	3	3	3	3	3	3	3	3	3	3	3	3	3
31	4	4	4	3	4	4	4	4	3	4	3	4	3	3	3	3	3	3	2	3	3	3	3	3
32	3	2	3	2	3	2	3	2	3	2	3	3	2	4	4	4	4	4	4	4	4	4	4	4
33	3	3	3	3	3	3	4	3	3	3	4	4	3	3	3	3	3	3	4	4	3	4	4	4
34	4	4	4	4	4	4	2	4	4	4	4	4	4	4	3	3	3	4	4	4	4	3	3	3
35	4	4	4	4	4	3	4	3	3	3	4	4	4	3	2	2	3	2	3	3	3	2	2	2
36	3	3	3	3	3	2	2	2	3	3	3	2	2	4	3	3	3	3	3	3	3	4	4	4
37	3	3	3	3	3	3	4	4	4	3	3	3	3	5	5	5	5	5	5	5	5	5	5	4
38	3	3	2	2	2	2	3	3	3	2	3	3	2	3	3	2	3	3	3	3	3	3	3	3
39	2	2	2	2	2	2	2	2	2	2	2	2	2	2	2	2	2	2	3	2	2	2	2	2
40	2	2	2	2	2	2	3	2	3	2	3	3	3	2	2	2	2	2	2	2	2	2	2	2
41	4	4	4	4	4	4	4	4	4	4	4	4	4	5	5	4	5	5	5	5	5	4	4	5
42	3	3	3	3	3	2	2	2	2	3	2	2	2	4	3	4	4	4	3	4	4	4	4	3
43	2	3	3	2	2	2	2	3	2	3	3	3	2	3	3	3	3	3	3	3	2	3	3	3
44	2	3	3	3	3	2	3	3	3	2	2	2	2	3	3	2	2	3	3	2	3	3	3	2
45	3	2	2	3	3	3	3	3	3	3	2	2	3	4	4	4	4	4	4	4	4	5	5	5
46	3	3	3	3	3	2	3	3	3	3	3	3	3	2	3	3	2	3	3	3	3	3	3	2
47	3	4	3	3	3	3	3	3	3	3	4	3	3	3	3	3	2	3	3	3	2	2	2	2
48	3	3	3	3	3	3	2	3	3	3	3	2	3	2	2	2	2	3	2	2	3	3	3	3
49	2	3	3	3	2	3	3	3	3	2	2	2	2	2	3	3	3	2	2	3	3	3	3	3
50	2	2	2	2	3	3	3	3	3	3	3	2	3	3	3	2	2	2	3	3	3	3	2	2

Resp .	PK 1	PK 2	PK 3	PK 4	PK 5	PK 6	PK 7	PK 8	PK 9	PK1 0	PK1 1	PK1 2	PK1 3	PK1 4	PK1 5	PK1 6	PK1 7	PK1 8	PK1 9	PK2 0	PK2 1	PK2 2	PK2 3	PK2 4	
51	3	3	3	2	3	3	3	3	3	3	3	3	3	4	3	3	4	4	4	4	4	3	4	4	3
52	3	3	3	3	3	2	3	3	3	3	2	2	2	2	3	3	3	3	3	3	3	3	3	3	3
53	3	3	3	3	3	2	2	2	2	3	3	3	3	3	3	3	3	3	3	3	3	3	3	3	2
54	3	3	2	2	3	3	3	3	3	3	3	2	2	2	2	2	2	2	2	3	3	3	3	3	3
55	2	2	2	2	2	2	2	2	2	2	2	2	2	4	4	4	4	4	4	4	4	4	4	4	4
56	3	3	3	3	3	3	3	3	3	3	3	3	3	3	3	2	3	3	3	3	3	3	2	2	3
57	3	3	2	3	2	3	2	3	2	3	2	3	2	4	3	3	3	3	3	3	3	4	3	3	3
58	3	2	3	2	3	3	3	3	3	3	3	3	2	2	3	3	3	3	2	2	2	2	3	3	3
59	4	3	4	4	3	3	3	3	3	3	3	3	3	5	4	4	5	4	5	5	5	5	5	5	5
60	3	2	2	3	3	2	3	3	2	2	2	2	3	4	4	4	4	4	4	4	3	3	4	4	4
61	2	3	3	3	3	3	3	3	3	3	3	3	3	4	4	4	4	3	3	3	3	4	4	4	4
62	2	2	2	3	3	3	3	2	3	2	2	2	2	3	3	3	3	3	3	3	3	3	3	3	3
63	3	3	3	3	3	3	3	4	3	3	3	3	3	2	2	2	2	3	3	2	2	3	3	3	3
64	3	2	2	2	2	3	3	3	3	2	2	2	2	4	4	5	4	5	5	5	5	4	4	4	5
65	3	2	2	2	2	3	3	3	3	3	3	3	3	3	3	3	3	3	4	3	3	3	3	3	3
66	3	2	2	3	3	3	2	2	2	3	3	2	3	3	3	3	3	3	3	2	2	3	3	3	3
67	2	2	2	2	3	3	2	2	3	2	2	2	2	3	3	3	3	3	3	3	3	3	3	3	3
68	3	2	2	3	3	3	2	2	3	2	2	2	2	3	3	3	3	3	3	3	3	3	3	3	2
69	3	3	3	3	3	3	3	3	3	3	3	3	3	3	3	3	4	4	4	3	3	3	3	3	3
70	2	3	3	2	3	3	2	3	3	3	3	3	3	3	2	2	2	3	2	2	2	3	3	3	3
71	3	3	3	3	3	2	3	3	2	3	3	3	3	4	3	4	3	4	4	4	4	4	3	3	3
72	3	3	3	2	2	3	3	3	2	3	3	3	3	3	3	4	3	3	3	3	3	4	4	4	4
73	4	4	4	4	4	3	3	4	4	4	4	4	4	5	5	5	5	5	5	5	5	5	5	5	5
74	2	3	3	3	3	3	3	3	2	2	2	2	2	3	2	3	2	3	2	2	3	3	3	3	3
75	3	3	3	3	3	2	3	3	3	2	2	2	3	2	2	2	2	2	2	2	2	3	2	2	2
76	2	2	2	2	2	3	3	3	3	3	3	3	3	3	3	3	3	3	3	3	3	3	3	2	3

Resp .	PK 1	PK 2	PK 3	PK 4	PK 5	PK 6	PK 7	PK 8	PK 9	PK1 0	PK1 1	PK1 2	PK1 3	PK1 4	PK1 5	PK1 6	PK1 7	PK1 8	PK1 9	PK2 0	PK2 1	PK2 2	PK2 3	PK2 4
77	3	4	3	4	4	3	4	3	3	3	3	4	4	3	3	4	3	4	4	3	3	4	4	4
78	3	3	3	3	2	3	2	2	2	3	2	3	2	4	5	4	4	4	5	5	5	5	5	5
79	2	2	2	2	2	2	2	2	2	2	2	2	2	4	4	4	4	4	4	4	4	4	4	4
80	3	3	3	2	3	3	3	3	3	3	3	3	3	4	4	4	4	3	3	4	4	4	4	4
81	3	2	2	2	3	2	2	2	2	3	3	2	3	3	3	3	3	3	3	3	3	3	3	4
82	3	3	3	3	3	3	3	3	3	2	3	2	2	4	4	4	3	3	3	4	3	3	3	4
83	2	2	2	3	3	3	2	2	2	3	3	3	3	3	3	3	3	3	3	4	3	3	3	3
84	2	2	2	2	3	3	4	3	3	2	3	3	2	5	5	5	5	5	5	5	5	5	5	4
85	3	3	3	2	2	2	2	2	3	3	3	3	3	3	3	3	3	3	3	3	3	3	3	3
86	3	3	3	2	2	3	2	3	2	2	2	2	3	3	2	3	3	2	3	3	3	3	3	3
87	3	3	3	3	3	3	3	3	2	3	3	3	3	3	3	3	4	4	3	3	3	4	4	4
88	2	3	3	2	3	3	3	3	3	3	3	3	3	4	4	4	4	4	4	4	4	4	4	4
89	4	4	3	4	3	3	3	3	4	4	4	4	4	4	3	3	3	3	3	3	3	3	3	3
90	5	5	5	5	4	5	5	5	5	5	5	5	5	4	4	4	3	4	3	4	4	4	4	4
91	4	4	4	4	3	3	3	3	4	4	4	4	4	4	4	4	4	3	4	4	4	4	3	3
92	2	3	2	3	3	3	3	3	3	2	2	2	2	3	3	3	3	3	3	3	3	3	3	4
93	3	3	3	3	3	3	4	3	3	3	3	2	3	3	3	3	3	3	4	3	3	3	3	3
94	3	2	2	2	2	3	2	3	3	3	2	2	3	3	2	2	3	3	3	3	3	3	3	3
95	3	2	3	3	3	3	4	2	3	2	2	2	2	2	2	2	2	2	2	2	3	2	2	3
96	3	4	4	4	3	3	4	3	4	4	4	3	3	4	4	4	4	5	4	5	5	4	4	4
97	3	3	3	3	3	4	4	3	3	3	3	3	3	5	5	5	4	5	5	5	5	4	5	5
98	3	3	3	3	3	3	2	3	2	2	2	3	3	2	2	2	2	3	3	3	3	3	3	3
99	3	2	2	3	2	3	3	3	3	2	2	2	2	3	3	3	2	3	3	3	3	3	3	3
100	5	4	4	4	4	4	3	4	4	4	4	4	4	3	4	3	4	3	3	3	3	4	4	4
101	3	2	2	2	2	3	2	3	3	3	3	3	2	4	4	4	4	4	4	3	4	4	4	3
102	3	3	3	3	3	3	4	3	4	4	2	3	3	3	3	3	2	2	2	2	2	2	2	3

Resp	PK 1	PK 2	PK 3	PK 4	PK 5	PK 6	PK 7	PK 8	PK 9	PK1 0	PK1 1	PK1 2	PK1 3	PK1 4	PK1 5	PK1 6	PK1 7	PK1 8	PK1 9	PK2 0	PK2 1	PK2 2	PK2 3	PK2 4
103	3	3	3	3	3	3	2	3	2	3	3	3	2	5	5	5	5	5	4	5	5	5	5	5
104	3	3	3	3	3	3	4	3	4	3	3	3	3	3	3	3	3	3	2	2	2	2	2	2
105	3	3	3	3	3	3	3	2	2	2	2	2	2	5	5	4	4	4	4	5	5	4	4	4
106	2	2	2	3	2	3	2	3	2	3	3	3	2	2	3	2	2	2	2	3	2	3	3	3
107	3	3	3	3	3	4	3	3	3	3	3	3	3	5	4	4	5	5	5	5	5	5	5	5
108	2	2	2	2	2	2	2	2	3	3	3	3	3	3	3	3	3	3	4	4	4	4	4	3
109	3	2	2	2	2	3	2	2	3	3	3	3	2	3	3	3	2	3	3	2	2	2	3	3
110	2	3	3	3	2	2	2	2	2	2	3	2	2	3	4	3	3	3	3	3	4	4	4	4
111	3	3	3	3	3	3	2	3	3	3	3	4	3	5	5	4	5	4	4	5	4	5	5	5
112	2	2	2	3	2	3	3	3	3	3	3	3	3	3	3	2	3	2	2	3	3	3	3	3
113	4	4	3	3	2	3	4	3	3	3	3	3	3	3	3	3	3	3	3	3	3	4	4	4
114	2	2	2	2	2	3	2	2	3	3	2	3	3	3	3	3	3	3	3	3	3	2	2	3
115	3	3	3	3	3	4	2	3	3	3	3	4	3	2	2	2	2	2	2	2	2	3	2	3
116	3	3	3	3	2	3	2	2	2	3	3	2	3	4	4	4	5	4	4	4	4	4	4	5
117	3	4	4	4	3	3	3	3	3	3	3	3	3	3	3	3	3	4	4	3	3	4	4	4
118	3	2	2	3	2	3	3	3	3	3	3	3	3	4	3	3	4	4	4	3	4	4	4	4
119	2	3	3	3	3	3	3	3	3	3	3	2	2	5	5	4	5	5	5	5	4	4	5	5
120	2	2	2	3	2	2	2	2	3	2	2	2	3	3	2	2	2	3	2	2	2	2	2	2
121	3	2	2	2	2	3	3	3	3	3	3	3	3	4	4	4	4	4	4	4	4	4	4	4
122	3	2	3	3	3	3	3	3	3	3	3	3	2	3	4	3	3	4	4	4	4	4	4	3
123	4	3	3	3	4	3	2	3	3	3	3	3	3	4	4	4	4	3	3	3	3	3	4	3
124	4	4	4	4	4	4	4	4	4	4	4	4	4	4	4	5	5	5	5	5	5	4	4	4
125	2	2	2	2	2	3	2	3	3	2	2	2	3	2	3	3	2	3	2	2	2	3	3	2
126	4	3	3	3	3	4	4	3	3	3	4	4	4	3	3	4	3	3	3	3	3	4	4	4
127	3	3	3	3	3	4	3	3	3	4	4	4	4	2	2	2	2	2	2	2	3	2	2	2
128	3	2	3	2	2	3	4	3	3	3	3	3	3	3	4	3	4	3	4	4	3	3	3	3



Resp	PK 1	PK 2	PK 3	PK 4	PK 5	PK 6	PK 7	PK 8	PK 9	PK1 0	PK1 1	PK1 2	PK1 3	PK1 4	PK1 5	PK1 6	PK1 7	PK1 8	PK1 9	PK2 0	PK2 1	PK2 2	PK2 3	PK2 4
129	2	3	3	3	2	3	3	3	3	3	3	3	3	4	3	3	4	4	4	3	4	3	3	3
130	3	4	4	4	4	3	4	4	4	3	3	3	3	4	3	3	3	3	3	3	3	3	3	3
131	3	2	2	2	2	3	4	3	2	2	2	2	2	3	4	3	3	3	4	4	3	3	3	3
132	3	4	3	3	3	4	4	4	3	3	4	3	4	2	3	2	3	3	3	3	3	3	3	3
133	2	3	3	3	3	3	3	2	2	2	3	3	2	3	2	3	3	3	3	3	3	3	3	2
134	3	3	3	3	3	3	3	3	3	3	3	2	3	3	3	3	3	4	4	4	3	3	3	3
135	3	3	3	3	3	3	3	3	3	3	3	3	3	5	5	5	5	5	5	4	5	4	4	5
136	3	3	3	3	3	3	3	3	3	3	2	2	3	3	3	3	3	3	4	4	3	4	3	4
137	3	2	3	3	2	3	4	3	3	3	2	3	3	5	5	5	5	5	5	5	5	5	5	4
138	3	4	4	4	3	3	3	3	3	3	3	3	3	4	4	4	4	4	4	3	4	4	4	4
139	3	4	4	3	3	3	3	4	4	3	3	3	3	3	3	3	3	2	3	2	3	3	2	2
140	3	4	3	4	4	4	3	3	4	3	3	3	3	5	5	4	5	4	4	4	4	4	4	5
141	3	3	4	3	4	4	3	3	3	3	3	3	3	5	5	5	5	4	4	4	4	5	5	4
142	3	4	4	3	3	4	4	4	4	4	4	4	4	3	3	3	3	3	3	3	3	3	3	4
143	3	2	2	2	2	3	2	3	3	3	3	3	3	2	3	3	3	3	3	3	3	3	3	3
144	2	2	2	2	2	2	2	2	2	2	2	2	2	2	2	3	2	3	3	3	2	2	2	2
145	4	4	4	4	4	3	4	4	4	3	3	3	4	4	4	4	4	4	4	4	3	4	4	4
146	4	3	3	3	4	3	4	4	4	3	3	3	3	3	3	3	2	3	3	3	3	3	3	3
147	3	3	3	4	3	3	4	3	3	3	3	3	3	4	4	4	4	4	4	4	4	3	3	4
148	2	3	2	2	3	3	2	3	2	3	2	3	2	5	4	5	5	5	4	5	5	5	4	4
149	3	4	4	4	4	4	3	3	3	4	4	4	4	4	4	4	3	3	3	3	4	3	4	3
150	3	3	3	3	3	3	2	3	3	3	3	3	3	3	3	3	3	4	3	4	4	4	4	3
151	4	3	3	4	4	3	3	3	3	4	4	4	4	3	3	4	3	3	4	4	3	3	3	3
152	3	3	3	3	3	3	3	3	3	3	3	2	2	3	3	3	4	3	3	3	3	3	3	4
153	4	3	4	3	3	3	3	3	3	4	3	4	3	4	4	3	3	3	4	3	3	3	3	3
154	4	4	4	3	4	3	3	3	3	3	3	3	3	4	4	3	3	3	3	4	4	3	3	3

Resp	PK 1	PK 2	PK 3	PK 4	PK 5	PK 6	PK 7	PK 8	PK 9	PK1 0	PK1 1	PK1 2	PK1 3	PK1 4	PK1 5	PK1 6	PK1 7	PK1 8	PK1 9	PK2 0	PK2 1	PK2 2	PK2 3	PK2 4	
155	3	3	3	3	3	3	3	3	3	3	3	4	3	4	3	3	3	3	3	4	4	4	4	4	
156	3	3	3	3	3	3	4	3	3	3	3	3	3	3	3	3	3	3	3	3	4	3	3	3	
157	3	3	3	3	4	3	3	3	3	4	4	3	3	3	3	3	3	3	3	3	2	3	3	3	
158	3	3	3	3	3	3	4	3	4	4	4	3	4	3	3	3	3	3	3	4	4	3	4	4	
159	4	4	4	4	4	4	3	3	3	3	3	3	3	4	4	4	3	4	3	3	3	3	4	3	
160	4	3	3	3	3	3	4	4	4	3	3	3	3	5	5	5	5	5	5	5	5	4	4	5	5
161	4	3	3	3	3	3	4	4	4	3	3	3	3	3	3	3	3	4	3	3	4	4	4	4	
162	4	3	4	4	3	4	3	3	3	3	3	3	3	3	3	3	3	3	3	3	3	3	3	3	
163	3	3	3	3	3	3	3	3	3	2	3	2	3	3	3	3	3	3	3	3	3	3	3	3	
164	3	4	3	3	3	3	3	3	3	3	3	3	3	3	3	3	3	3	3	4	4	4	4	3	3
165	4	4	4	4	3	3	3	3	4	3	3	3	3	5	5	5	5	5	5	5	5	5	5	4	5
166	3	3	3	3	3	3	3	3	3	3	3	3	3	3	3	3	3	3	3	4	3	3	3	3	
167	3	3	3	3	3	4	2	3	3	4	3	3	3	3	3	3	3	3	3	3	3	3	3	3	
168	4	4	4	3	3	3	3	3	3	3	3	3	3	3	4	3	4	4	4	3	3	4	4	4	
169	4	4	4	4	4	4	5	4	4	4	4	4	4	3	3	3	3	4	4	3	3	3	3	3	
170	3	3	3	3	3	4	4	3	3	3	3	3	3	3	3	3	3	3	4	4	4	4	4	3	
171	3	3	3	3	3	3	3	3	3	3	3	3	3	3	3	3	3	3	3	2	3	3	3	3	
172	3	4	4	4	4	4	3	3	4	3	4	3	4	4	4	4	3	3	3	4	3	3	3	3	
173	3	3	3	3	3	3	4	3	3	3	2	3	3	3	3	3	3	4	4	4	4	3	3	4	
174	4	4	4	3	3	3	4	3	3	3	3	3	3	4	4	3	4	4	4	4	4	3	3	4	
175	3	3	3	3	3	3	2	3	2	3	3	3	3	3	3	3	3	3	3	3	4	3	4	3	
176	3	3	3	3	3	3	3	4	3	4	3	3	3	4	4	4	4	4	4	4	4	4	4	4	
177	4	3	3	4	4	3	3	3	3	3	4	3	3	3	3	4	3	3	3	3	3	3	3	3	
178	4	3	3	4	3	3	3	3	3	4	4	3	4	5	5	4	4	5	5	5	5	5	5	5	
179	3	3	3	3	3	3	4	4	4	3	3	3	3	3	2	3	3	3	3	3	2	2	2	3	
180	3	3	3	3	4	4	4	4	4	4	4	3	3	3	3	4	4	4	4	4	4	4	4	4	

Resp	PK 1	PK 2	PK 3	PK 4	PK 5	PK 6	PK 7	PK 8	PK 9	PK1 0	PK1 1	PK1 2	PK1 3	PK1 4	PK1 5	PK1 6	PK1 7	PK1 8	PK1 9	PK2 0	PK2 1	PK2 2	PK2 3	PK2 4
181	3	3	3	3	3	3	3	3	3	3	3	4	3	3	3	3	3	4	4	4	3	4	4	4
182	3	3	3	3	3	4	4	3	3	3	3	4	4	3	3	3	3	3	3	3	3	3	3	3
183	2	2	2	3	3	3	3	3	3	3	2	3	3	3	3	3	3	3	3	3	3	3	3	3
184	3	3	3	3	3	3	3	3	3	3	3	2	3	3	3	3	3	3	3	3	3	3	3	4
185	3	4	4	4	4	3	3	3	3	3	3	3	3	4	4	4	4	4	4	4	4	4	3	4
186	3	3	3	3	3	4	4	4	4	3	3	3	3	3	3	3	3	3	3	3	3	4	3	3
187	4	3	3	3	3	3	4	4	4	3	3	3	3	4	4	4	4	4	3	4	3	4	4	3
188	4	3	4	4	3	4	3	4	4	4	4	4	3	3	4	4	3	4	3	4	4	4	4	4
189	4	4	3	4	3	4	3	3	4	4	4	4	4	4	4	4	4	3	3	3	3	3	3	4
190	3	3	3	3	3	3	3	4	3	3	3	3	3	3	3	3	3	3	3	3	4	3	3	3
191	3	3	4	3	3	4	4	4	4	4	3	4	3	4	4	3	3	3	3	3	3	3	3	3
192	4	4	4	4	3	3	3	3	4	3	4	4	3	4	4	4	3	4	4	4	3	3	3	3
193	3	3	3	4	4	4	3	3	4	4	4	4	4	3	3	4	3	3	3	3	3	3	3	3
194	4	3	3	3	4	4	4	3	3	3	3	3	3	3	3	3	3	3	3	3	3	3	3	3
195	3	3	3	4	3	3	3	3	3	4	3	3	3	3	3	3	3	3	3	3	4	3	4	4
196	3	4	3	3	3	4	4	4	4	4	4	4	3	3	3	4	3	3	4	3	3	4	3	3
197	3	3	3	3	3	3	3	3	3	3	3	4	3	3	3	2	3	3	3	3	2	3	3	3
198	3	3	3	3	4	3	4	4	4	3	3	3	3	4	3	3	3	4	4	4	4	4	4	4
199	4	4	4	4	3	3	3	3	3	3	3	4	3	3	3	3	3	3	3	3	4	3	3	3
200	3	4	3	3	3	3	2	3	3	3	3	4	3	3	3	3	3	4	4	4	3	4	3	3
201	3	3	3	3	3	3	4	4	3	3	3	3	3	4	3	3	3	3	4	4	4	3	4	4
202	4	4	4	4	4	3	3	4	3	3	3	3	3	4	4	4	4	3	3	3	4	3	3	4
203	3	4	3	3	3	3	3	3	3	3	3	3	3	4	3	3	4	3	3	4	3	3	4	4
204	3	4	3	3	3	4	4	4	4	3	3	3	3	4	3	4	3	4	4	3	3	3	3	3
205	4	4	3	3	3	4	4	3	4	3	3	3	3	3	4	3	3	3	4	4	4	4	4	4
206	2	2	2	2	2	2	2	2	2	2	2	2	2	4	4	4	4	4	4	4	4	4	4	4

Resp	PK 1	PK 2	PK 3	PK 4	PK 5	PK 6	PK 7	PK 8	PK 9	PK1 0	PK1 1	PK1 2	PK1 3	PK1 4	PK1 5	PK1 6	PK1 7	PK1 8	PK1 9	PK2 0	PK2 1	PK2 2	PK2 3	PK2 4	
207	3	3	2	2	3	3	2	3	3	3	3	3	3	4	4	3	4	3	3	3	3	4	3	3	3
208	3	3	3	3	3	4	3	3	3	4	3	4	3	4	3	3	3	4	4	4	4	4	4	4	4
209	4	4	4	4	3	4	3	4	3	3	3	3	3	4	4	4	3	3	4	3	4	3	3	3	3
210	4	4	3	3	3	3	4	4	4	3	3	4	3	4	4	4	4	3	3	4	3	4	3	4	4
211	4	3	3	3	3	4	4	4	4	4	4	3	4	4	4	3	4	4	4	4	4	4	3	4	3
212	4	4	4	4	3	3	3	3	3	3	3	3	3	4	4	4	3	3	3	3	3	4	4	3	4
213	4	4	4	4	4	5	4	4	4	5	5	4	4	4	5	4	4	4	5	5	5	4	4	4	4
214	3	3	3	3	3	3	4	3	3	2	3	3	2	4	4	5	4	5	5	5	5	5	5	5	5
215	4	4	4	4	4	3	4	4	4	3	3	3	3	4	4	3	4	3	3	3	3	4	4	3	3
216	4	4	3	4	4	4	3	4	3	4	4	4	3	4	4	4	4	4	4	4	4	4	4	4	4
217	3	3	3	3	3	3	3	3	3	3	4	3	3	4	4	4	4	3	3	3	3	4	3	4	4
218	3	3	3	3	3	4	3	3	3	4	4	3	4	4	3	3	3	4	3	3	4	3	3	3	3
219	4	4	3	3	3	4	4	3	3	4	4	3	4	4	4	3	4	3	3	3	4	3	3	4	4
220	4	4	4	3	4	4	4	3	3	4	4	4	4	4	4	3	4	3	4	3	3	3	3	3	3
221	3	3	3	3	3	3	4	3	3	4	3	3	3	3	3	3	3	3	3	2	3	3	2	2	2
222	3	3	4	3	4	4	4	3	3	3	3	3	3	4	4	4	4	5	5	4	5	4	4	5	5
223	4	3	3	4	4	4	3	3	3	4	4	3	4	3	3	4	4	4	3	4	3	3	3	3	3
224	5	5	4	4	4	4	4	4	5	4	4	5	4	5	5	4	5	5	5	5	5	5	5	5	5
225	2	2	2	2	2	2	3	2	2	2	2	2	2	4	4	4	4	4	4	4	4	4	4	4	4
226	5	4	5	4	4	4	5	4	5	5	5	5	4	4	4	5	5	4	4	4	5	4	4	4	4
227	3	3	3	3	3	3	3	3	3	3	3	3	3	4	3	3	3	4	3	3	3	4	3	3	3
228	3	3	3	3	3	4	3	3	3	3	3	3	3	3	3	3	3	3	3	3	4	4	4	4	3
229	3	3	4	4	4	3	2	3	3	3	3	3	3	4	4	4	3	3	3	3	3	3	3	3	3
230	3	4	4	4	4	4	3	3	4	3	4	3	3	4	4	3	4	3	3	4	4	3	3	3	3
231	3	4	3	3	3	4	4	4	3	3	3	3	3	4	4	4	4	4	4	4	4	3	3	4	4
232	4	3	4	3	4	3	4	3	3	3	3	3	3	3	3	3	3	3	3	2	3	3	3	2	2

Resp	PK 1	PK 2	PK 3	PK 4	PK 5	PK 6	PK 7	PK 8	PK 9	PK1 0	PK1 1	PK1 2	PK1 3	PK1 4	PK1 5	PK1 6	PK1 7	PK1 8	PK1 9	PK2 0	PK2 1	PK2 2	PK2 3	PK2 4
233	3	3	3	3	4	3	4	4	4	3	4	4	3	3	3	3	3	4	3	4	4	4	3	3
234	4	3	4	3	3	4	4	4	4	4	4	4	4	3	3	3	3	3	3	3	3	3	3	3
235	4	3	3	4	4	4	3	3	4	4	3	3	4	3	4	3	4	3	3	4	3	3	3	4
236	2	2	2	2	2	2	3	2	2	2	2	2	2	4	4	4	4	4	4	4	4	4	4	4
237	3	3	3	3	3	3	4	3	3	3	3	3	3	3	3	3	3	3	3	3	3	3	3	4
238	3	3	3	3	3	3	3	2	3	2	2	3	3	4	4	3	3	3	3	3	3	3	3	3
239	3	3	3	3	3	4	3	3	3	3	3	3	4	3	3	4	3	4	3	3	4	4	4	4
240	3	3	3	3	3	3	4	3	3	3	3	2	3	4	4	4	4	4	4	4	4	4	4	4
241	3	3	3	4	3	3	3	3	3	3	3	3	3	3	4	3	3	4	4	4	4	4	4	3
242	3	3	3	3	3	3	3	2	2	2	2	3	3	3	3	3	3	3	3	3	3	3	3	4
243	4	4	4	3	4	3	4	3	3	3	3	3	3	4	5	5	5	4	4	4	4	4	4	4
244	3	3	3	3	3	3	4	3	3	4	3	4	4	4	4	4	4	3	3	3	3	4	3	3
245	4	4	4	4	4	3	3	3	3	3	3	3	3	5	4	5	4	5	5	5	5	5	4	5
246	3	3	4	3	3	3	3	3	4	4	3	3	3	4	3	3	4	3	3	3	4	3	3	3
247	3	3	2	2	2	3	2	2	2	3	3	3	3	5	5	4	5	5	5	5	5	5	5	5
248	3	3	3	3	3	3	3	2	3	2	2	2	2	3	4	3	4	3	3	3	3	3	3	4
249	3	4	3	4	4	3	4	3	3	3	4	3	3	3	2	3	3	3	3	3	3	3	3	3
250	3	3	3	3	4	3	4	3	3	3	3	3	3	5	5	5	4	5	5	5	5	5	5	5
251	3	3	2	3	2	3	2	2	2	2	2	2	3	3	3	3	2	3	3	3	3	3	3	3
252	4	4	3	3	3	3	4	3	3	3	4	4	3	4	4	4	4	3	3	3	4	3	3	3
253	4	4	4	4	4	3	3	3	4	4	3	3	4	3	3	3	3	3	3	3	3	3	3	3
254	4	3	4	3	3	4	4	3	3	3	3	4	4	4	5	4	4	4	4	4	4	4	4	4
255	4	3	3	4	3	4	4	3	3	3	4	3	3	4	4	4	3	4	4	3	3	3	3	3
256	3	3	3	3	3	4	4	3	3	3	3	3	3	4	5	5	5	4	5	5	5	4	5	4
257	3	4	4	4	4	4	4	4	4	4	3	4	4	4	4	4	5	4	4	5	5	5	5	5
258	4	4	4	4	4	4	4	4	4	4	4	4	4	5	4	5	5	5	5	4	5	5	4	5



Resp .	PK 1	PK 2	PK 3	PK 4	PK 5	PK 6	PK 7	PK 8	PK 9	PK1 0	PK1 1	PK1 2	PK1 3	PK1 4	PK1 5	PK1 6	PK1 7	PK1 8	PK1 9	PK2 0	PK2 1	PK2 2	PK2 3	PK2 4	
259	3	2	3	3	3	2	3	3	3	2	3	3	2	4	4	4	4	4	4	4	4	4	3	4	4
260	5	4	4	4	5	5	4	5	5	5	4	5	5	4	5	4	4	4	4	5	5	5	4	4	4
261	4	4	4	4	4	4	4	4	4	4	4	4	4	3	3	3	3	3	3	4	4	3	4	4	4



### 3. Data Penelitian Variabel Kemampuan Adaptasi

Resp .	KA 1	KA 2	KA 3	KA 4	KA 5	KA 6	KA 7	KA 8	KA 9	KA1 0	KA1 1	KA1 2	KA1 3	KA1 4	KA1 5	KA1 6	KA1 7	KA1 8	KA1 9	KA2 0	KA2 1	KA2 2	KA2 3	KA2 4	
1	4	4	4	4	4	4	4	4	4	4	4	4	4	4	4	4	4	4	4	4	4	4	4	4	
2	4	4	4	4	4	4	4	4	4	4	4	4	4	4	4	4	4	4	4	4	4	3	4	3	3
3	4	4	4	4	4	4	3	3	4	3	3	4	4	4	3	4	4	3	3	4	4	4	4	4	
4	4	4	4	4	4	4	4	4	4	4	4	4	4	4	4	4	4	4	4	4	4	3	3	3	3
5	4	4	4	4	3	4	4	4	4	4	4	4	4	4	4	4	4	4	4	4	4	3	3	3	3
6	3	4	4	4	4	3	3	4	4	4	4	4	4	3	3	3	3	4	4	4	4	3	3	3	3
7	4	3	4	4	4	3	4	4	4	3	4	4	4	3	3	3	4	4	4	4	4	4	4	4	4
8	3	4	4	4	4	4	4	3	3	4	4	3	3	4	4	4	4	4	4	4	4	2	2	3	3
9	3	4	3	3	3	3	4	3	4	3	4	4	4	3	4	4	4	4	3	3	2	2	3	3	
10	3	3	3	3	3	4	3	3	3	3	3	4	3	3	3	3	3	3	3	3	4	4	3	3	3
11	4	4	4	4	4	4	4	4	4	4	4	4	4	4	4	4	4	4	4	4	4	4	3	4	4
12	3	4	3	4	3	4	3	3	3	3	3	3	3	3	4	3	3	3	3	3	4	2	3	3	3
13	4	4	4	4	4	4	3	4	3	4	3	4	4	4	3	4	4	4	3	3	4	4	4	4	4
14	4	4	4	4	4	4	4	4	4	4	4	4	4	4	4	4	4	4	4	4	4	4	4	4	4
15	4	4	4	4	4	4	4	4	4	4	4	4	4	4	4	4	4	4	4	4	4	4	4	4	4
16	4	4	4	4	4	4	4	4	4	4	4	4	4	4	4	4	4	4	4	4	4	4	4	4	4
17	4	4	4	4	4	4	4	4	4	4	4	4	4	4	4	4	4	4	4	4	4	4	4	4	4
18	2	2	2	2	2	4	4	4	4	4	4	4	4	4	4	4	4	4	4	4	4	4	4	4	4
19	4	4	4	4	4	3	4	4	4	4	4	4	4	4	4	4	4	4	4	4	4	4	4	4	4
20	3	3	2	3	3	3	3	3	3	3	3	4	3	4	3	3	4	3	3	3	3	3	3	3	3
21	4	3	3	3	3	4	3	3	3	3	4	3	3	4	3	3	3	3	3	3	3	3	4	3	3
22	4	4	4	4	4	4	3	3	4	4	4	4	3	3	3	3	4	3	3	3	3	3	4	3	3
23	3	4	4	4	3	4	4	4	4	3	4	4	4	4	4	4	4	4	4	4	4	4	4	4	4
24	3	3	3	3	4	3	4	3	3	3	3	3	3	4	3	3	3	4	3	3	3	3	3	3	3

Resp .	KA 1	KA 2	KA 3	KA 4	KA 5	KA 6	KA 7	KA 8	KA 9	KA1 0	KA1 1	KA1 2	KA1 3	KA1 4	KA1 5	KA1 6	KA1 7	KA1 8	KA1 9	KA2 0	KA2 1	KA2 2	KA2 3	KA2 4	
25	4	4	4	4	3	3	4	4	3	3	3	4	3	3	4	3	3	3	4	3	3	3	3	4	
26	3	2	3	3	3	4	4	4	4	4	4	4	3	4	4	3	3	3	3	3	3	3	3	3	
27	3	3	3	3	4	4	4	4	4	4	4	4	4	3	4	4	4	3	4	4	4	4	4	4	
28	3	3	3	3	4	4	4	4	4	4	4	4	4	4	4	4	4	4	4	4	4	2	2	3	4
29	4	4	4	4	4	4	4	4	4	4	4	4	4	4	4	4	4	4	4	4	4	2	2	3	3
30	3	3	3	3	4	4	4	4	4	4	4	4	3	3	3	3	3	3	3	3	3	4	3	3	3
31	3	3	3	3	4	3	4	3	3	4	3	4	4	4	3	3	3	3	4	3	4	3	4	4	4
32	3	3	3	3	3	3	3	3	3	3	3	3	2	2	2	2	2	2	3	2	2	3	3	3	3
33	3	3	3	3	3	4	4	4	4	4	4	4	4	4	4	4	4	4	4	4	4	4	3	3	3
34	4	4	3	3	4	4	3	4	3	4	3	4	4	4	4	4	4	4	4	4	4	4	4	4	4
35	2	3	3	3	3	3	3	4	3	4	4	4	3	4	3	3	3	4	4	4	3	3	4	4	4
36	2	3	3	3	3	4	4	4	4	4	4	4	4	4	4	3	3	3	4	4	3	2	3	3	3
37	4	4	4	4	4	4	4	4	4	4	4	4	4	4	4	4	4	4	4	4	4	3	3	4	4
38	4	4	4	4	4	3	3	3	3	3	3	3	2	3	3	3	2	3	3	2	2	3	4	3	3
39	4	3	3	3	3	3	2	3	2	2	3	2	2	2	2	2	2	2	2	2	2	2	3	3	3
40	4	4	4	4	3	3	3	3	3	3	3	3	2	3	2	3	2	3	3	3	3	3	4	3	3
41	4	4	4	4	3	3	3	3	3	3	3	3	2	2	2	3	2	2	3	2	4	4	4	4	4
42	3	3	4	3	3	3	3	3	3	3	3	3	2	2	2	2	3	2	3	2	2	2	3	3	3
43	4	3	3	3	3	3	3	2	3	3	2	3	2	2	3	2	3	3	3	2	3	2	3	3	3
44	4	3	4	3	3	3	3	3	3	3	3	3	2	3	3	3	2	2	2	3	2	2	4	4	4
45	3	3	3	3	4	3	3	3	2	3	2	3	3	3	3	3	3	2	2	3	3	3	3	3	3
46	3	3	3	3	2	2	3	3	3	3	2	3	2	3	3	3	3	3	3	3	3	3	4	3	3
47	3	3	3	3	2	3	4	3	3	3	3	3	3	3	3	3	3	4	3	3	3	3	3	4	4
48	3	2	3	2	2	3	3	3	3	3	3	3	3	2	3	3	3	3	2	3	3	3	4	3	3
49	2	2	3	2	2	3	3	2	3	3	2	3	3	3	3	3	2	2	2	2	2	2	3	4	4
50	3	3	3	3	3	3	3	3	3	3	3	3	3	3	3	3	3	3	2	3	3	2	3	3	3

Resp .	KA 1	KA 2	KA 3	KA 4	KA 5	KA 6	KA 7	KA 8	KA 9	KA1 0	KA1 1	KA1 2	KA1 3	KA1 4	KA1 5	KA1 6	KA1 7	KA1 8	KA1 9	KA2 0	KA2 1	KA2 2	KA2 3	KA2 4
51	3	3	4	4	3	2	3	3	3	2	2	2	3	3	3	3	3	3	3	3	3	3	4	3
52	3	3	3	4	3	3	2	3	3	3	3	3	2	3	3	3	3	2	2	2	3	2	3	4
53	3	3	3	3	3	3	3	3	3	3	3	3	2	2	2	2	3	3	3	3	2	2	3	3
54	2	2	2	2	3	2	2	3	3	3	2	2	3	3	3	3	3	3	2	2	2	3	4	3
55	3	3	3	3	2	2	2	2	2	2	2	2	2	2	2	2	2	2	2	2	2	2	4	4
56	3	3	3	4	3	2	2	2	3	3	3	2	3	3	3	3	3	3	3	3	3	3	3	3
57	3	2	2	3	2	3	3	3	3	3	2	3	3	2	3	2	2	2	2	2	2	3	3	3
58	2	2	3	3	3	3	3	3	3	4	3	3	3	4	3	3	3	3	4	4	2	3	3	3
59	2	3	3	3	3	3	3	3	2	2	2	2	3	3	3	3	3	3	3	3	3	4	4	4
60	2	2	2	3	3	2	3	3	3	3	3	3	2	3	3	2	2	2	2	3	3	3	3	3
61	3	3	3	3	2	3	3	3	3	3	3	3	3	3	3	3	3	3	3	3	3	3	4	4
62	3	4	4	3	4	3	3	3	3	3	3	3	3	3	2	3	2	2	3	2	2	2	3	3
63	2	3	3	3	3	3	3	3	3	3	3	3	3	3	4	3	3	3	3	3	3	3	3	3
64	3	4	3	4	3	3	3	2	3	3	2	3	3	3	3	3	2	2	2	2	2	2	4	4
65	3	3	3	3	3	3	3	3	3	3	3	3	3	3	3	3	3	3	3	3	3	3	4	3
66	3	3	3	4	3	3	3	3	3	3	3	3	3	2	2	2	3	3	2	3	3	3	3	3
67	2	2	2	2	2	4	3	3	3	4	4	4	3	4	4	3	4	4	4	4	4	3	3	4
68	4	3	3	3	3	3	3	3	3	3	3	3	3	2	2	3	2	2	3	2	3	3	3	3
69	2	2	3	2	3	3	2	3	3	3	2	3	3	3	3	3	3	3	3	3	3	3	4	4
70	4	3	3	3	3	2	3	3	3	3	3	2	3	2	3	3	3	3	3	3	3	3	3	3
71	3	3	3	3	2	3	3	3	3	3	3	3	2	3	3	2	3	3	3	3	3	3	4	4
72	3	3	2	2	2	3	2	3	3	2	3	3	3	3	3	2	3	3	3	3	3	3	3	3
73	3	3	3	3	4	3	3	4	4	3	4	3	3	3	4	4	4	4	4	4	4	4	4	4
74	3	4	3	3	3	4	4	3	3	3	3	3	3	3	3	4	4	4	4	4	4	2	2	3
75	3	3	3	4	3	3	3	3	3	3	3	3	2	3	3	3	2	2	2	3	2	2	3	4
76	3	3	3	3	3	4	3	3	3	3	3	3	3	3	3	3	3	3	3	3	3	3	4	3

Resp .	KA 1	KA 2	KA 3	KA 4	KA 5	KA 6	KA 7	KA 8	KA 9	KA1 0	KA1 1	KA1 2	KA1 3	KA1 4	KA1 5	KA1 6	KA1 7	KA1 8	KA1 9	KA2 0	KA2 1	KA2 2	KA2 3	KA2 4
77	3	3	3	3	3	3	3	3	3	3	4	4	3	4	3	3	3	3	4	4	3	3	3	4
78	4	4	4	3	3	3	3	3	3	3	3	3	3	2	2	2	3	2	3	2	3	2	3	4
79	2	2	2	2	3	2	2	3	3	3	2	3	2	2	2	2	2	2	2	2	2	2	3	4
80	4	4	4	4	3	3	3	2	2	2	2	2	3	3	3	3	3	3	3	3	3	3	4	4
81	3	3	3	3	2	3	3	3	3	4	3	3	4	4	4	4	3	3	4	3	2	2	3	3
82	3	3	3	3	3	3	3	3	2	3	3	3	3	3	3	3	2	3	2	2	2	2	3	3
83	3	2	2	3	3	2	3	3	3	3	2	3	3	2	2	2	3	3	3	3	3	3	4	3
84	3	2	2	3	3	3	3	3	3	4	3	3	3	4	3	3	4	3	3	4	3	3	3	4
85	4	3	3	3	3	3	3	3	3	4	3	3	4	4	4	3	3	3	3	3	3	3	3	3
86	2	2	3	3	3	3	3	3	3	3	3	3	3	2	3	2	2	2	2	3	3	3	4	4
87	2	2	2	3	3	3	2	3	3	2	2	3	3	3	3	2	3	3	3	3	3	3	3	3
88	3	3	2	2	3	3	3	3	3	3	3	3	3	3	3	3	3	3	3	3	3	3	3	3
89	3	3	2	2	3	4	3	3	4	3	4	4	3	3	3	4	4	4	4	4	4	4	4	4
90	3	3	3	3	3	3	3	3	3	3	3	3	3	4	3	3	3	3	3	3	4	4	4	4
91	3	3	4	3	4	3	4	3	3	4	4	4	3	3	3	4	4	4	4	4	4	3	4	4
92	3	3	3	3	2	3	3	2	3	3	3	3	3	3	3	3	2	3	2	2	2	2	3	3
93	3	3	3	4	3	3	3	4	4	3	3	4	3	4	3	3	3	3	4	3	2	3	3	3
94	4	4	4	3	3	3	2	2	3	3	2	3	3	2	3	3	3	2	2	3	2	3	4	4
95	2	3	3	3	2	3	4	3	3	3	3	3	3	4	4	3	4	4	4	4	2	3	3	3
96	4	3	3	3	3	4	4	4	4	4	4	4	4	4	4	4	4	4	4	4	4	4	4	4
97	4	4	4	4	4	4	3	3	3	3	3	4	4	4	3	3	3	3	3	3	4	4	4	3
98	2	3	3	3	3	4	3	3	3	3	4	4	3	4	3	4	4	4	3	3	3	3	3	4
99	2	3	2	3	2	4	4	3	3	3	4	4	3	3	3	3	4	4	4	4	2	2	3	4
100	4	4	4	4	4	3	3	4	3	3	3	4	4	3	4	4	4	4	4	4	4	4	4	4
101	3	3	3	3	3	3	3	3	3	3	3	4	3	4	3	3	3	3	3	4	3	3	3	3
102	4	3	3	3	3	3	3	3	4	4	3	4	3	4	3	4	4	4	4	3	3	3	3	4



Resp .	KA 1	KA 2	KA 3	KA 4	KA 5	KA 6	KA 7	KA 8	KA 9	KA1 0	KA1 1	KA1 2	KA1 3	KA1 4	KA1 5	KA1 6	KA1 7	KA1 8	KA1 9	KA2 0	KA2 1	KA2 2	KA2 3	KA2 4
103	4	3	4	3	3	3	3	3	3	4	3	4	3	4	3	4	3	3	3	4	3	3	3	3
104	2	2	2	3	3	3	4	3	3	3	3	3	3	4	3	4	3	3	3	3	3	3	4	3
105	4	4	4	4	3	3	3	2	2	2	3	2	3	3	2	2	2	2	2	2	2	2	4	3
106	3	3	3	3	2	4	4	3	3	3	3	3	3	4	3	4	3	3	3	4	2	2	3	4
107	4	4	4	3	4	3	3	3	3	3	3	3	4	3	3	3	3	3	3	3	3	4	3	3
108	3	3	3	3	3	3	3	3	3	3	3	3	2	2	2	3	3	3	3	3	3	3	3	3
109	3	3	3	3	4	4	4	3	3	3	3	4	3	4	4	3	3	3	3	4	2	2	4	4
110	2	2	2	2	2	3	3	3	3	3	4	4	4	4	4	4	4	3	4	4	2	2	3	4
111	2	3	3	3	3	3	3	3	3	3	3	4	3	4	3	3	3	3	4	3	3	3	3	3
112	4	4	3	4	3	4	4	4	4	4	4	4	4	4	4	4	4	4	4	4	3	2	3	3
113	3	3	3	2	3	3	3	3	3	3	3	3	3	4	3	3	3	3	3	3	3	3	4	4
114	2	2	3	3	3	2	3	2	3	3	2	3	3	2	2	3	3	2	3	3	3	3	4	3
115	2	2	3	2	3	3	3	4	4	4	4	4	4	4	3	3	3	3	4	3	4	4	3	3
116	4	3	3	4	4	3	4	4	4	3	4	4	3	4	4	4	3	3	4	3	2	2	3	3
117	3	4	4	4	3	4	4	4	3	3	4	4	3	3	3	3	3	3	3	3	3	3	4	3
118	3	3	3	4	4	3	3	3	3	3	3	3	3	3	3	3	3	3	3	3	3	3	3	4
119	3	3	3	2	3	3	3	3	3	3	3	4	3	4	3	3	3	3	4	4	2	2	3	3
120	4	4	4	4	4	3	3	3	3	3	3	3	2	2	2	3	2	2	2	3	2	2	4	3
121	2	2	3	3	3	3	3	2	3	3	3	3	3	3	3	3	3	3	3	3	3	2	3	4
122	3	3	3	3	2	4	4	4	4	4	4	4	4	4	4	4	4	4	4	4	3	3	3	3
123	3	3	3	4	3	4	3	3	3	3	3	3	3	4	3	3	3	3	3	3	3	3	3	4
124	2	3	2	2	3	4	4	4	4	4	4	4	4	4	4	4	4	4	4	4	4	4	4	4
125	3	2	2	3	2	3	3	2	2	2	3	2	3	2	3	3	2	2	2	3	2	2	3	3
126	4	4	3	3	3	4	4	4	4	4	4	4	4	4	4	4	4	4	4	4	4	4	4	4
127	2	2	3	2	3	4	3	4	3	4	4	4	4	3	3	3	4	4	4	4	4	3	4	4
128	3	3	3	4	3	3	3	4	4	3	4	4	3	4	3	3	3	3	3	3	3	3	4	4

Resp .	KA 1	KA 2	KA 3	KA 4	KA 5	KA 6	KA 7	KA 8	KA 9	KA1 0	KA1 1	KA1 2	KA1 3	KA1 4	KA1 5	KA1 6	KA1 7	KA1 8	KA1 9	KA2 0	KA2 1	KA2 2	KA2 3	KA2 4
129	3	2	2	3	2	2	2	2	3	3	2	3	3	3	3	3	3	3	3	3	3	3	3	4
130	3	3	2	2	2	3	4	4	3	3	3	4	3	4	4	4	3	3	3	3	3	4	4	4
131	4	4	4	4	3	3	3	4	3	3	4	3	3	4	3	4	4	4	4	4	4	3	3	3
132	3	3	3	3	3	4	4	4	4	3	4	4	4	4	4	3	3	4	3	4	3	4	3	4
133	3	3	3	3	4	2	3	2	3	3	3	3	3	3	2	2	2	3	3	2	2	2	3	3
134	3	4	4	4	4	3	3	3	3	4	4	4	3	3	3	3	3	3	4	3	3	3	4	3
135	3	3	3	3	3	3	3	3	3	3	4	3	3	3	3	3	3	3	3	3	3	4	3	4
136	3	3	4	3	3	3	4	3	3	3	4	4	3	3	3	3	3	4	4	3	3	3	4	3
137	3	2	2	2	2	4	4	3	3	3	4	4	3	4	3	3	3	4	3	3	3	3	3	3
138	4	4	3	4	4	3	3	4	3	3	3	3	3	3	3	3	3	3	3	3	4	3	4	3
139	3	3	3	3	3	4	3	3	4	4	3	3	3	3	4	4	3	3	3	3	3	3	4	4
140	3	3	4	3	3	4	4	4	3	3	4	3	4	3	3	4	3	3	3	3	3	4	4	3
141	3	3	3	3	3	3	3	3	3	3	3	4	4	3	3	3	3	3	3	3	3	3	3	4
142	3	3	3	3	3	3	3	3	3	3	3	4	4	4	4	4	4	4	4	4	4	4	4	4
143	4	3	3	3	3	2	2	2	2	3	2	3	3	2	3	3	3	3	3	3	2	2	3	3
144	3	3	4	3	3	3	2	2	3	3	2	3	2	2	2	2	2	2	2	2	2	2	3	3
145	4	3	4	3	3	4	4	4	4	4	4	4	4	4	4	4	4	4	4	4	4	4	4	4
146	4	3	3	3	4	4	4	4	4	4	4	3	3	4	4	4	3	3	3	3	3	3	3	4
147	4	4	4	3	3	3	3	3	3	3	3	3	3	4	3	3	3	3	3	3	3	3	4	3
148	2	3	2	3	3	3	3	3	2	2	2	3	3	2	3	2	2	2	3	2	3	3	3	4
149	4	4	4	4	3	3	3	3	3	3	3	3	4	3	3	3	4	4	4	4	4	4	4	4
150	4	4	4	3	3	3	3	3	2	3	3	2	3	2	3	3	3	3	3	3	3	3	3	3
151	4	3	3	3	3	3	4	3	4	3	4	3	3	3	3	3	4	4	4	4	4	3	4	4
152	4	3	3	3	4	2	2	2	3	3	3	3	3	3	3	3	3	3	3	2	2	3	2	3
153	3	3	3	3	4	4	4	3	3	3	3	4	3	3	3	3	4	3	4	3	3	3	3	4
154	4	4	4	3	4	3	3	3	3	3	3	2	3	3	3	3	3	3	3	3	3	4	4	4

Resp .	KA 1	KA 2	KA 3	KA 4	KA 5	KA 6	KA 7	KA 8	KA 9	KA1 0	KA1 1	KA1 2	KA1 3	KA1 4	KA1 5	KA1 6	KA1 7	KA1 8	KA1 9	KA2 0	KA2 1	KA2 2	KA2 3	KA2 4
155	3	3	3	3	3	4	4	4	4	4	3	4	3	3	3	3	3	3	4	3	3	4	4	3
156	4	4	4	4	4	4	3	4	3	4	3	3	3	4	3	3	3	3	3	3	3	3	3	4
157	3	4	4	4	4	4	3	3	4	3	3	4	3	3	3	3	4	4	3	3	3	4	3	3
158	3	3	3	4	4	4	3	3	3	4	3	4	3	4	3	4	4	4	3	4	3	3	4	3
159	4	3	3	4	3	3	3	3	3	3	4	4	4	3	3	3	3	3	3	3	3	4	4	4
160	3	4	4	3	3	4	4	4	3	3	3	4	3	4	4	4	3	3	3	3	3	3	3	4
161	3	3	3	3	3	4	4	4	3	3	4	3	3	4	4	4	3	3	3	3	4	3	3	4
162	3	4	3	3	4	4	4	3	4	4	3	4	4	3	3	3	3	3	3	3	3	3	4	4
163	4	4	4	4	4	2	3	3	3	3	2	3	3	3	3	3	2	3	2	3	3	3	3	3
164	4	4	4	3	3	4	4	4	4	4	3	3	3	3	3	3	3	3	3	3	3	3	4	3
165	4	3	3	3	4	3	3	3	4	3	3	4	3	3	3	4	3	3	3	3	4	3	3	4
166	4	3	4	3	3	3	4	4	4	4	3	4	3	3	3	3	3	3	3	3	3	3	4	4
167	4	3	4	3	3	3	3	3	3	3	3	3	4	4	3	3	4	3	3	3	3	3	3	3
168	4	3	3	4	3	4	3	3	4	3	3	4	3	3	3	3	3	3	3	3	3	4	4	4
169	3	3	4	3	3	4	3	4	3	3	3	3	3	4	4	4	3	3	3	3	4	4	4	4
170	4	3	3	4	4	3	3	3	3	3	3	3	4	4	3	3	3	3	3	3	3	3	4	3
171	4	3	3	3	3	3	4	3	3	3	4	4	3	3	3	3	3	3	3	3	3	3	3	4
172	3	3	3	3	3	3	3	4	3	3	3	3	4	3	3	4	3	4	3	4	4	4	4	3
173	4	3	4	4	3	3	4	3	4	3	3	4	3	4	3	3	3	4	3	3	2	3	3	4
174	4	3	3	4	3	4	4	4	3	3	3	4	3	4	3	3	3	3	3	3	4	3	4	4
175	4	3	3	3	4	3	3	3	2	3	3	3	3	2	3	2	3	3	3	3	2	2	3	3
176	4	4	4	4	4	3	3	4	4	4	4	4	3	3	4	3	4	3	3	3	3	3	3	3
177	4	4	4	3	3	4	4	3	3	3	3	3	3	3	3	3	3	4	3	3	4	4	4	4
178	4	4	4	4	3	4	3	3	3	3	3	4	3	3	3	3	4	4	3	4	4	4	4	4
179	4	3	4	4	3	3	3	3	4	4	3	3	3	4	4	4	3	3	3	3	3	3	3	3
180	4	3	3	3	4	4	4	3	3	4	3	3	4	4	4	4	4	4	3	3	3	3	3	3

Resp .	KA 1	KA 2	KA 3	KA 4	KA 5	KA 6	KA 7	KA 8	KA 9	KA1 0	KA1 1	KA1 2	KA1 3	KA1 4	KA1 5	KA1 6	KA1 7	KA1 8	KA1 9	KA2 0	KA2 1	KA2 2	KA2 3	KA2 4
181	4	3	4	3	4	3	3	3	4	3	3	4	3	3	3	3	3	3	4	3	3	3	3	3
182	4	4	4	4	3	4	3	3	3	3	3	4	4	4	3	3	3	3	4	4	3	3	3	3
183	4	4	4	4	3	4	3	3	3	3	4	4	3	3	3	3	3	4	3	3	3	3	3	3
184	3	3	3	4	4	4	3	4	4	3	3	4	3	3	3	3	3	3	4	3	2	3	3	3
185	4	3	3	3	3	4	4	4	4	4	4	4	4	4	4	4	4	4	4	4	4	4	4	3
186	3	3	3	3	4	3	3	4	3	3	3	3	4	4	4	4	3	3	3	3	3	3	3	3
187	3	3	3	4	3	4	4	4	3	3	3	3	3	4	4	4	3	3	3	3	3	3	4	4
188	3	3	3	4	4	4	4	4	4	4	4	4	4	3	4	4	4	4	4	3	3	4	3	4
189	4	4	4	4	4	4	3	3	4	4	3	4	4	3	3	4	4	4	4	4	4	4	4	4
190	4	4	4	3	4	3	3	3	3	3	4	4	3	3	4	3	3	3	3	3	3	3	4	3
191	3	3	4	3	4	3	3	3	4	4	3	3	4	4	4	4	4	3	4	3	3	3	4	3
192	4	4	4	4	4	3	4	4	3	3	3	3	3	3	3	4	3	4	4	3	4	3	4	4
193	3	4	3	4	3	4	4	4	4	4	4	4	4	4	4	4	4	4	4	4	3	3	3	3
194	4	4	4	4	3	3	3	3	3	4	3	4	4	4	3	3	3	3	3	3	3	3	4	4
195	3	3	4	3	3	4	4	4	4	4	4	4	4	4	4	4	4	4	4	4	3	3	3	3
196	3	4	4	4	4	3	3	3	3	3	4	3	4	4	4	4	4	4	4	3	4	4	4	3
197	4	3	4	4	3	3	3	3	4	3	3	4	3	3	3	3	3	3	4	3	3	3	3	3
198	3	3	3	3	3	4	3	3	3	3	3	3	3	4	4	4	3	3	3	3	3	3	3	3
199	4	3	3	4	3	4	4	4	4	4	4	4	4	4	4	4	4	4	4	4	3	3	3	4
200	3	3	3	3	4	4	4	4	4	3	3	4	3	3	4	3	3	3	3	4	3	4	3	3
201	4	4	4	3	4	3	3	3	4	4	3	4	3	4	4	3	3	3	3	3	3	3	3	3
202	3	3	3	3	3	3	3	3	4	4	3	4	3	3	4	3	3	3	3	3	4	4	4	4
203	4	3	3	3	3	4	4	3	4	4	4	4	3	3	3	3	3	3	3	3	3	3	3	3
204	4	4	4	4	4	3	4	3	4	4	3	4	4	4	4	4	3	3	3	3	4	4	4	3
205	3	4	3	3	4	4	4	4	4	4	4	4	4	4	4	4	4	4	4	4	4	4	4	4
206	3	3	3	3	3	2	3	3	3	2	3	2	2	2	2	2	2	2	2	2	2	2	3	3

Resp .	KA 1	KA 2	KA 3	KA 4	KA 5	KA 6	KA 7	KA 8	KA 9	KA1 0	KA1 1	KA1 2	KA1 3	KA1 4	KA1 5	KA1 6	KA1 7	KA1 8	KA1 9	KA2 0	KA2 1	KA2 2	KA2 3	KA2 4	
207	4	4	4	4	3	3	4	3	3	3	3	3	3	4	3	3	3	3	3	3	3	3	3	3	
208	3	3	3	3	3	4	4	4	4	4	4	4	4	4	4	4	4	4	4	4	4	4	4	4	3
209	4	4	4	3	3	3	3	4	4	4	3	3	4	3	4	3	3	3	3	3	3	3	4	4	4
210	4	4	4	4	3	3	4	3	4	3	3	4	3	4	4	4	3	3	4	3	3	3	3	3	4
211	3	4	3	3	3	3	3	3	4	4	4	4	4	4	4	4	4	4	3	4	3	3	3	3	4
212	3	3	3	3	3	4	4	4	4	4	4	4	4	4	4	4	4	4	4	4	4	4	4	4	4
213	4	4	4	4	4	4	4	4	4	4	4	4	4	4	4	4	4	4	4	4	4	4	4	4	4
214	4	3	4	4	4	4	4	3	4	3	3	3	3	4	3	3	4	3	3	4	3	3	3	3	3
215	2	2	2	2	2	3	3	3	3	3	3	4	3	4	4	4	3	3	3	3	3	4	4	4	4
216	3	3	3	4	4	3	4	4	4	4	3	3	4	3	4	3	4	4	4	3	3	3	3	3	4
217	4	4	4	4	4	4	4	4	3	3	4	3	3	4	3	3	3	4	3	3	3	3	3	3	3
218	3	3	3	4	4	3	3	3	3	3	4	3	4	3	3	3	4	4	3	4	3	3	3	3	3
219	3	3	3	3	4	3	3	3	4	4	3	4	4	4	3	3	4	4	3	4	3	3	3	3	4
220	4	4	4	4	4	4	4	4	4	4	4	4	4	4	4	4	4	4	4	4	4	4	4	4	4
221	3	3	3	4	3	3	3	3	3	3	3	3	3	4	3	3	4	3	3	3	3	3	3	3	3
222	3	3	3	4	3	3	3	3	4	4	3	4	4	4	3	3	3	3	3	3	3	3	3	3	3
223	3	3	3	3	3	4	4	4	4	4	4	4	4	4	4	4	4	4	4	4	4	3	3	3	4
224	4	4	4	4	4	4	4	4	4	4	4	4	4	4	4	4	4	4	4	4	4	4	4	4	4
225	4	4	4	4	4	2	2	2	2	2	2	2	2	3	2	2	2	2	2	2	2	2	2	3	3
226	4	4	4	4	4	4	4	4	4	4	4	4	4	4	4	4	4	4	4	4	4	4	4	4	4
227	3	3	3	3	4	3	3	3	3	3	4	4	3	3	3	3	3	3	3	3	3	3	3	4	3
228	3	3	3	4	3	3	3	3	4	4	4	4	4	3	3	3	3	3	3	3	3	3	3	3	3
229	3	4	3	3	3	3	3	3	3	3	3	4	3	4	3	3	3	3	3	3	3	3	3	3	3
230	3	3	3	3	3	4	3	3	3	3	4	3	4	4	3	4	3	4	3	3	3	4	4	4	3
231	3	3	4	3	3	3	4	4	4	4	3	4	4	4	4	3	3	3	3	3	3	3	3	3	3
232	4	3	3	3	4	4	4	4	4	4	4	4	4	4	4	4	4	4	4	4	4	3	3	3	4



Resp .	KA 1	KA 2	KA 3	KA 4	KA 5	KA 6	KA 7	KA 8	KA 9	KA1 0	KA1 1	KA1 2	KA1 3	KA1 4	KA1 5	KA1 6	KA1 7	KA1 8	KA1 9	KA2 0	KA2 1	KA2 2	KA2 3	KA2 4
233	3	3	3	4	3	3	3	3	4	4	4	4	3	4	4	4	3	4	4	3	3	3	3	3
234	4	3	3	3	3	3	3	3	4	4	3	4	4	4	4	4	4	4	4	4	3	4	4	4
235	4	4	4	3	4	4	3	4	4	4	3	4	4	3	3	4	4	3	3	4	4	4	4	4
236	4	3	3	3	4	2	2	2	2	2	2	3	2	3	2	2	2	2	2	2	2	2	3	3
237	3	3	3	3	2	4	3	4	4	4	3	4	3	4	3	3	3	3	3	3	3	3	3	3
238	3	3	3	3	3	4	4	4	4	4	4	4	3	3	4	3	4	4	3	3	3	3	3	3
239	4	4	4	4	4	3	3	4	4	4	3	4	4	3	3	3	3	3	3	4	3	3	3	3
240	4	4	4	4	3	3	3	3	3	3	3	3	3	4	3	3	3	3	4	3	3	3	3	3
241	3	3	3	3	3	4	3	4	4	4	4	4	3	3	3	3	3	3	3	3	3	4	3	4
242	4	3	3	3	4	3	4	3	4	4	3	4	3	3	4	4	4	4	3	3	3	3	3	3
243	4	3	3	3	3	4	3	4	4	4	3	4	3	4	3	3	3	3	3	3	4	3	3	4
244	3	3	3	3	3	4	4	4	4	4	4	4	4	4	4	4	4	4	4	4	4	3	3	3
245	4	3	3	3	4	4	4	4	4	4	4	4	4	4	4	4	4	4	4	4	4	4	4	4
246	3	3	3	3	4	3	3	3	4	4	3	4	3	3	3	4	4	3	3	3	3	3	3	3
247	3	3	3	3	4	4	3	4	4	4	3	4	3	4	4	4	3	3	3	3	3	2	3	3
248	4	3	3	4	4	3	3	3	4	3	3	4	3	3	4	3	4	4	4	4	3	3	3	3
249	3	4	4	4	3	4	4	4	4	4	4	4	4	4	4	4	4	4	4	4	3	3	3	3
250	4	4	4	4	4	3	4	4	4	4	3	4	3	4	3	3	3	3	3	3	3	3	3	3
251	3	4	3	3	3	2	2	2	3	3	2	3	3	2	2	2	2	2	2	3	3	3	3	3
252	2	2	2	2	2	3	3	3	3	3	3	4	3	4	3	3	3	4	4	3	3	3	4	4
253	4	3	3	3	3	3	3	3	4	4	3	4	3	3	3	4	4	3	3	4	4	4	4	4
254	4	3	3	3	3	4	4	4	4	4	3	4	4	3	3	3	3	3	4	4	3	3	4	4
255	3	3	3	3	3	3	3	3	3	4	3	4	4	4	3	3	3	4	3	3	3	4	3	4
256	4	3	3	3	3	4	4	4	4	4	4	4	4	4	4	4	4	4	4	4	4	3	3	3
257	4	4	4	4	4	3	4	4	4	3	4	3	4	4	4	4	4	3	4	4	4	4	4	3
258	4	4	4	4	4	4	3	4	3	3	3	3	4	4	4	4	4	4	4	4	4	4	4	4

Resp .	KA 1	KA 2	KA 3	KA 4	KA 5	KA 6	KA 7	KA 8	KA 9	KA1 0	KA1 1	KA1 2	KA1 3	KA1 4	KA1 5	KA1 6	KA1 7	KA1 8	KA1 9	KA2 0	KA2 1	KA2 2	KA2 3	KA2 4
259	3	3	3	3	4	2	2	2	3	3	2	3	2	3	3	3	2	3	3	2	2	2	3	3
260	4	4	4	4	4	4	4	4	4	4	4	4	4	4	4	4	4	4	4	4	4	4	4	4
261	4	4	4	4	4	3	3	3	3	3	3	3	4	4	4	4	4	4	4	4	4	4	4	4



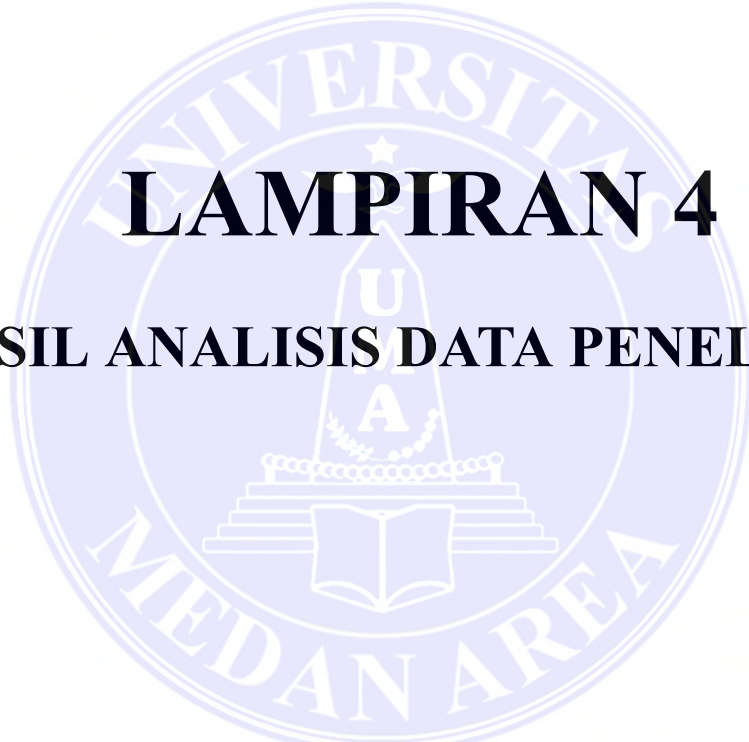

**LAMPIRAN 4**  
**HASIL ANALISIS DATA PENELITIAN**

## A. UJI CFA

### 1. Uji CFA Variabel Dukungan Keluarga

#### a. Iterasi 1

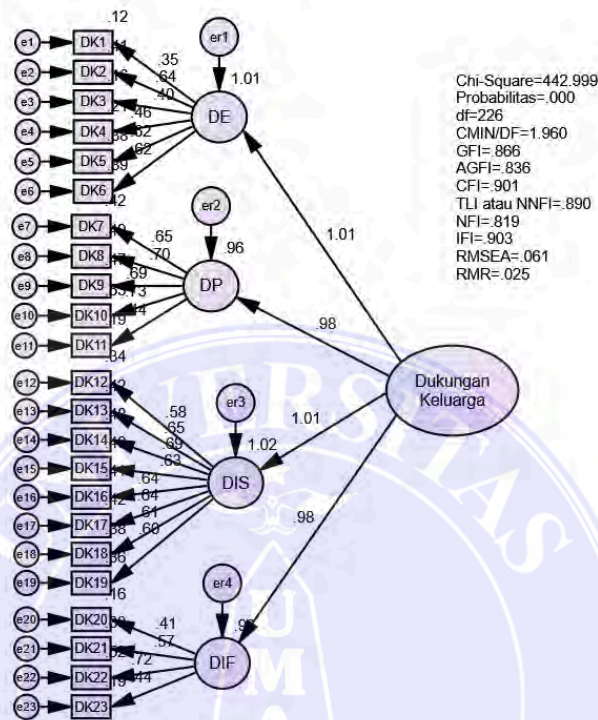

The following variances are negative. (Group number 1 - Default model)

er1	er3
-.002	-.003

**b. Iterasi 2**

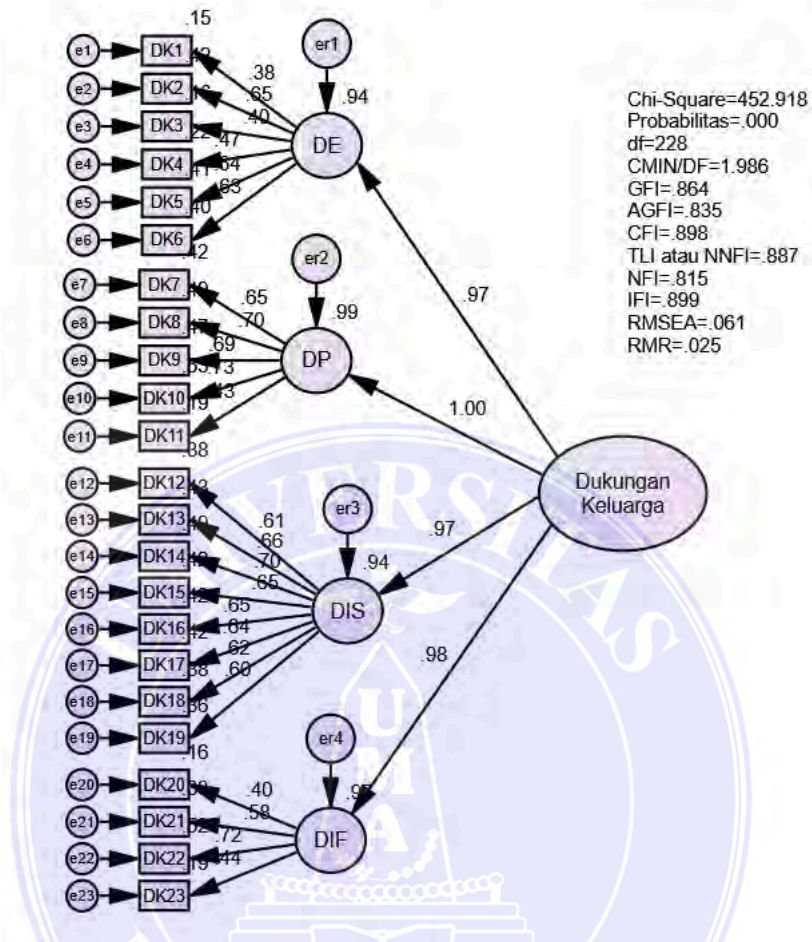

**Standardized Regression Weights: (Group number 1 - Default model)**

		Estimate
DE	<-- Dukungan_Keluarga	.972
DP	<-- Dukungan_Keluarga	.995
DIS	<-- Dukungan_Keluarga	.968
DIF	<-- Dukungan_Keluarga	.984
DK6	<-- DE	.634
DK5	<-- DE	.638
DK4	<-- DE	.467
DK3	<-- DE	.397



			Estimate
DK2	<--	DE	.650
	-		
DK1	<--	DE	.385
	-		
DK11	<--	DP	.435
	-		
DK1	<--	DP	.731
0	-		
DK9	<--	DP	.688
	-		
DK8	<--	DP	.701
	-		
DK7	<--	DP	.647
	-		
DK1	<--	DIS	.598
9	-		
DK1	<--	DIS	.615
8	-		
DK1	<--	DIS	.644
7	-		
DK1	<--	DIS	.647
6	-		
DK1	<--	DIS	.646
5	-		
DK1	<--	DIS	.703
4	-		
DK1	<--	DIS	.657
3	-		
DK1	<--	DIS	.613
2	-		
DK2	<--	DIF	.436
3	-		
DK2	<--	DIF	.724
2	-		
DK2	<--	DIF	.577
1	-		
DK2	<--	DIF	.401
0	-		

**c. Iterasi 3**

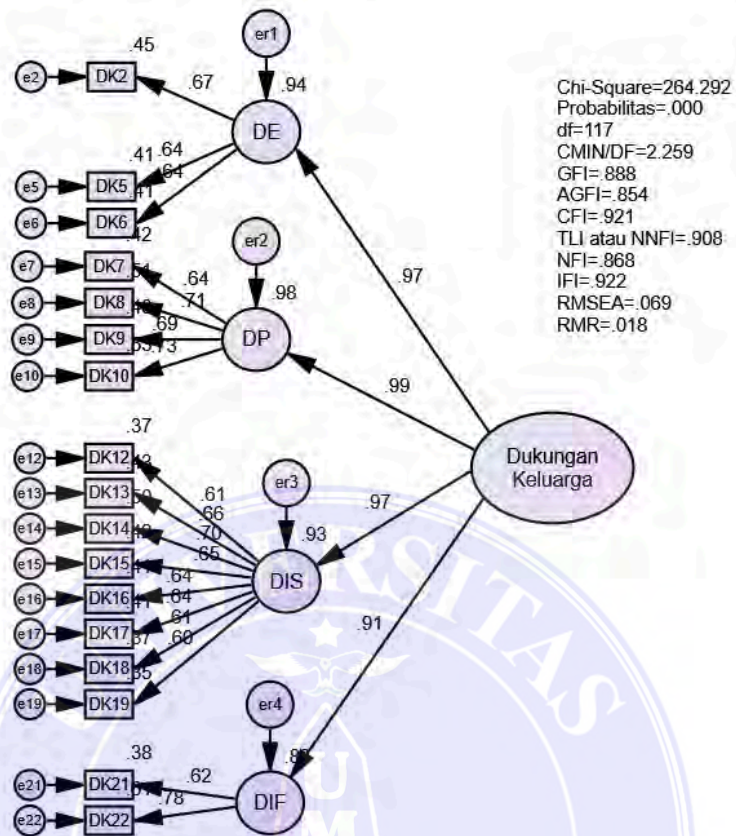

**Result (Default model)**

Minimum was achieved  
 Chi-square = 264.292  
 Degrees of freedom = 117  
 Probability level = .000

**Standardized Regression Weights: (Group number 1 - Default model)**

		Estimate
DE	<-- Dukungan_Keluarga	.968
DP	<-- Dukungan_Keluarga	.989
DIS	<-- Dukungan_Keluarga	.967
DIF	<-- Dukungan_Keluarga	.912
DK6	<-- DE	.637
DK5	<-- DE	.637

			Estimate
DK2	<--	DE	.668
	-		
DK1	<--	DP	.730
0	-		
DK9	<--	DP	.694
	-		
DK8	<--	DP	.713
	-		
DK7	<--	DP	.645
	-		
DK1	<--	DIS	.595
9	-		
DK1	<--	DIS	.608
8	-		
DK1	<--	DIS	.641
7	-		
DK1	<--	DIS	.643
6	-		
DK1	<--	DIS	.650
5	-		
DK1	<--	DIS	.704
4	-		
DK1	<--	DIS	.655
3	-		
DK1	<--	DIS	.609
2	-		
DK2	<--	DIF	.781
2	-		
DK2	<--	DIF	.618
1	-		

## 2. Uji CFA Variabel Persepsi Pengembangan Karir

### a. Iterasi 1

Chi-Square=913.264  
 Probabilitas= .000  
 df=249  
 CMIN/DF=3.668  
 GFI= .774  
 AGFI= .727  
 CFI= .832  
 TLI atau NNFI= .869  
 NFI= .845  
 IFI= .882  
 RMSEA= .101  
 RMR= .056

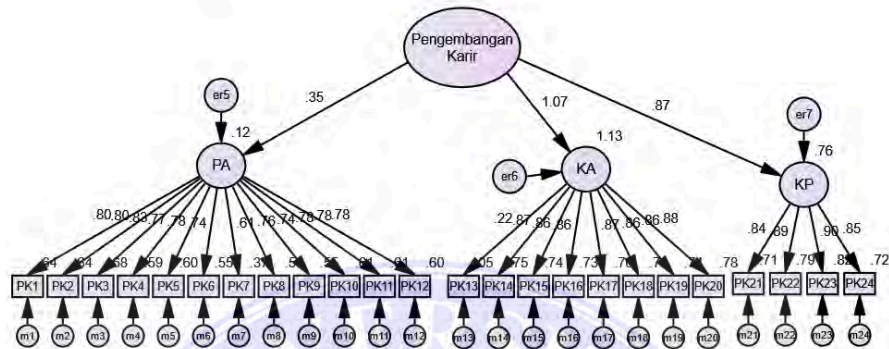

The following variances are negative. (Group number 1 - Default model)

er6
-.003

b. Iterasi 2

Chi-Square=930.264  
 Probabilitas= .000  
 df=250  
 CMIN/DF=3.721  
 GFI= .771  
 AGFI= .726  
 CFI= .879  
 TLI atau NNFI= .866  
 NFI= .842  
 IFI= .880  
 RMSEA= .102  
 RMR= .059

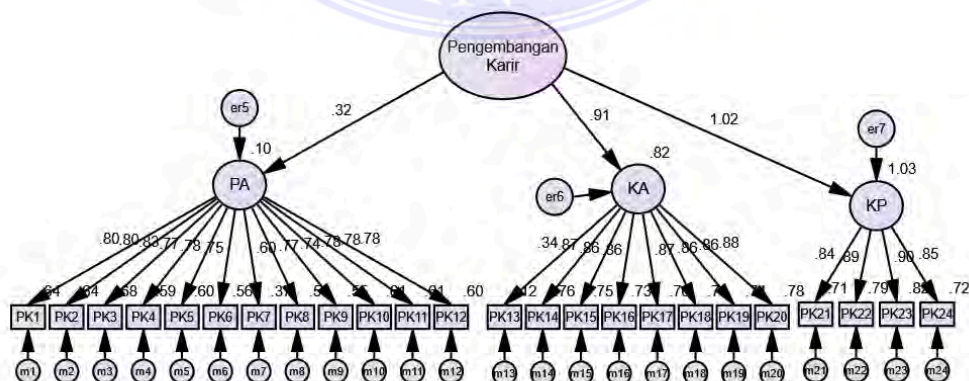

The following variances are negative. (Group number 1 - Default model)

	er7
	-.016

**c. Iterasi 3**

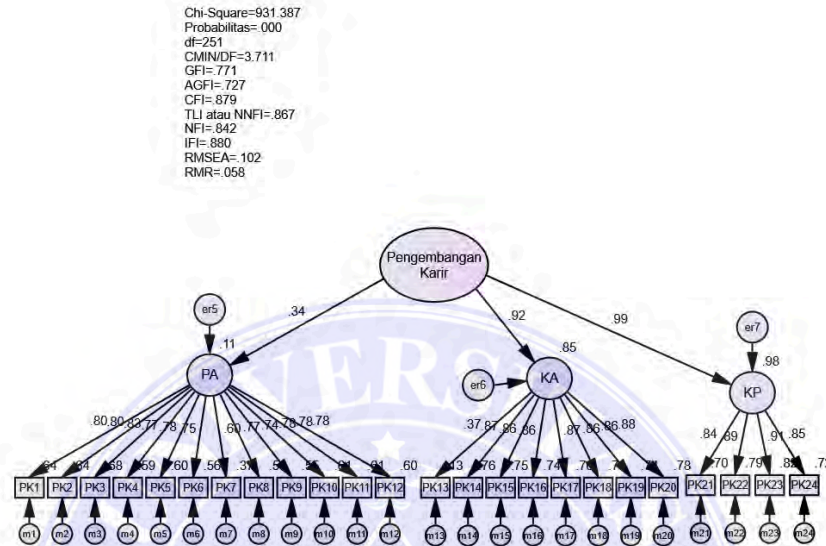

Chi-Square=931.387  
 Probabilitas=.000  
 df=251  
 CMIN/DF=3.711  
 GFI=.771  
 AGFI=.727  
 CFI=.879  
 TLI atau NNFI=.867  
 NFI=.842  
 IFI=.880  
 RMSEA=.102  
 RMR=.058

**Standardized Regression Weights: (Group number 1 - Default model)**

		Estimate
PA	<-- Pengembangan_Karir	.338
KA	<-- Pengembangan_Karir	.923
KP	<-- Pengembangan_Karir	.990
PK1	<-- PA	.776
2	-	
PK11	<-- PA	.778
-	-	
PK10	<-- PA	.782
0	-	
PK9	<-- PA	.742
-	-	
PK8	<-- PA	.765
-	-	
PK7	<-- PA	.604
-	-	
PK6	<-- PA	.745
-	-	
PK5	<-- PA	.775
-	-	



			Estimate
PK4	<--	PA	.768
-	-		
PK3	<--	PA	.827
-	-		
PK2	<--	PA	.802
-	-		
PK1	<--	PA	.803
-	-		
PK2	<--	KA	.881
0	-		
PK1	<--	KA	.860
9	-		
PK1	<--	KA	.862
8	-		
PK1	<--	KA	.874
7	-		
PK1	<--	KA	.857
6	-		
PK1	<--	KA	.864
5	-		
PK1	<--	KA	.870
4	-		
PK1	<--	KA	.367
3	-		
PK2	<--	KP	.848
4	-		
PK2	<--	KP	.906
3	-		
PK2	<--	KP	.890
2	-		
PK2	<--	KP	.840
1	-		

**d. Iterasi 4**

Chi-Square=641.951  
 Probabilitas=.000  
 df=229  
 CMIN/DF=2.803  
 GFI=.799  
 AGFI=.758  
 CFI=.923  
 TLI atau NNFI=.914  
 NFI=.885  
 IFI=.923  
 RMSEA=.083  
 RMR=.024

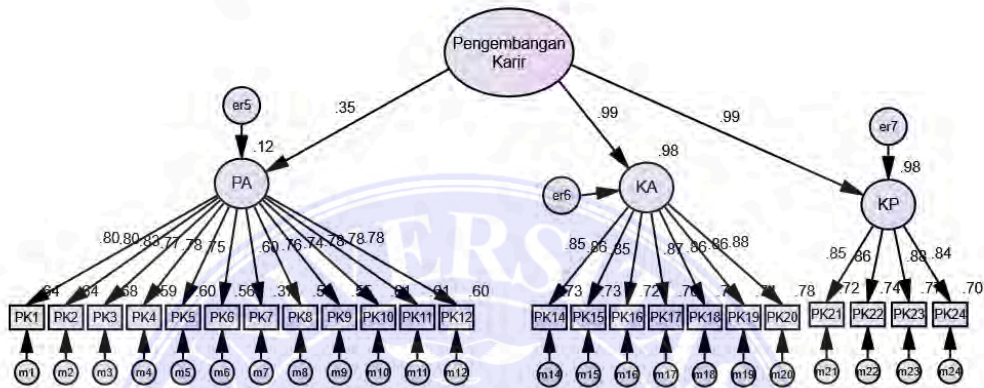

**Result (Default model)**

Minimum was achieved  
 Chi-square = 641.951  
 Degrees of freedom = 229  
 Probability level = .000

**Standardized Regression Weights: (Group number 1 - Default model)**

		Estimate
PA	<-- Pengembangan_Karir	.351
KA	<-- Pengembangan_Karir	.989
KP	<-- Pengembangan_Karir	.990
PK1	<-- PA	.776
PK11	<-- PA	.778
PK10	<-- PA	.782
PK9	<-- PA	.742
PK8	<-- PA	.765

			Estimate
PK7	<--	PA	.605
	-		
PK6	<--	PA	.745
	-		
PK5	<--	PA	.775
	-		
PK4	<--	PA	.768
	-		
PK3	<--	PA	.827
	-		
PK2	<--	PA	.802
	-		
PK1	<--	PA	.803
	-		
PK2	<--	KA	.884
0	-		
PK1	<--	KA	.858
9	-		
PK1	<--	KA	.862
8	-		
PK1	<--	KA	.869
7	-		
PK1	<--	KA	.849
6	-		
PK1	<--	KA	.856
5	-		
PK1	<--	KA	.855
4	-		
PK2	<--	KP	.836
4	-		
PK2	<--	KP	.877
3	-		
PK2	<--	KP	.862
2	-		
PK2	<--	KP	.851
1	-		

### 3. Uji CFA Variabel Kemampuan Adaptasi

#### a. Iterasi 1

Chi-Square=847.927  
 Probabilitas=.000  
 df=248  
 CMIN/DF=3.419  
 GFI=.779  
 AGFI=.732  
 CFI=.838  
 TLI atau NNFI=.820  
 NFI=.787  
 IFI=.840  
 RMSEA=.096  
 RMR=.045

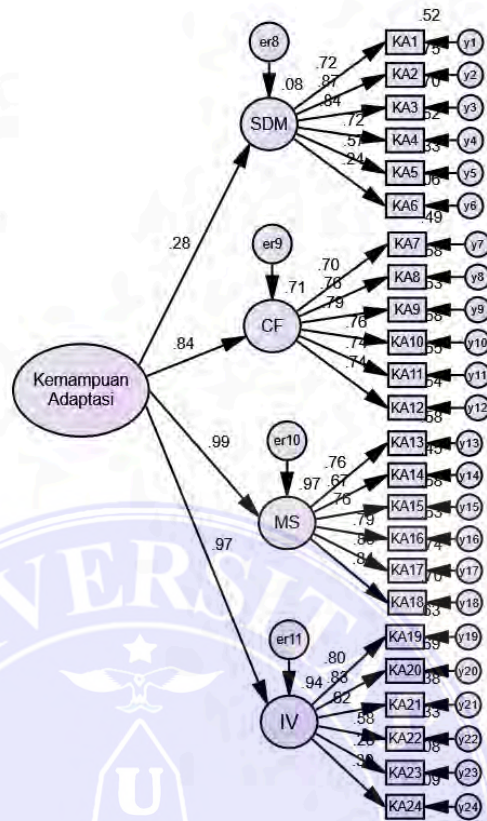

Standardized Regression Weights: (Group number 1 - Default model)

		Estimate
SDM	<-- Kemampuan_Adaptasi	.279
CF	<-- Kemampuan_Adaptasi	.843
MS	<-- Kemampuan_Adaptasi	.985
IV	<-- Kemampuan_Adaptasi	.969
KA1	<-- SDM	.718
KA2	<-- SDM	.866
KA3	<-- SDM	.838
KA4	<-- SDM	.719
KA5	<-- SDM	.571
KA6	<-- SDM	.235

			Estimate
KA7	<--	CF	.703
	-		
KA8	<--	CF	.764
	-		
KA9	<--	CF	.791
	-		
KA1	<--	CF	.762
0	-		
KA11	<--	CF	.745
	-		
KA1	<--	CF	.737
2	-		
KA1	<--	MS	.760
3	-		
KA1	<--	MS	.670
4	-		
KA1	<--	MS	.762
5	-		
KA1	<--	MS	.795
6	-		
KA1	<--	MS	.860
7	-		
KA1	<--	MS	.837
8	-		
KA1	<--	IV	.795
9	-		
KA2	<--	IV	.830
0	-		
KA2	<--	IV	.617
1	-		
KA2	<--	IV	.576
2	-		
KA2	<--	IV	.278
3	-		
KA2	<--	IV	.299
4	-		



**b. Iterasi 2**

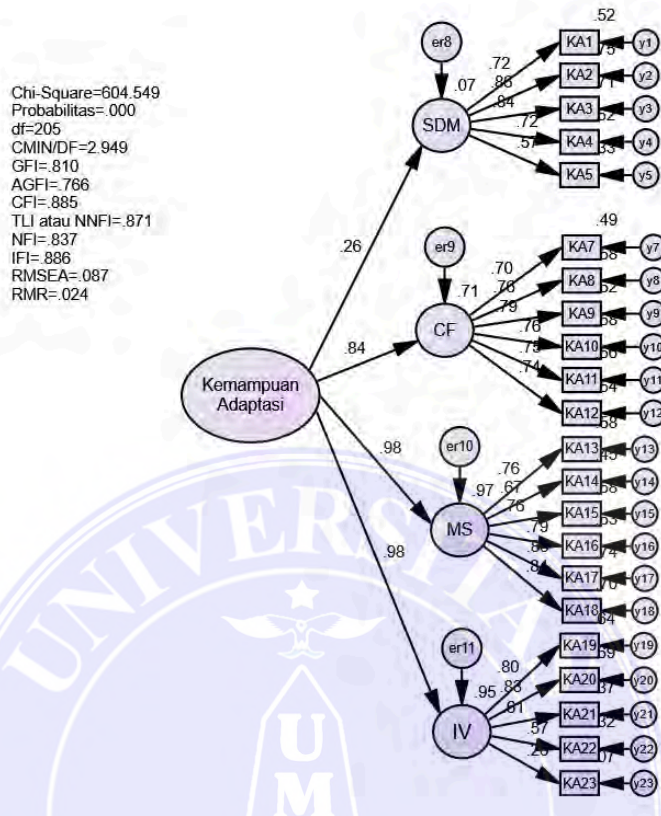

Chi-Square=604.549  
 Probabilitas=.000  
 df=205  
 CMIN/DF=2.949  
 GFI=.810  
 AGFI=.766  
 CFI=.885  
 TLI atau NNFI=.871  
 NFI=.837  
 IFI=.886  
 RMSEA=.087  
 RMR=.024

**Standardized Regression Weights: (Group number 1 - Default model)**

		Estimate
SDM	<-- Kemampuan_Adaptasi	.261
CF	<-- Kemampuan_Adaptasi	.843
MS	<-- Kemampuan_Adaptasi	.984
IV	<-- Kemampuan_Adaptasi	.976
KA1	<-- SDM	.720
KA2	<-- SDM	.863
KA3	<-- SDM	.841
KA4	<-- SDM	.721
KA5	<-- SDM	.571
KA7	<-- CF	.703

			Estimate
KA8	<--	CF	.764
-	-	-	
KA9	<--	CF	.790
-	-	-	
KA1	<--	CF	.762
0	-	-	
KA11	<--	CF	.746
-	-	-	
KA1	<--	CF	.736
2	-	-	
KA1	<--	MS	.760
3	-	-	
KA1	<--	MS	.670
4	-	-	
KA1	<--	MS	.760
5	-	-	
KA1	<--	MS	.793
6	-	-	
KA1	<--	MS	.861
7	-	-	
KA1	<--	MS	.839
8	-	-	
KA1	<--	IV	.798
9	-	-	
KA2	<--	IV	.829
0	-	-	
KA2	<--	IV	.607
1	-	-	
KA2	<--	IV	.566
2	-	-	
KA2	<--	IV	.261
3	-	-	

**c. Iterasi 3**

Chi-Square=509.206  
 Probabilitas=.000  
 df=185  
 GMIN/DF=2.752  
 GFI=.837  
 AGFI=.796  
 CFI=.904  
 TLI atau NNFI=.891  
 NFI=.859  
 IFI=.905  
 RMSEA=.082  
 RMR=.023

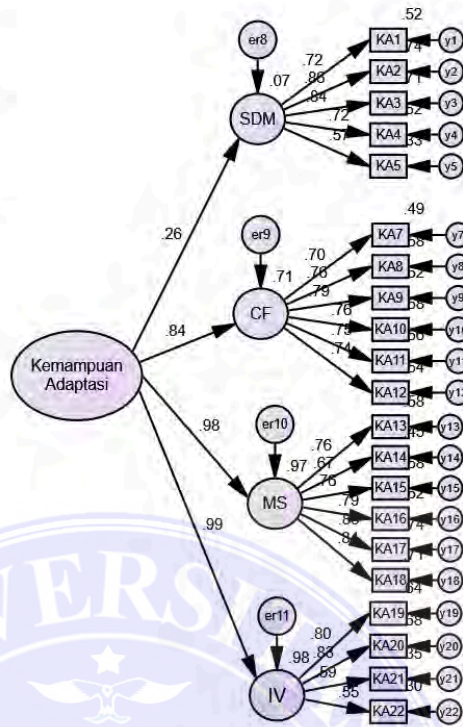

**Result (Default model)**

Minimum was achieved  
 Chi-square = 509.206  
 Degrees of freedom = 185  
 Probability level = .000

**Standardized Regression Weights: (Group number 1 - Default model)**

		Estimate
SDM	<-- Kemampuan_Adaptasi	.259
CF	<-- Kemampuan_Adaptasi	.844
MS	<-- Kemampuan_Adaptasi	.983
IV	<-- Kemampuan_Adaptasi	.988
KA1	<-- SDM	.720
KA2	<-- SDM	.863
KA3	<-- SDM	.841
KA4	<-- SDM	.721

			Estimate
KA5	<--	SDM	.571
	-		
KA7	<--	CF	.703
	-		
KA8	<--	CF	.764
	-		
KA9	<--	CF	.790
	-		
KA10	<--	CF	.761
	-		
KA11	<--	CF	.746
	-		
KA12	<--	CF	.737
	-		
KA13	<--	MS	.759
	-		
KA14	<--	MS	.670
	-		
KA15	<--	MS	.759
	-		
KA16	<--	MS	.790
	-		
KA17	<--	MS	.863
	-		
KA18	<--	MS	.840
	-		
KA19	<--	IV	.798
	-		
KA20	<--	IV	.827
	-		
KA21	<--	IV	.593
	-		
KA22	<--	IV	.551
	-		

## B. UJI FULL MODEL GABUNGAN

### 1. Output Standardized



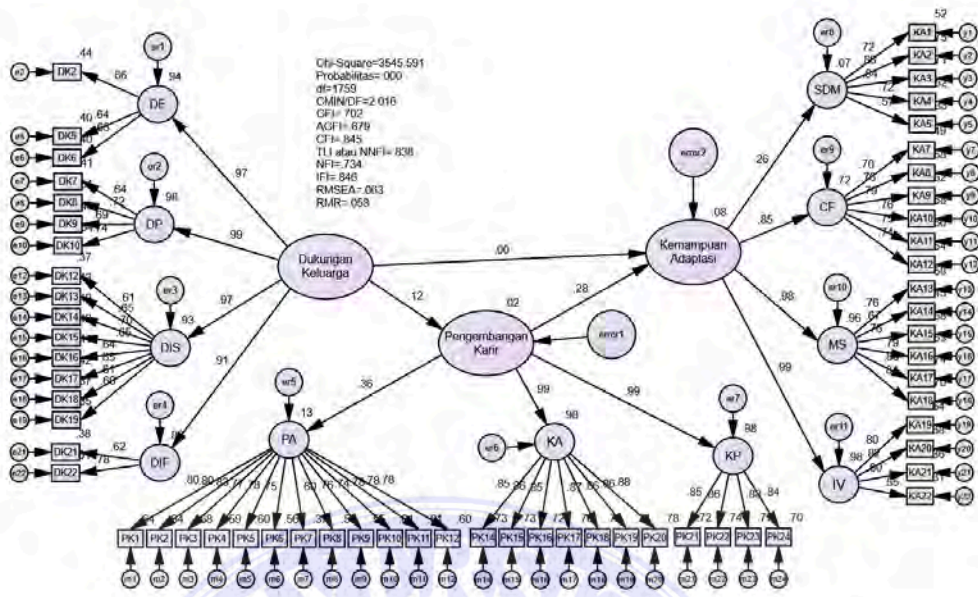

## 2. Output Unstandardized

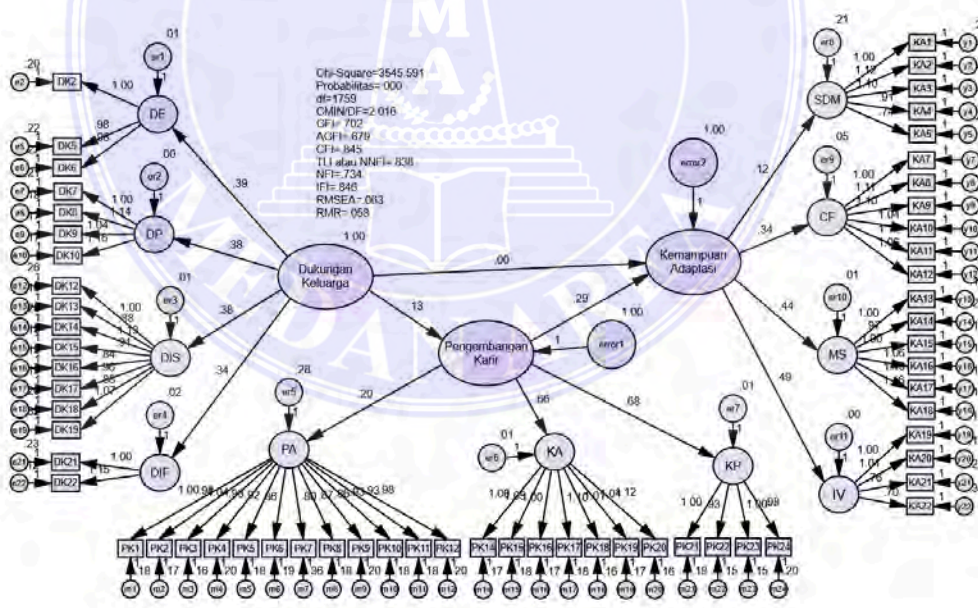

### Result (Default model)

Minimum was achieved  
 Chi-square = 3545.591  
 Degrees of freedom = 1759  
 Probability level = .000



**Regression Weights: (Group number 1 - Default model)**

			Estimate	S.E.	C.R.	P	Label
Pengembangan_Karir	<--	Dukungan_Keluarga	.125	.067	1.864	.062	par_63
Kemampuan_Adaptasi	<--	Pengembangan_Karir	.286	.069	4.142	***	par_45
Kemampuan_Adaptasi	<--	Dukungan_Keluarga	.000	.068	.006	.996	par_64
PA	<--	Pengembangan_Karir	.202	.037	5.490	***	par_1
KA	<--	Pengembangan_Karir	.658	.040	16.596	***	par_2
KP	<--	Pengembangan_Karir	.682	.042	16.318	***	par_3
SDM	<--	Kemampuan_Adaptasi	.120	.031	3.822	***	par_24
CF	<--	Kemampuan_Adaptasi	.337	.031	10.846	***	par_25
MS	<--	Kemampuan_Adaptasi	.436	.032	13.532	***	par_26
IV	<--	Kemampuan_Adaptasi	.489	.033	14.625	***	par_27
DE	<--	Dukungan_Keluarga	.385	.034	11.319	***	par_46
DP	<--	Dukungan_Keluarga	.378	.034	10.977	***	par_47
DIS	<--	Dukungan_Keluarga	.376	.036	10.551	***	par_48
DIF	<--	Dukungan_Keluarga	.339	.036	9.415	***	par_49
PK12	<--	PA	.977	.069	14.112	***	par_4
PK11	<--	PA	.927	.066	14.148	***	par_5
PK10	<--	PA	.932	.066	14.227	***	par_6
PK9	<--	PA	.864	.065	13.289	***	par_7
PK8	<--	PA	.874	.063	13.821	***	par_8
PK7	<--	PA	.804	.078	10.325	***	par_9
PK6	<--	PA	.861	.064	13.376	***	par_10
PK5	<--	PA	.916	.065	14.142	***	par_11
PK4	<--	PA	.932	.067	14.004	***	par_12
PK3	<--	PA	1.043	.067	15.495	***	par_13
PK2	<--	PA	.980	.066	14.836	***	par_14
PK1	<--	PA	1.000				

			Estimate	S.E.	C.R.	P	Label
PK20	<--	KA	1.122	.058	19.258	***	par_15
PK19	<--	KA	1.037	.057	18.195	***	par_16
PK18	<--	KA	1.010	.055	18.413	***	par_17
PK17	<--	KA	1.102	.059	18.838	***	par_18
PK16	<--	KA	1.000	.055	18.021	***	par_19
PK15	<--	KA	1.046	.057	18.351	***	par_20
PK14	<--	KA	1.000				
PK24	<--	KP	.980	.058	16.906	***	par_21
PK23	<--	KP	1.004	.055	18.195	***	par_22
PK22	<--	KP	.931	.053	17.698	***	par_23
PK21	<--	KP	1.000				
KA1	<--	SDM	1.000				
KA2	<--	SDM	1.121	.087	12.886	***	par_28
KA3	<--	SDM	1.095	.086	12.680	***	par_29
KA4	<--	SDM	.911	.083	10.942	***	par_30
KA5	<--	SDM	.743	.086	8.692	***	par_31
KA7	<--	CF	1.000				
KA8	<--	CF	1.113	.095	11.664	***	par_32
KA9	<--	CF	1.102	.095	11.538	***	par_33
KA10	<--	CF	1.044	.094	11.102	***	par_34
KA11	<--	CF	1.124	.099	11.379	***	par_35
KA12	<--	CF	1.062	.098	10.859	***	par_36
KA13	<--	MS	1.000				
KA14	<--	MS	.971	.087	11.116	***	par_37
KA15	<--	MS	1.002	.078	12.822	***	par_38
KA16	<--	MS	1.064	.079	13.409	***	par_39

			Estimate	S.E.	C.R.	P	Label
KA17	<--	MS	1.194	.081	14.788	***	par_40
KA18	<--	MS	1.156	.081	14.283	***	par_41
KA19	<--	IV	1.000				
KA20	<--	IV	1.005	.067	14.975	***	par_42
KA21	<--	IV	.761	.077	9.863	***	par_43
KA22	<--	IV	.704	.078	9.058	***	par_44
DK6	<--	DE	.975	.107	9.149	***	par_50
DK5	<--	DE	.979	.107	9.108	***	par_51
DK2	<--	DE	1.000				
DK10	<--	DP	1.162	.115	10.069	***	par_52
DK9	<--	DP	1.036	.108	9.592	***	par_53
DK8	<--	DP	1.139	.116	9.791	***	par_54
DK7	<--	DP	1.000				
DK19	<--	DIS	1.074	.127	8.475	***	par_55
DK18	<--	DIS	.880	.101	8.686	***	par_56
DK17	<--	DIS	.958	.105	9.118	***	par_57
DK16	<--	DIS	.836	.092	9.044	***	par_58
DK15	<--	DIS	.915	.101	9.041	***	par_59
DK14	<--	DIS	1.131	.117	9.628	***	par_60
DK13	<--	DIS	.879	.096	9.130	***	par_61
DK12	<--	DIS	1.000				
DK22	<--	DIF	1.145	.124	9.213	***	par_62
DK21	<--	DIF	1.000				

**Standardized Regression Weights: (Group number 1 - Default model)**

	Estimate
Pengembangan_Karir <-- Dukungan_Keluarga	.124

		Estimate
Kemampuan_Adaptasi	<-- Pengembangan_Karir	.277
Kemampuan_Adaptasi	- Dukungan_Keluarga	.000
PA	<-- Pengembangan_Karir	.358
KA	<-- Pengembangan_Karir	.989
KP	<-- Pengembangan_Karir	.990
SDM	<-- Kemampuan_Adaptasi	.264
CF	<-- Kemampuan_Adaptasi	.846
MS	<-- Kemampuan_Adaptasi	.979
IV	<-- Kemampuan_Adaptasi	.991
DE	<-- Dukungan_Keluarga	.968
DP	<-- Dukungan_Keluarga	.990
DIS	<-- Dukungan_Keluarga	.966
DIF	<-- Dukungan_Keluarga	.912
PK12	<-- PA	.776
PK11	<-- PA	.778
PK10	<-- PA	.782
PK9	<-- PA	.742
PK8	<-- PA	.765
PK7	<-- PA	.605
PK6	<-- PA	.745
PK5	<-- PA	.775
PK4	<-- PA	.768

		Estimate
PK3	<-- PA -	.827
PK2	<-- PA -	.802
PK1	<-- PA -	.803
PK20	<-- KA -	.885
PK19	<-- KA -	.858
PK18	<-- KA -	.862
PK17	<-- KA -	.869
PK16	<-- KA -	.849
PK15	<-- KA -	.856
PK14	<-- KA -	.855
PK24	<-- KP -	.836
PK23	<-- KP -	.877
PK22	<-- KP -	.861
PK21	<-- KP -	.851
KA1	<-- SDM -	.720
KA2	<-- SDM -	.863
KA3	<-- SDM -	.841
KA4	<-- SDM -	.721
KA5	<-- SDM -	.571
KA7	<-- CF -	.703
KA8	<-- CF -	.765
KA9	<-- CF -	.790



		Estimate
KA10	<-- CF -	.760
KA11	<-- CF -	.746
KA12	<-- CF -	.737
KA13	<-- MS -	.760
KA14	<-- MS -	.671
KA15	<-- MS -	.760
KA16	<-- MS -	.791
KA17	<-- MS -	.862
KA18	<-- MS -	.838
KA19	<-- IV -	.798
KA20	<-- IV -	.825
KA21	<-- IV -	.596
KA22	<-- IV -	.554
DK6	<-- DE -	.634
DK5	<-- DE -	.635
DK2	<-- DE -	.665
DK10	<-- DP -	.735
DK9	<-- DP -	.692
DK8	<-- DP -	.717
DK7	<-- DP -	.641
DK19	<-- DIS -	.595
DK18	<-- DIS -	.607

		Estimate
DK17	<-- DIS -	.648
DK16	<-- DIS -	.640
DK15	<-- DIS -	.647
DK14	<-- DIS -	.701
DK13	<-- DIS -	.652
DK12	<-- DIS -	.606
DK22	<-- DIF -	.779
DK21	<-- DIF -	.615

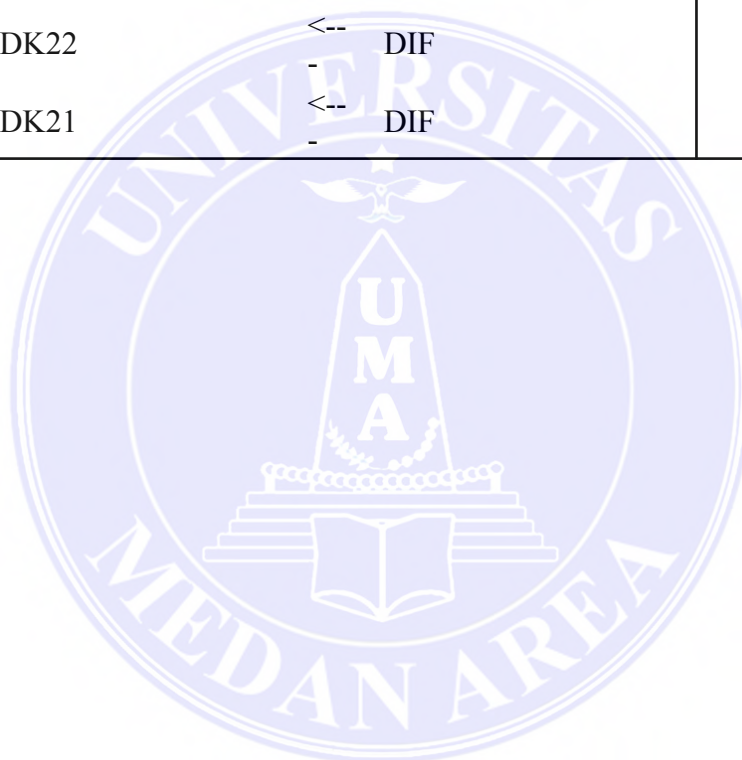

**Squared Multiple Correlations: (Group number 1 - Default model)**

	Estimate
Pengembangan_Karir	.015
Kemampuan_Adaptasi	.077
DIF	.832
DIS	.934
DP	.981
DE	.937
IV	.983
MS	.958
CF	.715
SDM	.070
KP	.979
KA	.978
PA	.128
DK21	.379
DK22	.607
DK12	.367
DK13	.426
DK14	.492
DK15	.419
DK16	.410
DK17	.420
DK18	.368
DK19	.354
DK7	.411
DK8	.515
DK9	.479
DK10	.540
DK2	.442
DK5	.403
DK6	.402
KA22	.307
KA21	.356
KA20	.680
KA19	.636
KA18	.703
KA17	.743
KA16	.626
KA15	.577
KA14	.450
KA13	.578

	Estimate
KA12	.543
KA11	.557
KA10	.577
KA9	.624
KA8	.585
KA7	.495
KA5	.326
KA4	.520
KA3	.708
KA2	.745
KA1	.518
PK21	.724
PK22	.742
PK23	.768
PK24	.699
PK14	.731
PK15	.733
PK16	.721
PK17	.755
PK18	.743
PK19	.737
PK20	.783
PK1	.645
PK2	.643
PK3	.684
PK4	.590
PK5	.601
PK6	.555
PK7	.366
PK8	.585
PK9	.550
PK10	.612
PK11	.606
PK12	.602

### 3. Uji Normalitas Data

Uji normalitas data merupakan uji untuk melihat apakah data dalam penelitian ini telah terdistribusi normal atau tidak. Dalam uji normalitas dapat dilakukan dengan melihat table assessment of normality pada output AMOS 23.0. Ketentuan uji normalitas yaitu dengan membandingkan nilai C.R. (Critical Ratio) pada assessment of normality tersebut dengan nilai kritis  $\pm 2,58$  (Ghozali, 2016).

Jika terdapat nilai C.R. yang lebih besar atau lebih kecil dari nilai kritis tersebut maka distribusi data tersebut tidak normal secara univariate.

#### Assessment of normality (Group number 1)

Variable	min	max	skew	c.r.	kurtosis	c.r.
DK21	1.000	4.000	-.684	-4.514	2.013	6.639
DK22	1.000	4.000	-.156	-1.031	.117	.387
DK12	1.000	4.000	-.593	-3.910	1.041	3.433
DK13	2.000	4.000	.194	1.277	-.368	-1.213
DK14	1.000	4.000	-.578	-3.810	1.409	4.646
DK15	1.000	4.000	-.216	-1.424	1.348	4.446
DK16	1.000	4.000	.115	.759	.975	3.214
DK17	2.000	4.000	-.240	-1.585	-.724	-2.388
DK18	1.000	4.000	-.771	-5.082	.307	1.014
DK19	1.000	4.000	-.351	-2.312	.148	.488
DK7	1.000	4.000	-.231	-1.523	.601	1.983
DK8	1.000	4.000	-.554	-3.654	1.000	3.297
DK9	1.000	4.000	-.397	-2.619	.765	2.523
DK10	1.000	4.000	-.458	-3.018	.997	3.288
DK2	1.000	4.000	-.167	-1.102	.159	.523
DK5	1.000	4.000	-.444	-2.926	.391	1.290
DK6	1.000	4.000	-.272	-1.794	-.070	-.232
KA22	2.000	4.000	-.104	-.684	-.680	-2.241
KA21	2.000	4.000	-.089	-.585	-.688	-2.269
KA20	2.000	4.000	-.236	-1.556	-.632	-2.084
KA19	2.000	4.000	-.305	-2.010	-.711	-2.344
KA18	2.000	4.000	-.276	-1.818	-.689	-2.273
KA17	2.000	4.000	-.270	-1.783	-.697	-2.299
KA16	2.000	4.000	-.272	-1.791	-.648	-2.137
KA15	2.000	4.000	-.234	-1.542	-.609	-2.010
KA14	2.000	4.000	-.644	-4.245	-.669	-2.207
KA13	2.000	4.000	-.224	-1.474	-.600	-1.979
KA12	2.000	4.000	-.660	-4.350	-.521	-1.717
KA11	2.000	4.000	-.249	-1.640	-.636	-2.098
KA10	2.000	4.000	-.165	-1.087	-.696	-2.296
KA9	2.000	4.000	-.225	-1.483	-.693	-2.286
KA8	2.000	4.000	-.223	-1.469	-.602	-1.984
KA7	2.000	4.000	-.192	-1.268	-.601	-1.981
KA5	2.000	4.000	-.221	-1.460	-.604	-1.991
KA4	2.000	4.000	-.210	-1.386	-.596	-1.966
KA3	2.000	4.000	-.243	-1.603	-.620	-2.045
KA2	2.000	4.000	-.190	-1.256	-.573	-1.889



Variable	min	max	skew	c.r.	kurtosis	c.r.
KA1	2.000	4.000	-.454	-2.997	-.741	-2.442
PK21	2.000	5.000	.180	1.189	-.602	-1.985
PK22	2.000	5.000	.253	1.668	-.354	-1.168
PK23	2.000	5.000	.239	1.577	-.434	-1.432
PK24	2.000	5.000	.193	1.275	-.543	-1.790
PK14	2.000	5.000	.118	.779	-.486	-1.604
PK15	2.000	5.000	.192	1.267	-.549	-1.809
PK16	2.000	5.000	.241	1.588	-.381	-1.258
PK17	2.000	5.000	.250	1.648	-.574	-1.892
PK18	2.000	5.000	.347	2.290	-.444	-1.465
PK19	2.000	5.000	.188	1.243	-.498	-1.643
PK20	2.000	5.000	.224	1.480	-.677	-2.231
PK1	2.000	5.000	.366	2.412	.156	.515
PK2	2.000	5.000	.086	.567	-.362	-1.194
PK3	2.000	5.000	.323	2.130	.012	.040
PK4	2.000	5.000	.194	1.277	-.133	-.438
PK5	2.000	5.000	.125	.827	-.240	-.792
PK6	2.000	5.000	.414	2.730	.445	1.468
PK7	2.000	5.000	.022	.145	-.599	-1.976
PK8	2.000	5.000	.299	1.969	.317	1.045
PK9	2.000	5.000	.406	2.677	.489	1.614
PK10	2.000	5.000	.311	2.054	.192	.634
PK11	2.000	5.000	.289	1.907	.120	.395
PK12	2.000	5.000	.374	2.464	.106	.350
Multivariate					100.746	9.283

Berdasarkan pada Tabel di atas menunjukkan bahwa uji normalitas data tersebut berdistribusi tidak normal, karena diperoleh hasil pada nilai multivariate sebesar 9,283. Maka, data tersebut tidak berada dalam rentang nilai distribusi normal yaitu -2,56 sampai +2,56 (Ghozali,2016). Hal ini bisa terjadi karena data yang digunakan dalam penelitian ini merupakan data primer sehingga dimungkinkan adanya berbagai respon yang diberikan setiap responden penelitian, oleh karena itu peneliti mencoba untuk melakukan estimasi dengan teknik Bootstrap. Teknik Bootstrap dilakukan karena dalam penelitian terjadi ketidaknormalan data, maka kemudian langkah ini diambil untuk menghasilkan tambahan sampel. Karena, bootstrap memiliki asumsi bahwa sampel (asli) akan menghasilkan tambahan berganda berikutnya, jadi bootstrap merupakan prosedur resampling di mana sampel diasumsikan sebagai populasi, lalu diambil sebagian secara acak untuk menjadi sampel. Apabila setelah dilakukan teknik bootstrapping dan hasilnya tidak berbeda secara signifikan dengan data asli maka dapat dinyatakan data tersebut layak (Ghozali, 2016).

**Bollen-Stine Bootstrap (Default model)**

The model fit better in 10 bootstrap samples.

It fit about equally well in 0 bootstrap samples.

It fit worse or failed to fit in 0 bootstrap samples.

Testing the null hypothesis that the model is correct, Bollen-Stine bootstrap  $p = .091$

Hasil output dengan teknik bootstrapping dengan sampel bootstrap 10 menunjukkan nilai Bollen-Stine Bootstrap  $p = 0,091$ . Hasil Bollen-Stine Bootstrap di atas 0,050 menunjukkan tidak ada perbedaan signifikan antara data asli dan data bootstrapping maka dapat dinyatakan bahwa data berdistribusi normal dan dapat dilakukan uji berikutnya.



# LAMPIRAN 5

# SURAT PENELITIAN

The background features a large, light blue watermark of the Universitas Medan Area logo. The logo is circular and contains a central emblem with a book, a lamp, and the letters 'M' and 'A'. The text 'UNIVERSITAS MEDAN AREA' is written around the perimeter of the circle.



# UNIVERSITAS MEDAN AREA

## PASCASARJANA

Kampus I : Jalan Kolam Nomor 1 Medan Estate ☎ (061) 7360168, 7366878, 7364348 📠 (061) 7368012 Medan 20223  
Kampus II : Jalan Setiabudi Nomor 79B/Jalan Sei Serayu Nomor 70 A ☎ (061) 42402994 📠 (061) 8226331 Medan 20122  
Website: [www.uma.ac.id](http://www.uma.ac.id) | [www.pasca.uma.ac.id](http://www.pasca.uma.ac.id) E-Mail: [univ\\_medanarea@uma.ac.id](mailto:univ_medanarea@uma.ac.id)

24 Juni 2024

Nomor : 1011/PPS-UMA/WDI/01/VI/2024  
Lamp : -  
Hal : Izin Penelitian

Kepada Yth. Bapak/Ibu :  
**Kapolda Sumatera Utara**  
**Jl. Sisingamangaraja Km. 10,5 No. 60, Timbang Deli, Kec.**  
**Medan Amplas, Kota Medan, Sumatera Utara 20148**  
Di -  
Tempat

Dengan hormat,

Sehubungan dengan adanya Tugas Akhir mahasiswa Program Magister Psikologi Universitas Medan Area, kami mohon kesediaan Saudara untuk memberikan izin kepada mahasiswa yang tersebut namanya di bawah ini :

Nama : Eva Luminarti Sihombing  
NPM : 221804001  
Program Studi : Magister Psikologi

Untuk melaksanakan penelitian di tempat yang Saudara pimpin sebagai bahan melengkapi tugas-tugas penulisan Tesis pada Program Magister Psikologi Universitas Medan Area.

Disamping itu perlu kami sampaikan bahwa mahasiswa yang tersebut diatas mengambil judul **“Pengaruh *Family Support* Terhadap Kemampuan Adaptasi dengan Persepsi Pengembangan Karir sebagai Variable Mediasi (Studi pada Anggota POLRI di POLDA SUMUT)”**

Demikian disampaikan, atas bantuan dan kerjasama yang baik diucapkan terimakasih.

Wakil Bidang Penjaminan Mutu



Dr. Dedy Masitho Batubara, S.Sos, M.AP

Tembusan :

1. Ketua Program Studi – M.Psi







24 Juni 2024

Nomor : 1011/PPS-UMA/WDI/01/VI/2024  
Lamp : -  
Hal : Pengambilan Data

Kepada Yth. Bapak/Ibu:  
**Kapolda Sumatera Utara**  
**Jl. Sisingamangaraja Km. 10,5 No. 60, Timbang Deli, Kec.**  
**Medan Amplas, Kota Medan, Sumatera Utara 20148**  
Di -  
Tempat

Dengan hormat,

Sehubungan dengan adanya Tugas Akhir mahasiswa Program Magister Psikologi Universitas Medan Area, kami mohon kesediaan Saudara untuk memberikan izin kepada mahasiswa yang tersebut namanya di bawah ini :

N a m a : Eva Luminarti Sihombing  
NPM : 221804001  
Program Studi : Magister Psikologi

Untuk melaksanakan pengambilan data di tempat yang Saudara pimpin sebagai bahan melengkapi tugas-tugas penulisan Tesis pada Program Magister Psikologi Universitas Medan Area.

**“Pengaruh *Family Support* Terhadap Kemampuan Adaptasi dengan Persepsi Pengembangan Karir sebagai Variable Mediasi (Studi pada Anggota POLRI di POLDA SUMUT)”**

Demikian disampaikan, atas bantuan dan kerjasama yang baik diucapkan terimakasih.

Wakil Bidang Penjaminan Mutu

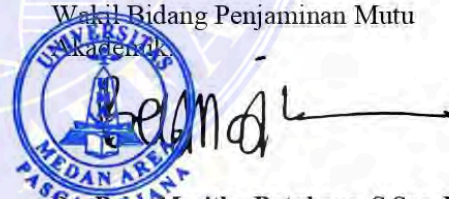
  
Dr. Sedy Masitho Batubara, S.Sos, M.AP







KEPOLISIAN NEGARA REPUBLIK INDONESIA  
DAERAH SUMATRA UTARA

Jalan Sisingamangaraja Km 10.5 No.60 Medan 20148

Medan, 25 Juli 2024

Nomor : B/5082/III/KES.23./2024/Ro SDM  
Klasifikasi : Biasa  
Lampiran : -  
Hal : keterangan penelitian.

Kepada

Yth. WAKIL BIDANG PENJAMINAN MUTU  
AKADEMIK UNIVERSITAS MEDAN AREA

di

Tempat

1. Rujukan :
  - a. Undang-Undang Nomor 2 Tahun 2002 tentang Kepolisian Negara Republik Indonesia;
  - b. Surat Wakil Bidang Penjaminan Mutu Akademik Universitas Medan Area Nomor: 1011/PPS-UMA/WDI/01/VI/2024 tanggal 24 Juni 2024 perihal izin penelitian.
2. Sehubungan dengan rujukan di atas, bersama ini diinformasikan kepada Bapak/Ibu bahwa mahasiswa atas nama EVA LUMINARTI SIHOMBING NPM 221804001 PROGAM STUDI MAGISTER PSIKOLOGI UNIVERSITAS MEDAN AREA, benar telah melaksanakan penelitian di Polda Sumut pada tanggal 4 s/d 9 Juli 2024 dalam rangka melengkapi tugas-tugas penelitian Tesis yang berjudul "Pengaruh *Family Support* terhadap Kemampuan Adaptasi dengan Persepsi Pengembangan Karir sebagai Variable Mediasi (Studi pada anggota Polri di Polda Sumut).
3. Demikian untuk menjadi maklum.

a.n. KEPALA KEPOLISIAN DAERAH SUMATRA UTARA  
KARO SDM



BONY J.S. SIRAIT, S.I.K., M.H.

KOMISARIS BESAR POLISI NRP 74040739

Tembusan :

1. Wakapolda Sumut.
2. Irwasda Polda Sumut.
3. Kabidpropam Polda Sumut.